













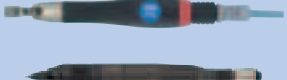
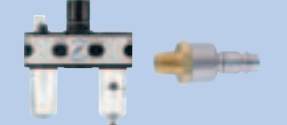











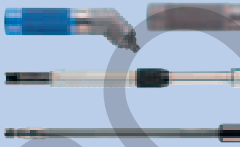

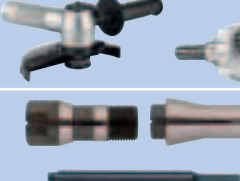
Tartalom	Oldal	
■ Általános információk, PFERDERGONOMICS®	3	
■ Hajtások összehasonlítása	4	
■ A jó csomagoláson az összes információ	5	
■ Szervizszolgáltatások	6	
Meghajtás	Tartalom	Oldal
Levegős hajtások		
■ Általános információk		7
	Egyenes csiszolók	9
	Sarokcsiszolók	37
	Szalagos csiszolók	49
	Különleges meghajtások	52
	Különleges meghajtások ■ reszelőgép ■ gravírozó	54
	Szerelvények	55
Elektromos hajtások		
■ Általános információk		57
	Egyenes csiszolók	59
	Sarokcsiszolók	66
	Csiszolóhenger hajtás	69
	Szalagos csiszolók	70
	Szalagos csőcsiszoló	71
	Különleges meghajtások	72
	Sarokvarrat csiszolók	74

Meghajtás	Tartalom	Oldal
Flexibilis tengelyű hajtások		
■ Általános információk		75
	Szabályozható fordulatszámú hajtások, elektronikus, fokozat nélküli szabályozás	79
	Szabályozható fordulatszámú hajtások, áttételen keresztül, fokozatonkénti szabályozás	79, 85, 89
	Flexibilis tengelyek	90
Tartozékok szerszámhajtásokhoz		
	Kézidarabok	103
	■ egyenes kézidarabok	
	■ sarokkihajtású kézidarabok	
	Egyedi kézidarabok	103
	■ teleszkópos sarokkihajtású kézidarabok	
	■ formálható speciális kézidarabok	
	Szalagos csiszolók	104
	Flexibilis tengelyek tartozékai	
	■ csiszolóhenger hajtások, egyenes kivitel	104
	■ csiszolóhenger hajtások, sarokkihajtású kivitel	104
	■ sarokhajtások	105
	■ gyorsító áttétel flex. tengelyű hajtásokhoz	105
	Befogópatronok	106
	■ szűkítő patronok	108
	■ hosszabbítók	108
	Szalagos csiszoló előtét tartók és karok	109
	Karbantartó eszközök	110
Egyéni védőeszközök (PSA)		
	Védőszemüvegek	111
	Védőkesztyűk	112
	Hallásvédők maszkok	112

A PFERD nagyteljesítményű szerszámaival és a jól megválasztott szerszámhajtásokkal gazdaságos megmunkálás és optimális munkavégzési eredmények érhetők el.

A Pferd programjában a kézzel végzett csiszolási, marási, darabolási, polírozási és műszaki kefékkel történő munkavégzéshez kínál meghajtógépeket. A PFERD azon kevés gyártók egyike, aki az anyagok darabolásához és a felületek megmunkálásához széles szerszámprogramot, valamint speciálisan a szerszámokhoz illesztett meghajtógépeket egy kézből kínálja.

A széles termékínlát magában foglalja a levegős, az elektromos, valamint a flexibilis tengelyű hajtásokat és így szinte minden munkafeladathoz optimális megoldást kínál.

A PFERD meghajtógépei kitűnnek megkülönböztetett teljesítményükkel és hosszú élettartamukkal. Alacsony a karbantartási igényük és megfelelnek a legújabb műszaki előírásoknak.

A PFERD műszaki tanácsadói készséggel állnak rendelkezésükre – akár a helyszínen is – megmunkálási feladataik elemzésére. Önökkel közösen dolgozzák ki az egyéni, optimális és a feladatokat a leggazdaságosabban megoldó nagyteljesítményű szerszámok és meghajtógépek kombinációját. Vegyék fel velünk a kapcsolatot.



Gazdaságosság

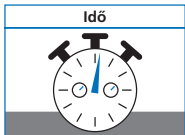

Az idő pénz. Egy folyamat gazdaságosságát a szerszám teljesítménye és az időráfordítás határozza meg.

Mínél gyorsabb a csiszolási folyamat, annál gazdaságosabb. A legjobb eredményt azok a szerszámok mutatják fel, amelyek teljes élettartamuk alatt a minőségi PFERD hajtásokkal kombinálva állandóan magas agresszivitással bírnak. Ezek teljesítményerős, hosszú élettartamú, alacsony karbantartási igényű gépek.

$$t = Ft$$

Fordulatszám n



Az n fordulatszámot percenkénti fordulatszámmal [min⁻¹] adjuk meg. A szükséges „n” fordulatszámot a „V” vágási sebességből

(méter/perc [m/min] vagy méter/sec [m/s]) és a „d” szerszám átmérőből számítjuk $d \times \pi$ (3,14).

Hivatkozás:

A szerszámokra megadott fordulatszám értéknél a terhelés alatti fordulatszámot értjük.

$$n = \frac{V}{d \times \pi}$$

Vágási (forgácsolási) sebesség V



A vágási sebesség az a sebesség, amely alatt egy szerszám vágó élével a leválasztás irányába haladva a megmunkálandó anyagból egy

forgácsot leválasztunk. A vágási sebességet (méter/perc [m/min] vagy méter/sec [m/s]) egységekben adjuk meg. Értéke függ a meghajtógép fordulatszámától (min⁻¹) és a meghajtott szerszám átmérőjétől $d \times \pi$ (3,14).

$$V = n \times d \times \pi$$

PFERDERGONOMICS®

A PFERDERGONOMICS® program célja, hogy a szerszámok használatánál keletkező vibráció-, zaj- és portterhelést csökkentse, az érintésérzékelést (haptic) javítsa. A középpontban az ember áll.

Azonnal felismerhető, hogy mely területeken kínálnak előnyöket szerszámaink. A PFERDERGONOMICS® tulajdonságokkal bíró szerszámok megfelelő piktogramokkal jelöltek.



Csökkentett vibráció

- elasztikus tengelycsapágyazás
- anti-vibrációs markolat
- auto-balancer
- EU-munkavédelmi szabályok 2002/44/EG

Csökkentett zaj

- csendesebb, mint 75 dB(A)
- EU-munkavédelmi szabályok 2003/10/EG

Csökkentett emisszió (kibocsátás)

- olajköd kenés nélküli üzemeles

Optimalizált érintésérzékelés

- könnyű
- kézhezálló
- karcsú
- ergonómikus

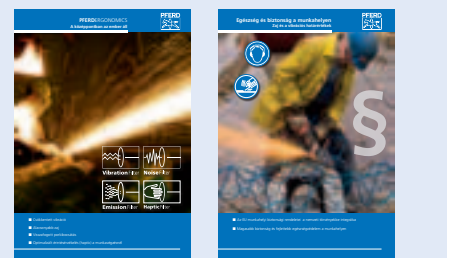

További PFERD szerszámokat, valamint értékes alkalmazási tanácsokat talál a „PFERDERGONOMICS® – A középpontban az ember áll” és „Egészség és biztonság a munkahelyen – Zaj és vibrációs határértékek” c. kiadványainkban.

Biztonságtechnikai előírások



Kérjük fokozottan ügyeljenek a mindenkor érvényes biztonságtechnikai előírásokra!



A törvényi előírásoknak megfelelően minden meghajtógéphez CE-megfelelőségi nyilatkozatot, valamint biztonságtechnikai útmutatót mellékelünk.

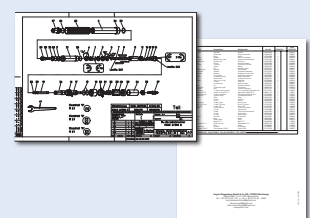

Meghajtógépeinkről rajzok, alkatrészlisták a www.pferd.com honlapunkon található, ill. kérhetők az info@pferd.com és a legatorok@legatorok.hu e-mail címekről.



A PFERD-program három meghajtási módot tartalmaz:

Levegős hajtások	Elektromos hajtások	Flexibilis tengelyű hajtások
		
Alkalmazási területek és gazdaságosság		
egyszemélyes telepített munkahely	egyszemélyes mobil munkahely	egyszemélyes telepített munkahely, telepített gép, sokoldalú szerszámhasználat, kézhezálló, nagy teljesítmény
nagy teljesítmény, alacsony kopás, hosszú élettartam, takarékos levegő felhasználás, robusztus, erős lamellás és turbina motorok	magas teljesítmény, csekély kopás, hosszú élettartam	nagyon robusztus, kismértékű elhasználódás, hosszú élettartam
Hajtástípusok		
egyenes csiszolók	egyenes csiszolók	egyenes csiszolók
sarokcsiszolók	sarokcsiszolók	sarokcsiszolók
szalagos csiszolók	szalagos csiszolók	szalagos csiszolók
-	csiszolóhenger hajtások	csiszolóhenger hajtások
-	sarokvarrat csiszolók	-
különleges meghajtások	különleges meghajtások	különleges meghajtások
Meghajtások jellemzői		
túlterhelés elleni védelem, egészen a motor leállításáig terhelhető	túlterhelés elleni védelem, rövid ideig a névleges teljesítmény négyszereséig túlterhelhető	túlterhelés elleni védelem, rövid ideig a névleges teljesítmény hatszorosaig túlterhelhető
optimális fordulatszám és teljesítmény arány	a szerszámhoz illesztett optimális finom beállítás lehetséges	a szerszámhoz illesztett optimális finom beállítás lehetséges
jó teljesítmény/méret arány	azonos fordulatszám mellett nagyobb teljesítményre képes, mint a levegős gépek	nagy motorteljesítmény, kompakt kézidarabok, nagy erőátvitel
magas fordulatszám	kiemelkedő fordulatszám stabilitás, ideális stabil fordulatszámot igénylő szerszámokhoz	nagy fordulatszám tartomány lefedése
Ergonómia/kézhezállóság		
a megfelelő gépméretek és formák a legkülönbözőbb alkalmazásokhoz	akaratlan indítás elleni védelem	könnyű, kézhezálló markolatok, fáradtságmentes munkavégzés
Fordulatszám tartomány [min⁻¹]		
4.000–100.000	750–33.000	0–40.000
Fordulatszám szabályozás		
egyfordulatú	fokozatmentes, elektronikus	fokozatmentes, elektronikus, áttételes
Energia		
levegős (6,3 bar)	1 fázisú váltóáram	1 fázisú váltóáram 3 fázisú váltóáram
Teljesítménytartomány [W]		
75–1.100	500–1.750	500–6.100
Biztonság		
kézhezálló forma, nincs szikraképződés	akaratlan indítás elleni védelem	42 V-os kivétel a biztonságos munkavégzéshez
Előkészítés		
könnyen cserélhető kopó alkatrészek	könnyen cserélhető szénkefék	a karbantartás műszakilag képzett szakemberekkel megoldható



PFERD csomagolás

A PFERD meghajtógépeit alapvetően ipari kiszerezésben és csomagolásban szállítja.

Előnyök:

- erőteljes, a szennyeződésektől és sérülésektől védő csomagolás
- a termékek kiválasztását megkönnyítő etikett-címke az összes szükséges információval



PFERD etikett-címke

A rendelési számon és az EAN kódon túl a legfontosabb műszaki információk piktoagramokkal is jelöltek.

Előnyök:

- az áttekinthető piktoagramoknak köszönhetően a terméktulajdonságok könnyen összehasonlíthatók
- az etikett további tartozékokról is informál

















PFERD-TOOL-CENTER

Minden meghajtógép speciális tartókkal kiválóan prezentálható a PFERD-TOOL-CENTER-en. Az információs kártyarendszer segítségével a PFERD szerszámokról valamennyi fontos alkalmazástechnikai információ helyben rendelkezésre áll.

Jelmagyarázat az alkalmazott piktoagrammokhoz

Általános	
	fordulatszám
	szalagsebesség
	teljesítmény
	megfelelő szorító kulcs
	
Szerszám felfogás	
	befogópatron/ menetes csap
	furat
	védőburkolat
	megfelelő az alábbi korongátmérőhöz
	megfelelő az alábbi csiszolóhenger mérethez
	szalaghossz

Levegős hajtások		
		alkalmazási útmutatás olajozással/olajozás nélkül használható
		levegőnyomás
		táplevegő tömlő átmérő
Elektromos és flexibilis tengelyű hajtások		
		feszültség
		frekvencia
		kettős szigetelés
		védőföldelés
Flexibilis tengelyek		
		hajtás/gép oldali tengelycsatlakozás
		kézidarab oldali csúszó csatlakozás
		sodronyátmérő
		hossz flexibilis tengely/ sodrony



A PFERD-TOOL-CENTER-rel kapcsolatos további információk a „TOOL-CENTER a PFERD-től – Több forgalom az értékesítési helyeken” c. kiadványunkban található.



Szerszám készletek meghajtógépekkel

A PFERD különféle szerszám összeállításokat kofferban is kínál. Tartalmazzák a meghajtógépet és különféle szerszámokat a legjáratosabb méretekben. Részletes információk és rendelési adatok a 204-es katalógusfejezetben található.

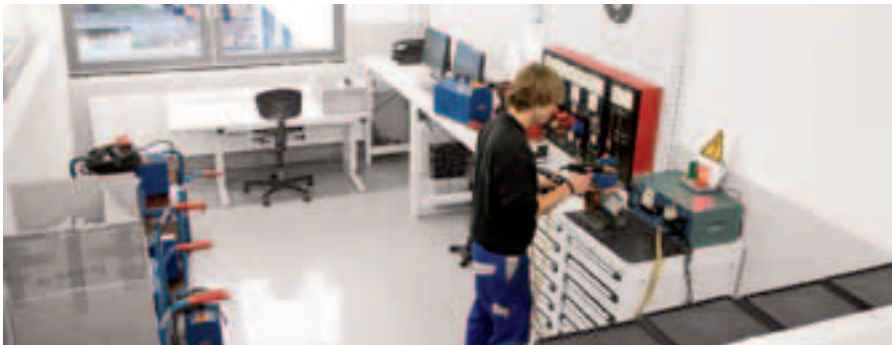

Karbantartási és szervizszolgáltatások

A PFERD saját telephelyén és partnerein keresztül karbantartási és szervizszolgáltatás keretében karbantartási, javítási és biztonsági vizsgálatok elvégzését vállalja. Szakképzett személyzetünk rövid határidővel, készséggel ad kötetlen ajánlatot.

Amennyiben a javítási költségek az új gép árához képest gazdaságtalan összeget jelentenek, kiegészítjük ajánlatunkat az új gép árával. A javításhoz kizárólag eredeti PFERD alkatrészeket használunk. Javítás után az új értéknek megfelelő állapotú gépet adunk vissza.



Szervizoktatás

A PFERD gyakorlatias szervizoktatást kínál, annak érdekében, hogy gépeink javítását világszerte profi és szakképzett személyzet végezze. A megszerzett ismeretek helyben teszik lehetővé a gyors javítást, csökkentve ezzel is a kieső időket. Ezen túlmenően a szakszerű karbantartás növeli a gépek élettartamát. Kívánságuknak megfelelően a szervizoktatás az Önök telephelyén is megvalósítható. Vegyék fel velünk a kapcsolatot.



Teljesítményvizsgálatok

A PFERD modern vizsgálóállomással rendelkezik a minőségellenőrzések, munkavégzés optimalizálás és a biztonságtechnikai szabványok kontrollálására. Kérésre a PFERD részletes teljesítmény tanúsítványt állít ki meghajtógépeiről.

Minden géptípusra a technika mai állásának megfelelően elvégezzük a biztonságtechnikai vizsgálatokat és erről vizsgálati jegyzőkönyvet állítunk ki.

Garancia

A PFERD garancia keretében a levegős és az elektromos gépek, valamint ezek tartozékaiért úgy állunk jót, hogy valamennyi alkatrészt, amely meghibásodása termékhibából ered, belátásunk szerint díjmentesen javítjuk vagy kicseréljük. Termékhibákkal kapcsolatos kötelezettségünk 12 hónapig áll fenn. Érvényes ez mindaddig, amíg a hatályos jogszabályok hosszabb határidőt nem írnak elő.

Az olyan károkért, amelyek ezen idő alatt szakszerűtlen használatból, természetes kopásból, idegen alkatrészek beépítéséből, vagy idegen műhelyekben végzett javításokból keletkezhetnek, nem vállalunk felelősséget.

Egyedi gyártások

Amennyiben a széleskörű katalógusprogram nem kínálna megoldást az Önök megmunkálási feladataihoz, a PFERD megkeresésükre igényeiknek megfelelő egyedi szerszámhajtásokat készít teljesítményerős PFERD minőségben.

Műszaki változtatások

Műszaki változtatások és ergonomiai fejlesztések folyamatosan a konstrukció és a gyártás részét képezik. Emiatt műszaki változtatások jogát fenntartjuk. Típusmódosítás esetén az előírásoknak megfelelően további 4 évig garantáljuk az alkatrész ellátást.

PFERD PRAXIS kiadványok



A „PFERD-PRAXIS” kiadványaiban az anyagok tulajdonságairól számos hasznos információt, valamint alkalmazásorientált értékes útmutatást, tippeket és ötleteket találhatnak a PFERD szerszámokról és meghajtógépeiről.

PFERD tanácsadás

A PFERD alkalmazástechnikai problémáik megoldásához egyedi, célirányos tanácsadást kínál. A PFERD tapasztalt értékesítési tanácsadói akár a helyszínen is segítenek a megfelelő meghajtógép kiválasztásában. Vegyék fel velünk a kapcsolatot.



PFERDVIDEO

További információk érhetők el itt, vagy a www.pferd.com honlapon.



A meghajtógépek között a levegős gépek a magas fordulátú gépek. Elektromos és flexibilis tengelyű hajtásokkal összehasonlítva magasabb fordulatszám tartományokban üzemelhetnek. Méreteik függvényében megfelelő teljesítménnyel rendelkeznek. A robosztus és nem érzékeny lamellás és turbinás motorok hosszú élettartammal bírnak, könnyen szervizelhetők.

Alkalmazási területek

A levegős gépek nagyon sokoldalúak. Különösen közepes és nagyobb üzemekben, szériagyártásban, gyártási sorokban gazdaságosan és megbízhatóan alkalmazhatók.

Az optimális levegős gép kiválasztásának kritériumai

A gazdaságos munkavégzés előfeltétele az optimális szerszám kiválasztása. Ehhez a következőket kell figyelembe venni:

1. Építési mód és méret

Mindegyik megmunkálási feladat meghatározó követelményeket támaszt a hajtás építési kialakításával és méretével szemben. A különböző kivitelek sokoldalú alkalmazási lehetőséget kínálnak: a méretek, a hozzáférhetőség és az alkalmazás gyakorisága szerint szükséges a megfelelő hajtás kiválasztása.

2. Fordulatszám

A hajtást mindig a megmunkáló szerszámra vonatkozó fordulatszám és vágósebesség ajánlások alapján válasszuk ki. Ezek az ajánlások megtalálhatók a 202–208-as katalógus fejezetekben.

Tanácsok és feltételek sűrített levegővel működő gépek gazdaságos használatához

1. Levegőnyomás

A gépek üzemeltetéséhez szükséges levegő nyomásnak 6–6,3 bar között kell lennie. A kívánt és előírt levegő mennyiségnek folyamatosan rendelkezésre kell állnia. A túlnyomás a gépek idő előtti elhasználódását okozza.

2. Levegőszükséglet

A jelen katalógusban feltüntetett összes levegőfogyasztási adat [m^3/min]-ben értendő. Más utalás hiányában a fogyasztási adatok 6 bar túlnyomásra vonatkoznak és mindig a legnagyobb levegőszükségletet jelentik. A legnagyobb levegőszükséglet a szabályozás nélküli sűrített levegős gépeken üresjáratban áll be. Röpsúlyos fordulatszám szabályozóval ellátott gépeknél teljes terhelés mellett jelentkezik a legnagyobb levegőszükséglet.

3. Fordulatszám

A fordulatszám adatok percenkénti fordulatszámot [min^{-1}] jelentenek és 6 bar túlnyomás mellett az üresjárat fordulatszámot képviselik. A szabályozó nélküli gépek esetében a teljes terhelés melletti fordulatszám 50 %-át teszi ki az üresjárat fordulatszámának, míg a röpsúlyos fordulatszám szabályozóval ellátott gépek teljes terhelés mellett, az üresjárat fordulatszám kb. 80–90 %-ával működnek.

4. Olajköd kenés

Amennyiben szükséges az olajköd kenés, úgy az optimális működéshez döntő fontosságú az elégséges és mindig akadálytalan olajköd

PFERD-program

A PFERD egyenes-, sarok- és szalagos csiszolókat, valamint egyedi hajtásokat kínál. A PFERD levegős gépek műszakilag kiforrott megoldások, megfelelnek a legújabb ergonómiai ismereteknek és követelményeknek. Ezek a gazdaságos alkalmazást figyelembe véve célirányosan a csiszolási és marási munkákhoz kifejlesztett gépek, amelyek ($3.500-100.000 min^{-1}$) fordulatszám tartományban és (75–1.100 Watt) teljesítmény tartományban üzemelnek.

3. Teljesítmény

A gépi fordulatszám terhelésnél stabil értéken való tartásához a gépteljesítmény a meghatározó tényező. A terhelést a megmunkálandó anyag, a szerszám vágóképessége és az alkalmazott felületi nyomás adja meg.

4. Szerszám befogás

Függően a kiválasztott PFERD szerszámtól különböző felfogási lehetőségek állnak rendelkezésre, pl. befogópatronok vagy menetes tengelyek. Minden géphez megfelelő befogópatronok állnak rendelkezésre. A befogópatronokról és menetes tengelyhosszabbítókról áttekintés a fejezet 106–108. oldalain található.

kenés (olajviszkózitás $40 C^{\circ}$ -on ISO VG szerint $22-32 mm^2/s$ (cSt). Speciális kenőolajakat lásd a 110. oldalon.

5. Olajköd kenés nélküli levegős gépek

Az ilyen jelöléssel ellátott gépek olajköd kenés nélkül alkalmazhatók. Azok a gépek, amelyek olajköd kenéssel és kenés nélkül egyaránt használhatók, olajköd kenés nélküli alkalmazáskor kis mértékben csökkent teljesítménnyel és fordulatszámmal üzemelnek.

6. Levegő előkészítő egység

Egy komplett előkészítő egység – amely porszűrőből ($5 \mu m$), nyomáscsökkentőből és olajozóból áll – alkalmazása mindenképpen ajánlatos. Az előkészítő egység javasolt elhelyezése: a géptől ne legyen távolabb 5 m-nél. A finomszűrő pórusnagysága 3–5 μm legyen. Nedves, vizes levegőnél csak olajköd kenéssel használjuk a gépeket.

7. Tömlő finomszűrő

A zavarmentes üzemeltetéshez különösen a gyakori rá és lecsatlakozások esetén javasoljuk a tömlő finomszűrő használatát, szűrőnagyság 5 μm .

8. Táplevegő tömlő

A táplevegő tömlő belmérete legalább a meghajtógépnél megadott csatlakozás belső \varnothing -vel egyenértékű és hossza lehetőleg $\leq 5 m$ legyen.

Előnyök

- kompakt, ergonómiai építési forma
- alacsony súly
- műszakilag kiforrott megoldások
- teljesítményhez képest kis súly
- sokoldalúan alkalmazhatók
- pontosan meghatározott fordulatszámok
- nem áll fenn a túlterhelés veszélye, mivel a motor álló állapotig terhelhető
- hideg és vibráció ellen védő burkolat
- kis szervizigény
- szervizbarát
- gazdaságos

Levegőolajozással és levegőolajozás nélkül is használható

A turbinás és lamellás levegős motorok az alábbi feliratokkal ellátottak:



Kizárólag levegőolajozás nélkül használható.

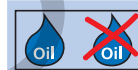

Levegőolajozással és levegőolajozás nélkül is használható.



Kizárólag levegőolajozással használható.

A kenésmentes levegős gépek előnyei

- Óvják az embert, a környezetet és munkahelybarát tulajdonságokkal jellemezhetők.
- Csökkenti az üzemelési költségeket, mert elhagyhatók az előkészítő egységek.
- Nem keletkezik olajtartalmú lecsapódás a munkadarabon.

9. Szerelvények

Egyéb járulékos szerelvények, mint csővégek, automata csatlakozók stb. a lehető legnagyobb belméretűek legyenek. Lehetőleg csak egy csatlakozót használjunk, ezzel is kerülve a felesleges nyomásvesztéséget.

10. Zajszint

Ajánlatos mindig munkavédelmi fülvédőt használni, mivel számos alkalmazási esetben a technológiai zaj meghaladja a 85 dB (A) értéket. Jólehet az üresjárat zajszint jóval ez alatt marad. Fülvédőket lásd a 112. oldalon.

11. Vibráció

A PFERD levegős gépei megfelelnek az EU-irányelvek gépekre, a kézben tartott és kézzel vezetett gépek vibrációjára vonatkozó rendelkezéseinek.

Ez a következőkön alapszik:

- pontos körbefutás
 - rezgécillapító közdarabok
 - rezgészigetelt ház
- Védőkesztyűket lásd a 112. oldalon.

12. Előkészítés és biztonság

Javasoljuk:

- a rendszeres, időközönkénti karbantartást
- egyéni védőfelszerelések használatát (lásd 111–112. oldal)



Kizárólag levegőolajozás nélkül használható.

- a legmagasabb fordulatszámú gép
- nincs olajpára lerakódás a munkadarabon
- javasolt a tömlő finomszűrő használata

Szállítási terjedelem:

2 m táplevegő tömlő, csatlakozóvég:
1/4"-os külsőmenet és tömlővéges csatlakozó (STG), befogópatron 3 mm, 2 kulcs a szerszámcserehez

PGT 1/1000

Fordulatszám 100.000 min⁻¹ / Teljesítmény: 75 Watt



Megnevezés	EAN 4007220	Távozó levegő irány	Szelep kivitel	Levegő fogyasztás [m ³ /min]	Befogópatron csoport	Táplevegő tömlő belső- [mm]	Nettó súly [kg]
PGT 1/1000	653449	elől	forgó	0,17	1	5	0,240

Szerszámbe fogók (patronok)

Csoport	Csap- \emptyset		
	2,34 mm	3 mm	1/8 coll
	EAN 4007220		
1	196342	196359	196366

méretábrázlat 106–107. oldal

Szorító kulcs



Megnevezés	EAN
EM SW 7 mm	592885

Csatlakozó készlet

Megnevezés	EAN
AS 1	351109

lásd 56. oldal

Tömlő finomszűrő

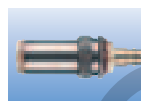

Megnevezés	EAN
SF 24 STG-IG 1/4	953259

lásd 56. oldal

Alkalmos PFERD szerszámok

202-es katalógus	203-as katalógus*	204-es katalógus*	205-ös katalógus
Keményfém (HM) marócsapok Fogazás 3 PLUS, 4, 5, ALU, INOX, MICRO \emptyset 3 mm-ig csap- \emptyset 3 mm	Csapos csiszolótestek \emptyset 5 mm \emptyset 8 mm-ig fejmagasság \leq 13 mm csap- \emptyset 3 mm	Poliflex®-csiszolócsap csap- \emptyset 3 mm kötések: GHR \emptyset 4 mm-ig LR, TX \emptyset 6 mm-ig	Gyémántszemcsés csiszolócsapok \emptyset 3,5 mm-ig csap- \emptyset 3 mm CBN csiszolócsapok \emptyset 4,5 mm-ig csap- \emptyset 3 mm

*203/204-es katalógus: Az adatok 10 mm-es szabad csaphosszra és a megadott maximális csiszolófej méretre vonatkoznak.

Megjegyzés: Kérjük vegye figyelembe a vágási sebesség ajánlásokat, ill. a 202–208-as katalógusfejezetben megadott maximálisan engedélyezett fordulatszámokat.



PGAS 2/800 E Fordulatszám 80.000 min⁻¹ / Teljesítmény: 110 Watt



Oil Kizárólag levegőolajozással használható.
1–1,5 csepp/perc.

- elasztikus tengelycsapágyazás
- alacsony vibráció
- lehetőző tengelyvédő hüvely
- javasolt a tömlő finomszűrő használata

Szállítási terjedelem:
0,32 m távozó levegő- és 2 m táplevegő tömlő, tömlővéges csatlakozó nélkül, befogópatron 3 mm, 2 kulcs a szerszámcserehez

Megnevezés	EAN 4007220	Távozó levegő irány	Szelep kivitel	Levegő fogyasztás [m ³ /min]	Befogópatron csoport	Táplevegő tömlő belső-ø [mm]	Nettó súly [kg]
PGAS 2/800 E	832479	hátral	forgó	0,29–0,31	1	5	0,208

Szerszámbe fogók (patronok)

Csoport	Csap-ø		
	2,34 mm	3 mm	1/8 coll
	EAN 4007220		
1	196342	196359	196366

mérettáblázat 106–107. oldal

Szorító kulcs

Megnevezés	EAN
EM SW 8 mm G	4007220
	206867

Csatlakozó készlet

Megnevezés	EAN
AS 1	4007220
	351109

lásd 56. oldal

Tömlő finomszűrő

Megnevezés	EAN
SF 24 STG-T5	4007220
	957103

lásd 56. oldal

Alkalmos PFERD szerszámok

202-es katalógus	203-as katalógus*	204-es katalógus*	205-ös katalógus
Keményfém (HM) marócsapok Fogazás 3 PLUS, 4, 5, ALU, INOX, MICRO ø 3 mm-ig csap-ø 3 mm	Csapos csiszolótestek ø 5 mm ø 6 mm-ig fejmagasság ≤ 13 mm ø 10 mm-ig fejmagasság ≤ 10 mm csap-ø 3 mm	Poliflex®-csiszolócsap csap-ø 3 mm kötések: GHR ø 4 mm-ig LR, TX ø 6 mm-ig	Gyémántszemcsés csiszolócsapok ø 4,5 mm-ig csap-ø 3 mm CBN csiszolócsapok ø 5,5 mm-ig csap-ø 3 mm

*203/204-es katalógus: Az adatok 10 mm-es szabad csaphosszra és a megadott maximális csiszolófej méretre vonatkoznak.

Megjegyzés: Kérjük vegye figyelembe a vágási sebesség ajánlásokat, ill. a 202–208-as katalógusfejezetben megadott maximálisan engedélyezett fordulatszámokat.





Kizárólag levegőolajozással használható.
1 csepp/perc.

- levehető tengelyvédő hüvely
- javasolt a tömlő finomszűrő használata

Szállítási terjedelem:

0,6 m távozó levegő- és 2 m táplevegő tömlő, csatlakozóvég: 1/4"-os külsőmenet és tömlővéges csatlakozó (STG), befogópatron 3 mm, 2 kulcs a szerszámcserehez

PGAS 1/750

Fordulatszám 75.000 min⁻¹ / Teljesítmény: 110 Watt

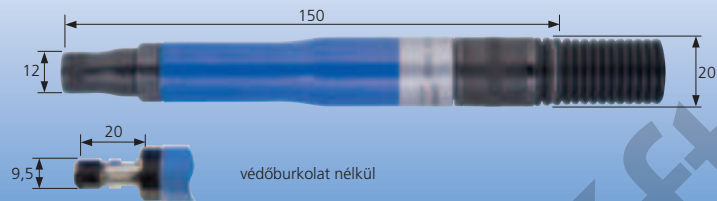

Megnevezés	EAN 4007220	Távozó levegő irány	Szelep kivitel	Levegő fogyasztás [m ³ /min]	Befogópatron csoport	Táplevegő tömlő belső- [mm]	Nettó súly [kg]
PGAS 1/750	507803	hátsó	forgó	0,20	1	5	0,150

Szerszámbe fogók (patronok)

Csoport	Csap- \emptyset		
	2,34 mm	3 mm	1/8 coll
	EAN 4007220		
1	196342	196359	196366

méret táblázat 106–107. oldal

Szorító kulcs

Megnevezés	EAN 4007220
EM SW 7 mm	592885

Csatlakozó készlet

Megnevezés	EAN 4007220
AS 1	351109

lásd 56. oldal

Tömlő finomszűrő

Megnevezés	EAN 4007220
SF 24 STG-IG 1/4	953259

lásd 56. oldal

Alkalmos PFERD szerszámok

202-es katalógus	203-as katalógus*	204-es katalógus*	205-ös katalógus
Keményfém (HM) marócsapok Fogazás 3 PLUS, 4, 5, ALU, INOX, MICRO \emptyset 3 mm-ig csap- \emptyset 3 mm	Csapos csiszolótestek \emptyset 5 mm \emptyset 8 mm-ig fejmagasság \leq 13 mm \emptyset 10 mm-ig fejmagasság \leq 2 mm csap- \emptyset 3 mm	Poliflex®-csiszolócsap csap- \emptyset 3 mm kötések: GHR \emptyset 4 mm-ig LR, TX \emptyset 6 mm-ig	Gyémántszemcsés csiszolócsapok \emptyset 4,5 mm-ig csap- \emptyset 3 mm CBN csiszolócsapok \emptyset 6,0 mm-ig csap- \emptyset 3 mm

*203/204-es katalógus: Az adatok 10 mm-es szabad csaphosszra és a megadott maximális csiszolófej méretre vonatkoznak.

Megjegyzés: Kérjük vegye figyelembe a vágási sebesség ajánlásokat, ill. a 202–208-as katalógusfejezetben megadott maximálisan engedélyezett fordulatszámokat.



PGAS 1/700

Fordulatszám 70.000 min⁻¹ / Teljesítmény: 100 Watt

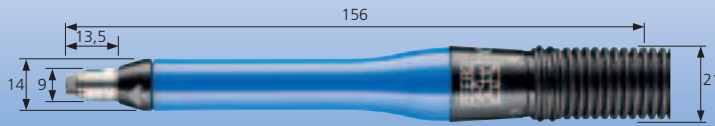

Kizárólag levegőolajozással használható.
1 csepp/perc.

- karcsúsított kivitel
- könnyű, kézhezálló
- tömlőszűrő használata ajánlott

Szállítási terjedelem:
0,75 m távozó levegő- és 2 m táplevegő tömlő, csatlakozóvég: tömlővéges csatlakozó (STG), befogópatron 3 mm, 2 kulcs a szerszámcserehez

Megnevezés	EAN 4007220	Távozó levegő irány	Szelep kivitel	Levegő fogyasztás [m ³ /min]	Befogópatron csoport	Táplevegő tömlő belső- \varnothing [mm]	Nettó súly [kg]
PGAS 1/700	948873	hátral	forgó	0,20	15	5	0,100

Szerszámbe fogók (patronok)

Csoport	Csap- \varnothing		
	3 mm	3/32 coll	1/8 coll
	EAN 4007220		
15	851814	851838	851821

méretábrázat 106–107. oldal

Szorító kulcs



Megnevezés	EAN
DM SW 6/8 mm	851791

Csatlakozó készlet

Megnevezés	EAN
AS 1	351109

lásd 56. oldal

Tömlő finomszűrő

Megnevezés	EAN
SF 24-STG T5	957103

lásd 56. oldal

Alkalmos PFERD szerszámok

202-es katalógus	203-as katalógus*	204-es katalógus*	205-ös katalógus
Keményfém (HM) marócsapok Fogazás 3 PLUS, 4, 5, ALU, INOX, MICRO \varnothing 3 mm-ig csap- \varnothing 3 mm	Csapos csiszolótestek \varnothing 5 mm \varnothing 8 mm-ig fejmagasság \leq 13 mm \varnothing 13 mm-ig fejmagasság \leq 3 mm csap- \varnothing 3 mm	Poliflex®-csiszolócsap csap- \varnothing 3 mm kötések: GHR \varnothing 4 mm-ig LR, TX \varnothing 6 mm-ig	Gyémántszemcsés csiszolócsapok \varnothing 5,0 mm-ig csap- \varnothing 3 mm CBN csiszolócsapok \varnothing 5,5 mm-ig csap- \varnothing 3 mm

*203/204-es katalógus: Az adatok 10 mm-es szabad csaphosszra és a megadott maximális csiszolófej méretre vonatkoznak.

Megjegyzés: Kérjük vegye figyelembe a vágási sebesség ajánlásokat, ill. a 202–208-as katalógusfejezetben megadott maximálisan engedélyezett fordulatszámokat.





Olajjal és anélkül is alkalmazható.
1–5 csepp/perc.

- olajjal és anélkül is használható, azonos teljesítmény, nincs fordulatszám különbség, nincs olajköd lecsapódás a munkadarabon
- legnagyobb teljesítményű gép a megadott fordulatszám tartományban
- állandó fordulatszám a röpsúlyos fordulatszám szabályozó révén
- 6 mm / 1/4" csapátmérőjű szerszámok is befoghatók
- javasolt a tömlő finomszűrő használata

Szállítási terjedelem:

0,75 m távozó levegő- és 2 m táplevegő tömlő, tömlővéges csatlakozó nélkül, befogópatron 3 mm, 2 kulcs a szerszámcserehez

PGTA 3/700

Fordulatszám 70.000 min⁻¹ / Teljesítmény: 220 Watt



Megnevezés	EAN 4007220	Távozó levegő irány	Szelep kivitel	Levegő fogyasztás [m ³ /min]	Befogópatron csoport	Táplevegő tömlő belső-ø [mm]	Nettó súly [kg]
PGTA 3/700	373248	hátral	toló	0,25–0,80	4	8	0,390

Szerszámbe fogók (patronok)

Csoport	Csap-ø			
	3 mm	6 mm	1/8 coll	1/4 coll
	EAN 4007220			
4	349311	349298	349328	349304

méret táblázat 106–107. oldal

Szorító kulcs



Megnevezés	EAN
EM SW 14 mm	206836

Csatlakozó készlet



Megnevezés	EAN
AS 2	351116

lásd 56. oldal

Tömlő finomszűrő



Megnevezés	EAN
SF 24 STG-T8	809020

lásd 56. oldal

Alkalmos PFERD szerszámok

202-es katalógus	203-as katalógus*	204-es katalógus*	205-ös katalógus
Keményfém (HM) marócsapok Fogazás 3 PLUS, 4, 5, ALU, INOX, MICRO ø 3 mm-ig csap-ø 3 mm	Csapos csiszolótestek ø 5 mm ø 8 mm-ig fejmagasság ≤ 13 mm ø 13 mm-ig fejmagasság ≤ 3 mm csap-ø 3 mm ø 10 mm-ig fejmagasság ≤ 25 mm ø 13 mm-ig fejmagasság ≤ 20 mm	Poliflex®-csiszolócsap csap-ø 3 mm kötések: GHR ø 4 mm-ig LR, TX ø 6 mm-ig	Gyémántszemcsés csiszolócsapok ø 5,0 mm-ig üveg (GVK) és szénszál (CVK) erősítéses műanyagokhoz ø 10,0 mm-ig csap-ø 3 + 6 mm CBN csiszolócsapok ø 7,0 mm-ig csap-ø 3 + 6 mm

Amennyiben nincs megadva befogócsap ø, akkor 6 mm-es csap-ø értendő.

***203/204-es katalógus:** Az adatok 10 mm-es szabad csaphosszra és a megadott maximális csiszolófej méretre vonatkoznak.

Megjegyzés: Kérjük vegye figyelembe a vágási sebesség ajánlásokat, ill. a 202–208-as katalógusfejezetben megadott maximálisan engedélyezett fordulatszámokat.

PGAS 1/600 Fordulatszám 60.000 min⁻¹ / Teljesítmény: 110 Watt



Kizárólag levegőolajozással használható.
1 csepp/perc.

- lehetővé teszi a tengelyvédő hüvely használatát
- javasolt a tömlő finomszűrő használata

Szállítási terjedelem:

0,6 m távozó levegő- és 2 m táplevegő tömlő, csatlakozó: 1/4"-os külsőmenet és tömlővéges csatlakozó (STG), befogópatron 3 mm, 2 kulcs a szerszámcserehez

Megnevezés	EAN 4007220	Távozó levegő irány	Szelep kivitel	Levegő fogyasztás [m ³ /min]	Befogópatron csoport	Táplevegő tömlő belső-ø [mm]	Nettó súly [kg]
PGAS 1/600	507780	hátral	forgó	0,20	1	5	0,150

Szerszámbe fogók (patronok)

Csoport	Csap-ø		
	2,34 mm	3 mm	1/8 coll
	EAN 4007220		
1	196342	196359	196366

mérettáblázat 106–107. oldal

Szorító kulcs

Megnevezés	EAN 4007220
EM SW 7 mm	592885

Csatlakozó készlet

Megnevezés	EAN 4007220
AS 1	351109

lásd 56. oldal

Tömlő finomszűrő

Megnevezés	EAN 4007220
SF 24 STG-IG 1/4	953259

lásd 56. oldal

Alkalmas PFERD szerszámok

202-es katalógus	203-as katalógus*	204-es katalógus*	205-ös katalógus
Keményfém (HM) marócsapok Fogazás 3 PLUS, 4, 5, ALU, INOX, MICRO ø 3 mm-ig csap-ø 3 mm Gyorsacél (HSS) marócsapok Speciális fogazás ø 1,6 mm csap-ø 3 mm	Csapos csiszolótestek ø 6 mm ø 8 mm-ig fejmagasság ≤ 16 mm ø 13 mm-ig fejmagasság ≤ 3 mm csap-ø 3 mm	Poliflex®-csiszolócsap csap-ø 3 mm kötések: GR ø 4 mm-ig GHR, LR, TX ø 8 mm-ig LHR ø 10 mm-ig	Gyémánszemcsés csiszolócsapok ø 3,0-tól 5,5 mm-ig csap-ø 3 mm CBN csiszolócsapok ø 5,0-tól 5,5 mm-ig csap-ø 3 mm

*203/204-es katalógus: Az adatok 10 mm-es szabad csaphosszra és a megadott maximális csiszolófej méretre vonatkoznak.

Megjegyzés: Kérjük vegye figyelembe a vágási sebesség ajánlásokat, ill. a 202–208-as katalógusfejezetben megadott maximálisan engedélyezett fordulatszámokat.





Kizárólag levegőolajozással használható.
1 csepp/perc.

- karcsúsított kivitel
- könnyű, kézhezálló
- javasolt a tömlő finomszűrő használata

Szállítási terjedelem:
0,75 m távozó levegő- és 2 m táplevegő tömlő, csatlakozóvég: tömlővéges csatlakozó (STG), befogópatron 3 mm, 2 kulcs a szerszámcserehez

PGAS 1/550

Fordulatszám 55.000 min⁻¹ / Teljesítmény: 100 Watt

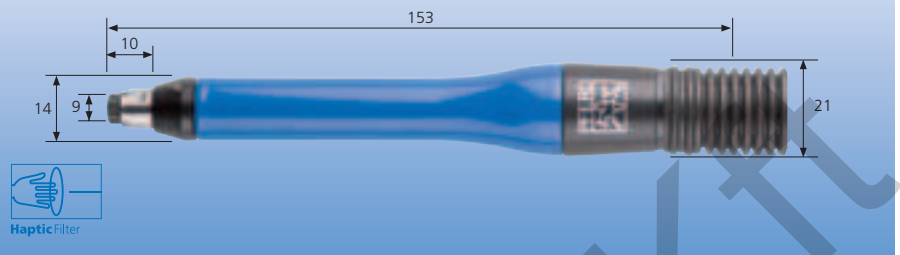

Megnevezés	EAN 4007220	Távozó levegő irány	Szelep kivitel	Levegő fogyasztás [m ³ /min]	Befogópatron csoport	Táplevegő tömlő belső- [mm]	Nettó súly [kg]
PGAS 1/550	896600	hátlul	forgó	0,12	15	5	0,101

Szerszámbe fogók (patronok)

Csoport	Csap- \emptyset		
	3 mm	3/32 coll	1/8 coll
	EAN 4007220		
15	851814	851838	851821

méret táblázat 106–107. oldal

Szorító kulcs



Megnevezés	EAN 4007220
DM SW 6/8 mm	851791

Csatlakozó készlet

Megnevezés	EAN 4007220
AS 1	351109

lásd 56. oldal

Tömlő finomszűrő

Megnevezés	EAN 4007220
SF 24 STG T5	957103

lásd 56. oldal

Alkalmas PFERD szerszámok

202-es katalógus	203-as katalógus*	204-es katalógus*	205-ös katalógus
Keményfém (HM) marócsapok Fogazás 3 PLUS, 4, 5, ALU, INOX, MICRO \emptyset 3 mm-ig csap- \emptyset 3 mm Gyorsacél (HSS) marócsapok Speciális fogazás \emptyset 1,6 mm-ig csap- \emptyset 3 mm	Csapos csiszolótestek \emptyset 8 mm \emptyset 10 mm-ig fejmagasság \leq 16 mm \emptyset 16 mm-ig fejmagasság \leq 4 mm csap- \emptyset 3 mm	Poliflex®-csiszolócsap csap- \emptyset 3 mm kötések: GR \emptyset 4 mm-ig GHR, LR, TX \emptyset 6 mm-ig LHR \emptyset 8 mm-ig GHR, LR, TX, LHR \emptyset 10 mm-ig	Gyémántszemcsés csiszolócsapok \emptyset 2,8-tól 5,5 mm-ig csap- \emptyset 3 mm CBN csiszolócsapok \emptyset 5,5 mm-ig csap- \emptyset 3 mm

*203/204-es katalógus: Az adatok 10 mm-es szabad csaphosszra és a megadott maximális csiszolófej méretre vonatkoznak.

Megjegyzés: Kérjük vegye figyelembe a vágási sebesség ajánlásokat, ill. a 202–208-as katalógusfejezetben megadott maximálisan engedélyezett fordulatszámokat.



Levegős hajtások

Egyenes csiszolók



PG 3/500 S Fordulatszám 50.000 min⁻¹ / Teljesítmény: 200 Watt

PGAS 3/500 HV

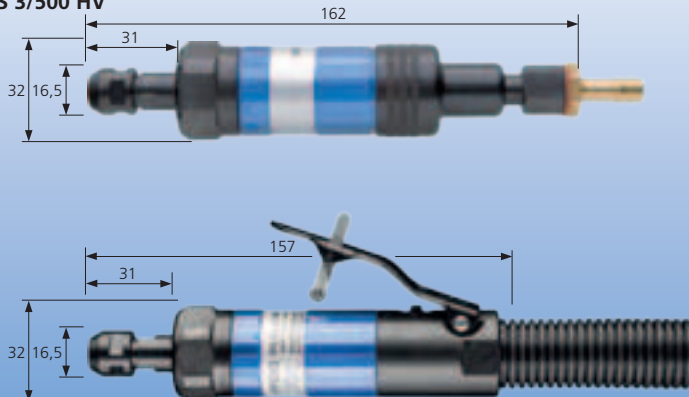

Kizárólag levegőolajozással használható.
3 csepp/perc.

- könnyű, kézhezálló kivitel
- javasolt a tömlő finomszűrő használata (a PG 3/500 S-hez kérjük az SF 24 STG-T8, a PGAS 3/500 HV-hez az SF 24 STG-IG 1/4 szűrő használatát)

Szállítási terjedelem:

PG 3/500 S

befogópatron 6 mm, 2 kulcs a szerszámcserehez, tömlővéges csatlakozó

PGAS 3/500 HV

1 m távozó levegő- és 3 m táplevegő tömlő, csatlakozóvég: 1/4"-os külsőmenet és tömlővéges csatlakozó (STG), befogópatron 6 mm, 2 kulcs a szerszámcserehez

Megnevezés	EAN 4007220	Távozó levegő irány	Szelep kivitel	Levegő fogyasztás [m ³ /min]	Befogópatron csoport	Táplevegő tömlő belső- ø [mm]	Nettó súly [kg]
PG 3/500 S	286326	elöl	toló	0,45	5	8	0,370
PGAS 3/500 HV	286333	hátsó	billenő	0,45	5	8	0,460

Szerszámbe fogók (patronok)

Csoport	Csap-ø	
	3 mm, 1/8 coll	6 mm
	EAN 4007220	
5	299944	299951

mérettáblázat 106–107. oldal

Szorító kulcs

Megnevezés	EAN 4007220
EM SW 7/16"	300480
EM SW 9/16"	186831

Csatlakozó készlet

Megnevezés	EAN 4007220
AS 2	351116

lásd 56. oldal

Tömlő finomszűrő

Megnevezés	EAN 4007220
SF 24 STG-T8	809020
SF 24 STG-IG 1/4	953259

lásd 56. oldal

Alkalmos PFERD szerszámok

202-es katalógus	203-as katalógus*	204-es katalógus*	205-ös katalógus
Keményfém (HM) marócsapok Fogazás 3 PLUS, 4, 5, ALU, INOX, MICRO ø 3 mm-ig csap-ø 3 mm	Csapos csiszolótestek ø 8 mm ø 10 mm-ig fejmagasság ≤ 16 mm ø 16 mm-ig fejmagasság ≤ 4 mm csap-ø 3 mm ø 10 mm ø 16 mm-ig fejmagasság ≤ 32 mm	Poliflex®-csiszolócsap csap-ø 3 + 6 mm kötések: GR ø 4 mm-ig GHR, LR, TX ø 10 mm-ig LHR ø 15 mm-ig Csiszolópántok és csiszolópánt tartók ø 8 mm-ig	Gyémánszemcsés csiszolócsapok ø 3,5-től 7,0 mm-ig csap-ø 3 + 6 mm CBN csiszolócsapok ø 6,0-től 9,0 mm-ig csap-ø 3 + 6 mm

Amennyiben nincs megadva befogócsap ø, akkor 6 mm-es csap-ø értendő.

*203/204-es katalógus: Az adatok 10 mm-es szabad csaphosszra és a megadott maximális csiszolófej méretre vonatkoznak.

Megjegyzés: Kérjük vegye figyelembe a vágási sebesség ajánlásokat, ill. a 202–208-as katalógusfejezetben megadott maximálisan engedélyezett fordulatszámokat.



Kizárólag levegőolajozással használható.
2 csepp/perc.

PGAS 3/440 DH

- a teljesítménykategória legkisebb és legkönnyebb csiszológépe
- az ergonomiailag kialakított házrész segíti az optimális tengelyirányú erőátvitelt

PGZA 3/440 SU Supporttal PGZA 3/440 Support nélkül

- erősített motorburkolat segíti a nem kézi vezetésű alkalmazásoknál a gép jobb rögzíthetőségét
- robotokba történő beépítéseknél a rugalmas tengelycsapágyazású kivitelre kérjük ajánlatunkat

Szállítási terjedelelem: 0,75 m távozó levegő- és 2 m táplevegő tömlő, tömlőveges csatlakozó nélkül, befogópatron 6 mm, 2 kulcs a szerszámcserehez

PFERDERGONOMICS®:
PGAS 3/440 DH

PGAS 3/440 DH
PGZA 3/440 SU
PGZA 3/440

Fordulatszám 44.000 min⁻¹ / Teljesítmény: 220 Watt

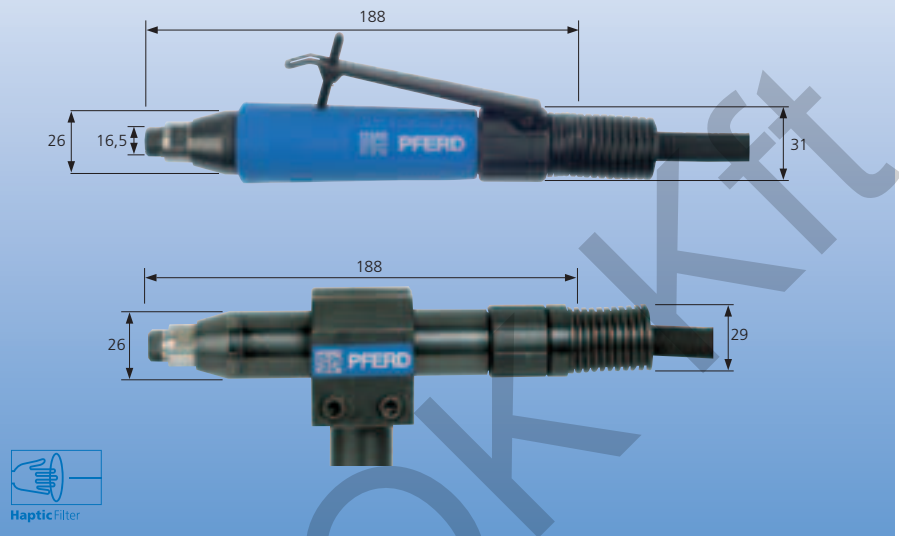

Megnevezés	EAN 4007220	Távozó levegő irány	Szelep kivitel	Levegő fogyasztás [m ³ /min]	Befogópatron csoport	Táplevegő tömlő belső- ø [mm]	Nettó súly [kg]
PGAS 3/440 DH	176603	hátsó	forgó-billenő	0,35	6	8	0,340
PGZA 3/440 SU	348437	hátsó	forgó	0,35	6	8	1,420
PGZA 3/440	176580	hátsó	forgó	0,35	6	8	0,450

Szerszámbe fogók (patronok)

Csoport	Csap-ø					
	3 mm	6 mm	8 mm	3/32 coll	1/8 coll	1/4 coll
	EAN 4007220					
6	212875	212851	212936	234969	212882	212868

méretábrázat 106–107. oldal

Szorító kulcs

Megnevezés	EAN 4007220
EM SW 11 mm	206812
EM SW 14 mm	206836

Csatlakozó készlet

Megnevezés	EAN 4007220
AS 2	351116

lásd 56. oldal

Tömlő finomszűrő

Megnevezés	EAN 4007220
SF 24 STG-T8	809020

lásd 56. oldal

Alkalmas PFERD szerszámok

202-es katalógus	203-as katalógus*	204-es katalógus*	206-os katalógus
Keményfém (HM) marócsapok Fogazás 3 PLUS, 4, 5, ALU, INOX, MICRO ø 4 mm-ig Gyorsacél (HSS) marócsapok Speciális fogazás ø 2,3 mm-ig	Csapos csiszolótestek ø 10 mm ø 13 mm-ig fejmagasság ≤ 13 mm ø 20 mm-ig fejmagasság ≤ 6 mm csap-ø 3 mm ø 10 mm ø 16 mm-ig fejmagasság ≤ 32 mm ø 20 mm-ig fejmagasság ≤ 25 mm	Poliflex®-csiszolócsap csap-ø 3 + 6 mm kötések: GR ø 6 mm-ig GHR ø 15 mm-ig LR ø 12 mm-ig TX ø 10 mm-ig LHR ø 20 mm-ig	Csiszolópántok és csiszolópánt tartók ø 13 mm-ig 205-ös katalógus Gyémánszemcsés csiszolócsapok ø 3,5-től 8,0 mm-ig csap-ø 3 + 6 mm CBN csiszolócsapok ø 7,0-től 10,0 mm-ig csap-ø 3 + 6 mm

Amennyiben nincs megadva befogócsap ø, akkor 6 mm-es csap-ø értendő.

*203/204-es katalógus: Az adatok 10 mm-es szabad csaphosszra és a megadott maximális csiszolófej méretre vonatkoznak.

Megjegyzés: Kérjük vegye figyelembe a vágási sebesség ajánlásokat, ill. a 202–208-as katalógusfejezetben megadott maximálisan engedélyezett fordulatszámokat.

Levegős hajtások

Egyenes csiszolók

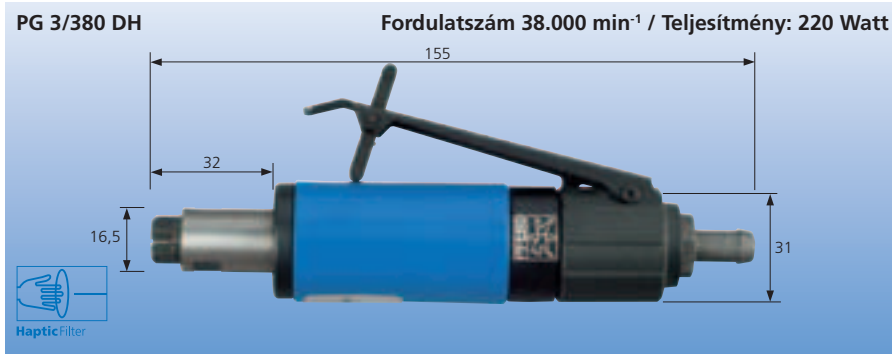

Oil Kizárólag levegőolajozással használható.
2 csepp/perc.

- kézhezálló, könnyen vezethető kivitelt
- javasolt a tömlő finomszűrő használata

Szállítási terjedelem:
tömlőveges csatlakozó, befogópatron
6 mm, 2 kulcs a szerszámcserehez

Megnevezés	EAN 4007220	Távozó levegő irány	Szelep kivitel	Levegő fogyasztás [m³/min]	Befogópatron csoport	Táplevegő tömlő belső- [mm]	Nettó súly [kg]
PG 3/380 DH	176627	elől	forgó-billenő	0,35	6	8	0,310

Szerszámbe fogók (patronok)

Csoport	Csap- \emptyset					
	3 mm	6 mm	8 mm	3/32 coll	1/8 coll	1/4 coll
EAN 4007220						
6	212875	212851	212936	234969	212882	212868

méret táblázat 106–107. oldal

Szorító kulcs

Megnevezés	EAN 4007220
EM SW 11 mm	206812
EM SW 14 mm	206836

Csatlakozó készlet

Megnevezés	EAN 4007220
AS 2	351116

lásd 56. oldal

Tömlő finomszűrő

Megnevezés	EAN 4007220
SF 24 STG-T8	809020

lásd 56. oldal

Alkalmos PFERD szerszámok

202-es katalógus	203-as katalógus*	204-es katalógus*	205-ös katalógus	206-os katalógus
Keményfém (HM) marócsapok Fogazás 3, 3 PLUS, 4, 5, STEEL, INOX, NON-FERROUS, CAST, MICRO, FVK, FVKS, PLAST \emptyset 4-től 6 mm-ig Gyorsacél (HSS) marócsapok Speciális fogazás \emptyset 2,3 mm-ig	Csapos csiszolótestek \emptyset 10 mm \emptyset 13 mm-ig fejmagasság \leq 13 mm \emptyset 20 mm fejmagasság \leq 6 mm csap- \emptyset 3 mm \emptyset 10 mm \emptyset 16 mm-ig fejmagasság \leq 40 mm \emptyset 20 mm fejmagasság \leq 32 mm	Poliflex®-csiszolócsap csap- \emptyset 3 + 6 mm kötések: GR \emptyset 6 mm-ig GHR, LR, TX \emptyset 15 mm-ig LHR \emptyset 20 mm-ig Csiszolópántok és csiszolópánt tartók \emptyset 15 mm-ig	Gyémántszemcsés csiszolócsapok \emptyset 4,0-től 9,0 mm-ig csap- \emptyset 3 + 6 mm CBN csiszolócsapok \emptyset 8,0-től 13,0 mm-ig csap- \emptyset 3 + 6 mm	Vágókorongok EHT \emptyset 40 mm

Amennyiben nincs megadva befogócsap \emptyset , akkor 6 mm-es csap- \emptyset értendő.

***203/204-es katalógus:** Az adatok 10 mm-es szabad csaphosszra és a megadott maximális csiszolófej méretre vonatkoznak.

Megjegyzés: Kérjük vegye figyelembe a vágási sebesség ajánlásokat, ill. a 202–208-as katalógusfejezetben megadott maximálisan engedélyezett fordulatszámokat.



Kizárólag levegőolajozással használható.
2 csepp/perc.

- az elasztikus tengelycsapágyazás különösen a keményfém (HM) marócsapok alkalmazásánál növeli a szerszámok élettartamát
- alacsony vibráció
- javasolt a tömlő finomszűrő használata

Szállítási terjedelem:

1 m távozó levegő- és 2,5 m táplevegő tömlő, csatlakozóvég: 1/4"-os külsőmenet és tömlővéges csatlakozó (STG), befogópatron 6 mm, 2 kulcs a szerszámcserehez

PGAS 4/350 E

Fordulatszám 35.000 min⁻¹ / Teljesítmény: 290 Watt

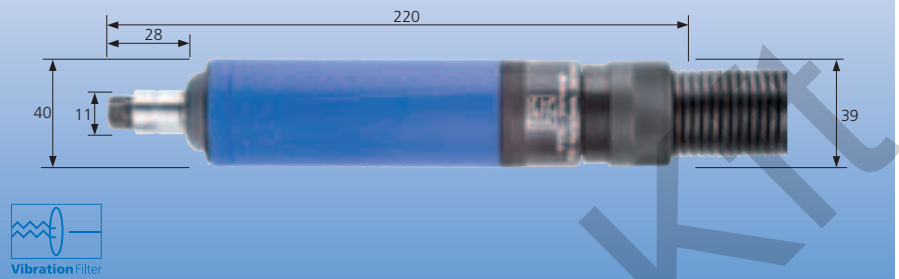

Megnevezés	EAN 4007220	Távozó levegő irány	Szelep kivitel	Levegő fogyasztás [m ³ /min]	Befogópatron csoport	Táplevegő tömlő belső-ø [mm]	Nettó súly [kg]
PGAS 4/350 E	896693	hátsó	forgó	0,45	6	8	0,500

Szerszámbe fogók (patronok)

Csoport	Csap-ø					
	3 mm	6 mm	8 mm	3/32 coll	1/8 coll	1/4 coll
	EAN 4007220					
6	212875	212851	212936	234969	212882	212868

méret táblázat 106–107. oldal

Szorító kulcs

Megnevezés	EAN 4007220
EM SW 11 mm	206812
EM SW 14 mm	206836

Csatlakozó készlet

Megnevezés	EAN 4007220
AS 2	351116

lásd 56. oldal

Tömlő finomszűrő

Megnevezés	EAN 4007220
SF 24 STG-T8	809020

lásd 56. oldal

Alkalmas PFERD szerszámok

202-es katalógus	203-as katalógus*	204-es katalógus*	205-ös katalógus	206-os katalógus
Keményfém (HM) marócsapok Fogazás 3, 3 PLUS, 4, 5, STEEL, INOX, NON-FERROUS, CAST, MICRO, FVK, FVKS, PLAST ø 4-tól 6 mm-ig Gyorsacél (HSS) marócsapok Speciális fogazás ø 2,3 mm-ig	Csapos csiszolótestek ø 20 mm ø 25 mm-ig fejmagasság ≤ 6 mm csap-ø 3 mm ø 13 mm ø 16 mm fejmagasság ≤ 40 mm ø 25 mm-ig fejmagasság ≤ 25 mm	Poliflex®-csiszolócsap csap-ø 3 + 6 mm kötések: GR, PUR ø 8 mm-ig GHR, LR, TX ø 16 mm-ig LHR ø 20 mm-ig Csiszolópántok és csiszolópánt tartók ø 15 mm-ig	Gyémánszemcsés csiszolócsapok ø 4,5-től 10,0 mm-ig csap-ø 3 + 6 mm CBN csiszolócsapok ø 8,0-tól 14,0 mm-ig csap-ø 3 + 6 mm	Vágókorongok EHT ø 40 mm

Amennyiben nincs megadva befogócsap ø, akkor 6 mm-es csap-ø értendő.

***203/204-es katalógus:** Az adatok 10 mm-es szabad csaphosszra és a megadott maximális csiszolófej méretre vonatkoznak.

Megjegyzés: Kérjük vegye figyelembe a vágási sebesség ajánlásokat, ill. a 202–208-as katalógusfejezetben megadott maximálisan engedélyezett fordulatszámokat.

PGAS 5/280 HV

Fordulatszám 28.000 min⁻¹ / Teljesítmény: 370 Watt

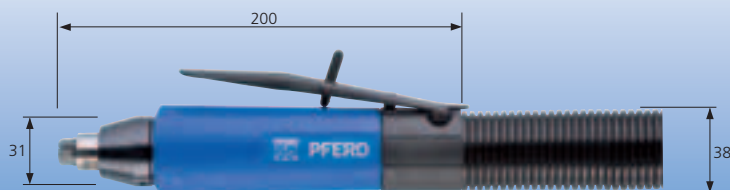

Kizárólag levegőolajozással használható.
3–4 csepp/perc.

- kompakt kivitel
- javasolt a tömlő finomszűrő használata
- rezgéscsillapító ajánlatkérésre

Szállítási terjedelelem:
0,75 m távozó levegő- és 2 m táplevegő tömlő, tömlővéges csatlakozó nélkül, befogópatron 6 mm, 2 kulcs a szerszámcserehez

Megnevezés	EAN 4007220	Távozó levegő irány	Szelep kivitel	Levegő fogyasztás [m ³ /min]	Befogópatron csoport	Táplevegő tömlő belső- [mm]	Nettó súly [kg]
PGAS 5/280 HV	176733	hátsó	billenő	0,60	6	8	0,620

Szerszámbe fogók (patronok)

Csoport	Csap- \varnothing					
	3 mm	6 mm	8 mm	3/32 coll	1/8 coll	1/4 coll
	EAN 4007220					
6	212875	212851	212936	234969	212882	212868

mérettáblázat 106–107. oldal

Szorító kulcs

Megnevezés	EAN 4007220
EM SW 11 mm	206812
EM SW 14 mm	206836

Csatlakozó készlet

Megnevezés	EAN 4007220
AS 2	351116

lásd 56. oldal

Tömlő finomszűrő

Megnevezés	EAN 4007220
SF 24 STG-T8	809020

lásd 56. oldal

Alkalmas PFERD szerszámok

202-es katalógus	203-as katalógus*	204-es katalógus*	205-ös katalógus	206-os katalógus
Keményfém (HM) marócsapok Fogazás 3, 3 PLUS, 4, 5, STEEL, INOX, NON-FERROUS, CAST, MICRO \varnothing 4-től 6 mm-ig Fogazás 1, ALU, FVK, FVKS, PLAST \varnothing 6-től 12 mm-ig Gyorsacél (HSS) marócsapok Speciális fogazás \varnothing 3,2 mm	Csapos csiszolótestek \varnothing 20 mm \varnothing 25 mm-ig fejmagasság \leq 16 mm csap- \varnothing 3 mm \varnothing 13 mm \varnothing 28 mm-ig fejmagasság \leq 40 mm \varnothing 32 mm-ig fejmagasság \leq 20 mm \varnothing 32 mm fejmagasság \leq 40 mm csap- \varnothing 8 mm	Poliflex®-csiszolócsap csap- \varnothing 3 + 6 mm kötések: GR, PUR \varnothing 10 mm-ig GHR, LR, TX, LHR \varnothing 20 mm-ig Csiszolópántok és csiszolópánt tartók \varnothing 19 mm-ig POLICAP® \varnothing 7 mm-ig csap- \varnothing 3 + 6 mm Lamellás csapos csiszoló \varnothing 20 mm-ig csap- \varnothing 3 + 6 mm PNER POLINOX®-kompakt csiszolókerékek \varnothing 25 mm	Gyémántszemcsés csiszolócsapok \varnothing 5,5-től 12,0 mm-ig CBN csiszolócsapok \varnothing 10,0-től 15,0 mm-ig Gyémántszemcsés vágókorongok \varnothing 30-tól 50 mm-ig megfelelő Felfogó BO 6/10 3 BO 8/10 3	Vágókorongok EHT \varnothing 50 mm Csiszolókerékek ER \varnothing 30 mm megfelelő Felfogó BO 6/6 3-10

Amennyiben nincs megadva befogócsap \varnothing , akkor 6 mm-es csap- \varnothing értendő.

*203/204-es katalógus: Az adatok 10 mm-es szabad csaphosszra és a megadott maximális csiszolófej méretre vonatkoznak.

Megjegyzés: Kérjük vegye figyelembe a vágási sebesség ajánlásokat, ill. a 202–208-as katalógusfejezetben megadott maximálisan engedélyezett fordulatszámokat.



Kizárólag levegőolajozással használható.
1–3 csepp/perc.

- kis építési méret
- kézhezálló, könnyű kivitel
- javasolt a tömlő finomszűrő használata

Szállítási terjedelem:
tömlővéges csatlakozó, befogópatron
6 mm, 2 kulcs a szerszámcserehez

PG 3/250 S

Fordulatszám 25.000 min⁻¹ / Teljesítmény: 225 Watt

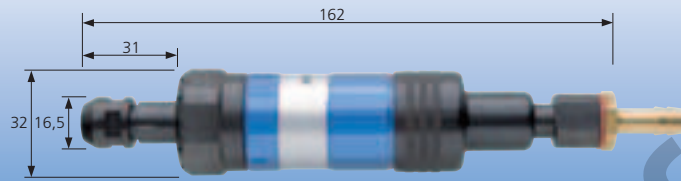

Megnevezés	EAN 4007220	Távozó levegő irány	Szelep kivitel	Levegő fogyasztás [m ³ /min]	Befogópatron csoport	Táplevegő tömlő belső- ø [mm]	Nettó súly [kg]
PG 3/250 S	286340	elől	toló	0,21–0,49	5	8	0,370

Szerszámbe fogók (patronok)

Csoport	Csap-ø	
	3 mm, 1/8 coll	6 mm
	EAN 4007220	
5	299944	299951

méret táblázat 106–107. oldal

Szorító kulcs

Megnevezés	EAN 4007220
EM SW 7/16"	300480
EM SW 9/16"	186831

Csatlakozó készlet

Megnevezés	EAN 4007220
AS 2	351116

lásd 56. oldal

Tömlő finomszűrő

Megnevezés	EAN 4007220
SF 24 STG-T8	809020

lásd 56. oldal

Alkalmas PFERD szerszámok

202-es katalógus	203-as katalógus*	204-es katalógus*	205-ös katalógus	206-os katalógus
Keményfém (HM) marócsapok Fogazás 3, 3 PLUS, 4, 5, STEEL, INOX, NON-FERROUS, CAST, MICRO ø 4-tól 6 mm-ig Fogazás FVK, FVKS, PLAST ø 8 mm Gyorsacél (HSS) marócsapok Fogazás 3, speciális fogazások ø 4 mm-ig	Csapos csiszolótestek ø 25 mm fejmagasság ≤ 6 mm csap-ø 3 mm ø 13 mm ø 20 mm-ig fejmagasság ≤ 50 mm ø 25 mm-ig fejmagasság ≤ 40 mm	Poliflex®-csiszolócsap kötések: GR, PUR ø 10 mm-ig GHR, LR, TX, LHR ø 25 mm-ig Csiszolópántok és csiszolópánt tartók ø 22 mm-ig POLICAP® ø 10 mm-ig csap-ø 3 + 6 mm Lamellás csapos csiszolók ø 15 mm-ig csap-ø 3 + 6 mm PNER POLINOX®-kompakt csiszolókerékek ø 25 mm Filccsapok ø 6 mm-ig	Gyémántszeremes csiszolócsapok ø 6,0-tól 12,0 mm-ig CBN csiszolócsapok ø 12,0-tól 18,0 mm-ig Gyémántszeremes vágókorongok ø 30-tól 50 mm-ig megfelelő Felfogó BO 6/10 3	Vágókorongok EHT ø 50 mm Csiszolókerékek ER ø 30 mm megfelelő Felfogó BO 6/6 3-10

Amennyiben nincs megadva befogócsap ø, akkor 6 mm-es csap-ø értendő.

*203/204-es katalógus: Az adatok 10 mm-es szabad csaphosszra és a megadott maximális csiszolófej méretre vonatkoznak.

Megjegyzés: Kérjük vegye figyelembe a vágási sebesség ajánlásokat, ill. a 202–208-as katalógusfejezetben megadott maximálisan engedélyezett fordulatszámokat.

PGAS 7/250 E-HV

Fordulatszám 25.000 min⁻¹ / Teljesítmény: 540 Watt

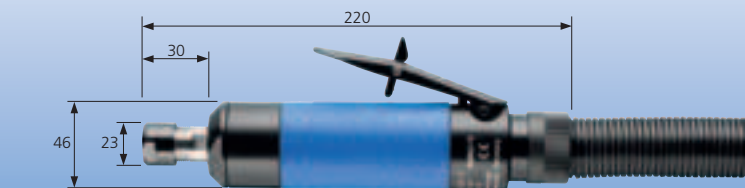

Kizárólag levegőolajozással használható.
4–5 csepp/perc.

- elasztikus tengelycsapágyazás
- alacsony vibráció
- javasolt a tömlő finomszűrő használata

Szállítási terjedelem:
1m távozó levegő- és 2,5 m táplevegő tömlő, csatlakozóvég: 1/4"-os külsőmenet és tömlővéges csatlakozó (STG), befogópatron 6 mm, 2 kulcs a szerszámcserehez

Megnevezés	EAN 4007220	Távozó levegő irány	Szelep kivitel	Levegő fogyasztás [m ³ /min]	Befogópatron csoport	Táplevegő tömlő belső-ø [mm]	Nettó súly [kg]
PGAS 7/250 E-HV	948880	hátral	billenő	0,72	16	8	0,870

Szerszámbe fogók (patronok)

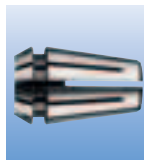

Csoport	Csap-ø			
	6 mm	8 mm	10 mm	1/4 coll
	EAN 4007220			
16	956984	957004	957028	957035

mérettáblázat 106–107. oldal

Szorító kulcs

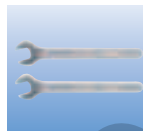

Megnevezés	EAN 4007220
EM SW 17 mm	204542
EM SW 20 mm	957059

Csatlakozó készlet



Megnevezés	EAN 4007220
AS 2	351116

lásd 56. oldal

Tömlő finomszűrő



Megnevezés	EAN 4007220
SF 24 STG-T8	809020

lásd 56. oldal

Alkalmos PFERD szerszámok

202-es katalógus	203-as katalógus*	204-es katalógus*	205-ös katalógus	206-os katalógus
Keményfém (HM) marócsapok Fogazás 3, 3 PLUS, 4, 5, STEEL, INOX, NON-FERROUS, CAST, MICRO ø 6 mm Fogazás 1, ALU, FVK, FVKS, PLAST ø 8-tól 12 mm-ig Gyorsacél (HSS) marócsapok Fogazás 3, speciális fogazások ø 4 mm-ig	Csapos csiszolótestek ø 25 mm fejmagasság ≤ 6 mm csap-ø 3 mm ø 13 mm ø 20 mm-ig fejmagasság ≤ 50 mm ø 32 mm-ig fejmagasság ≤ 32 mm ø 32 mm fejmagasság ≤ 40 mm csap-ø 8 mm	Poliflex®-csiszolócsap kötések: GR, PUR ø 10 mm-ig GHR, LR, TX, LHR ø 20 mm-ig Csiszolópántok és csiszolópánt tartók ø 22 mm-ig Lamellás csapos csiszolók ø 15 mm-ig csap-ø 3 + 6 mm POLICAP® ø 10 mm-ig PNER POLINOX®-kompakt csiszolókerékek ø 25 mm Filccsapok ø 6 mm-ig	Gyémántszemcsés csiszolócsapok ø 6,0-tól 12,0 mm-ig CBN csiszolócsapok ø 12,0-tól 18,0 mm-ig Gyémántszemcsés vágókorongok ø 30-tól 50 mm-ig megfelelő Felfogó BO 6/10 3 BO 8/10 3	Vágókorongok EHT ø 50 mm Csiszolókerékek ER ø 30 mm megfelelő Felfogó BO 6/6 3-10

Amennyiben nincs megadva befogócsap ø, akkor 6 mm-es csap-ø értendő.

*203/204-es katalógus: Az adatok 10 mm-es szabad csaphosszra és a megadott maximális csiszolófej méretre vonatkoznak.

Megjegyzés: Kérjük vegye figyelembe a vágási sebesség ajánlásokat, ill. a 202–208-as katalógusfejezetben megadott maximálisan engedélyezett fordulatszámokat.



Olajjal és anélkül is alkalmazható.
3–4 csepp/perc.

- olaj nélkül: fordulatszám: 18.000 min⁻¹, teljesítmény: 340 W, nincs olajköd szennyeződés a munkadarabon
- javasolt a tömlő finomszűrő használata
- rezgéscillapító ajánlatkérésre

PGAS 5/230 HV

- kompakt kivitel

PGAS 5/230 VE-HV

- elasztikus tengelycsapágyazás

Szállítási terjedelem:

0,75 m távozó levegő- és 2 m táplevegő tömlő, tömlővéges csatlakozó nélkül, befogópatron 6 mm, 2 kulcs a szerszámcserehez

PFERDERGONOMICS®:

PGAS 5/230 VE-HV

PGAS 5/230 HV
PGAS 5/230 VE-HV

Fordulatszám olajjal: 23.000 min⁻¹ / Teljesítmény: 370 Watt

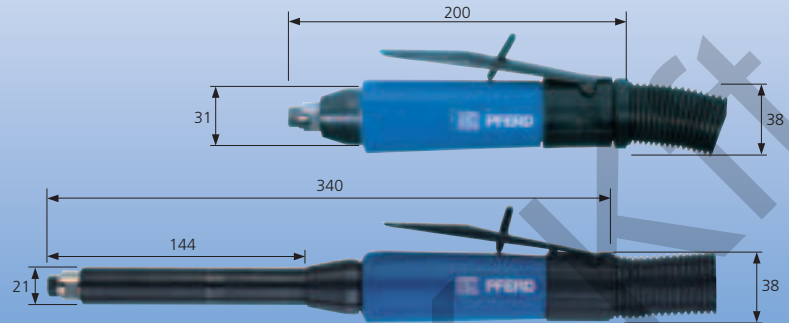

Megnevezés	EAN 4007220	Távozó levegő irány	Szelep kivitel	Levegő fogyasztás [m ³ /min]	Befogópatron csoport	Táplevegő tömlő belső-ø [mm]	Nettó súly [kg]
PGAS 5/230 HV	235294	hátsó	billenő	0,63	6	8	0,620
PGAS 5/230 VE-HV	235300	hátsó	billenő	0,63	6	8	0,840

Szerszámbe fogók (patronok)

Csoport	Csap-ø					
	3 mm	6 mm	8 mm	3/32 coll	1/8 coll	1/4 coll
EAN 4007220						
6	212875	212851	212936	234969	212882	212868

méret táblázat 106–107. oldal

Szorító kulcs

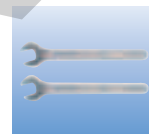

Megnevezés	EAN 4007220
EM SW 11 mm	206812
EM SW 14 mm	206836

Csatlakozó készlet

Megnevezés	EAN 4007220
AS 2	351116

lásd 56. oldal

Tömlő finomszűrő

Megnevezés	EAN 4007220
SF 24 STG-T8	809020

lásd 56. oldal

Alkalmas PFERD szerszámok

202-es katalógus	203-as katalógus*	204-es katalógus*	205-ös katalógus	206-os katalógus	
Keményfém (HM) marócsapok Fogazás 3, 3 PLUS, 4, 5, STEEL, INOX, NON-FERROUS, CAST, TOUGH, TOUGH-S, MICRO ø 6 mm Fogazás 1, ALU, FVK, FVKS, PLAST ø 8-tól 12 mm-ig Gyorsacél (HSS) marócsapok Fogazás 3, speciális fogazások ø 4 mm-ig	Csapos csiszolótestek ø 32 mm-ig fejmagasság ≤ 32 mm ø 40 mm-ig fejmagasság ≤ 20 mm ø 32 mm-ig fejmagasság ≤ 40 mm csap-ø 8 mm	Poliflex®-csiszolócsap kötések: GR, PUR ø 12 mm-ig GHR, LR, TX ø 20 mm-ig LHR ø 30 mm-ig Poliflex®-finomcsiszoló korongok kötés: TX ø 25 mm-ig Csiszolópántok és csiszolópánt tartók ø 22 mm-ig	Lamellás csapos csiszoló ø 20 mm-ig POLICAP® ø 10 mm-ig POLIROLL® ø 6 mm-ig PNER POLINOX®-kompakt csiszoló-kerekek ø 25 mm Filccsapok ø 8 mm-ig	Gyémántszemcsés csiszolócsapok ø 7,0-tól 15,0 mm-ig CBN csiszolócsapok ø 12,0-tól 20,0 mm-ig Gyémántszemcsés vágókorongok ø 30-tól 50 mm-ig megfelelő Felfogó BO 6/10 3 BO 8/10 3	Vágókorongok EHT ø 50 mm Csiszológerekek ER ø 40 mm megfelelő Felfogó BO 6/6 3-10

Amennyiben nincs megadva befogócsap ø, akkor 6 mm-es csap-ø értendő.

*203/204-es katalógus: Az adatok 10 mm-es szabad csaphosszra és a megadott maximális csiszolófej méretre vonatkoznak.

Megjegyzés: Kérjük vegye figyelembe a vágási sebesség ajánlásokat, ill. a 202–208-as katalógus-fejezetben megadott maximálisan engedélyezett fordulatszámokat.

Levegős hajtások

Egyenes csiszolók



PG 8/220 HV
PGAS 8/220 HV
PG 8/220 V-HV
PGAS 8/220 VS-HV

Fordulatszám 22.000 min⁻¹ / Teljesítmény: 600 Watt



Kizárólag levegőolajozással használható.
4–5 csepp/perc.

■ javasolt a tömlő finomszűrő használata

PG 8/220 HV, PGAS 8/220 HV

■ (EM SW 9/16", EM SW 3/4" tartozékkal)
■ kompakt kivitel

PG 8/220 V-HV

(EM SW 9/16", EM SW 3/4" tartozékkal)
■ opció: balos forgásiránnyal is szállítható
■ supporttal ajánlatkérésre szállítjuk

PGAS 8/220 VS-HV

(EM SW 7/16", EM SW 9/16" tartozékkal)
■ karcsú tengelyhosszabbítás

Szállítási terjedelem: 1 m távozó levegő- és 3 m táplevegő tömlő, csatlakozóvég:
1/4" külső menet és tömlővéges csatlakozó (STG) (csak a PGAS kivitelnél), befogópatron 6 mm, 2 kulcs a szerszámcserehez

PFERDERGONOMICS®:
PGAS 8/220 VS-HV

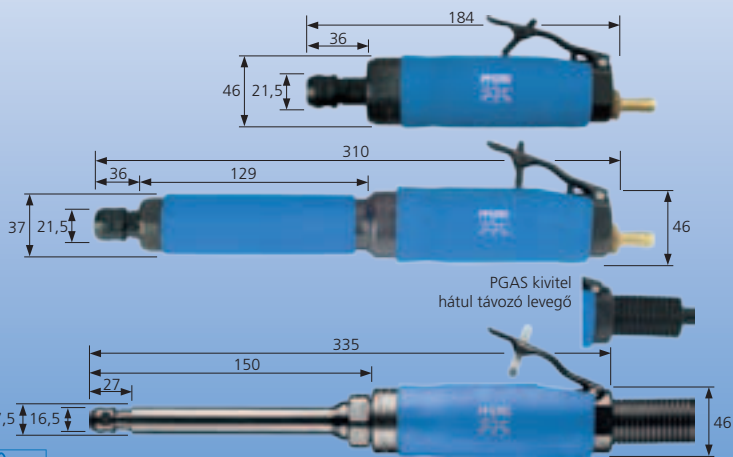

Megnevezés	EAN 4007220	Távozó levegő irány	Szelep kivitel	Levegő fogyasztás [m ³ /min]	Befogópatron csoport	Táplevegő tömlő belső-ø [mm]	Nettó súly [kg]
PG 8/220 HV	450840	elől	billenő	0,85	7	9	0,950
PGAS 8/220 HV	286401	hátsó	billenő	0,85	7	9	1,000
PG 8/220 V-HV	177167	elől	billenő	0,85	7	9	1,400
PGAS 8/220 VS-HV	836859	hátsó	billenő	0,85	5	9	1,170

Szerszámbe fogók (patronok)

Csoport	Csap-ø			
	3 mm, 1/8 coll	6 mm	8 mm	1/4 coll
EAN 4007220				
7	187074	186855	187050	187067
5	299944	299951	-	606032

mérettáblázat 106–107. oldal

Szorító kulcs

Megnevezés	EAN 4007220
EM SW 7/16"	300480
EM SW 9/16"	186831
EM SW 3/4"	186848

Csatlakozó készlet

Megnevezés	EAN 4007220
AS 3	351123

lásd 56. oldal

Tömlő finomszűrő

Megnevezés	EAN 4007220
SF 24 STG-T 9	809044

lásd 56. oldal

Alkalmos PFERD szerszámok

202-es katalógus	203-as katalógus*	204-es katalógus*	205-ös katalógus	206-os katalógus
Keményfém (HM) marócsapok Fogazás 3, 3 PLUS, 4, 5, STEEL, INOX, NON-FERROUS, CAST, TOUGH, TOUGH-S, MICRO ø 6-tól 10 mm-ig	Csapos csiszolótestek ø 16 mm ø 32 mm-ig fejmagasság ≤ 32 mm ø 40 mm fejmagasság ≤ 20 mm	Poliflex®-csiszolócsap kötések: GR, PUR ø 12 mm-ig GHR, LR, TX, LHR ø 25 mm-ig Poliflex®-korongok kötés: TX ø 25 mm ø 40 mm	Csiszolópántok és csiszolópánt tartók ø 22 mm-ig POLICAP® ø 11 mm-ig ø 20 mm-ig POLINOX®-csiszolókerékek PNER ø 25 mm Filccsapok ø 8 mm-ig	Gyémántszemcsés csiszolócsapok ø 7,0-tól 15,0 mm-ig CBN csiszolócsapok ø 13,0-tól 20,0 mm-ig Gyémántszemcsés vágókorongok ø 30-tól 50 mm-ig
Fogazás 1, ALU, FVK, FVKS, PLAST, EDGE ø 10-tól 16 mm-ig	csap-ø 8 mm ø 32 mm fejmagasság ≤ 40 mm			Vágókorongok EHT ø 50 mm védőburkolattal ø 65 mm Csiszolókerékek ER ø 40 mm

Amennyiben nincs megadva befogócsap, akkor 6 mm-es csap-ø értendő.

*203/204-es katalógus: Az adatok 10 mm-es szabad csaphosszra és a megadott maximális csiszolófej méretre vonatkoznak.

Megjegyzés: Kérjük vegye figyelembe a vágási sebesség ajánlásokat, ill. a 202–208-as katalógus-fejezetben megadott maximálisan engedélyezett fordulatszámokat.



Kizárólag levegőolajozással használható.
2–3 csepp/perc.

- kézhezálló, könnyen vezethető kivitel
- vezetőhüvellyel keményfém (HM) marócsapokkal végzett él-letörési munkákhoz különösen ajánljuk

Szállítási terjedelem:
tömlőveges csatlakozó, befogópatron
6 mm, 2 kulcs a szerszámcserehez

PG 3/210 DH

Fordulatszám 21.000 min⁻¹ / Teljesítmény: 220 Watt

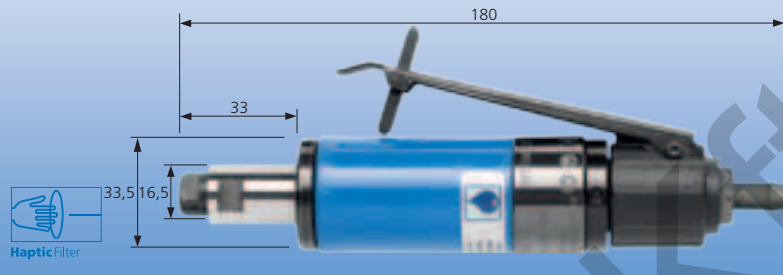

Megnevezés	EAN 4007220	Távozó levegő irány	Szelep kivitel	Levegő fogyasztás [m ³ /min]	Befogópatron csoport	Táplevegő tömlő belső-ø [mm]	Nettó súly [kg]
PG 3/210 DH	606315	elöl	forgó-billenő	0,48	6	8	0,430

Szerszámbe fogók (patronok)

Csoport	Csap-ø					
	3 mm	6 mm	8 mm	3/32 coll	1/8 coll	1/4 coll
	EAN 4007220					
6	212875	212851	212936	234969	212882	212868

méret táblázat 106–107. oldal

Szorító kulcs

Megnevezés	EAN 4007220
EM SW 11 mm	206812
EM SW 14 mm	206836

Csatlakozó készlet

Megnevezés	EAN 4007220
AS 2	351116

lásd 56. oldal

Tömlő finomszűrő

Megnevezés	EAN 4007220
SF 24 STG-T8	809020

lásd 56. oldal

Vezető hüvely

Megnevezés	EAN 4007220
EFH PG 3/210	948897



PFERDVIDEO

További információk érhetők el itt, vagy a www.pferd.com honlapon.



Alkalmas PFERD szerszámok

202-es katalógus	203-as katalógus*	204-es katalógus*	205-ös katalógus	206-os katalógus
Keményfém (HM) marócsapok Fogazás 3, 3 PLUS, 4, 5, STEEL, INOX, NON-FERROUS, CAST, TOUGH, TOUGH-S, MICRO, FVK, FVKS, PLAST ø 6-tól 10 mm-ig Fogazás EDGE ø 16 mm Ez a hajtás kiválóan alkalmazható az EDGE fogazású keményfém marócsapok meghajtásához. Gyorsacél (HSS) marócsapok Fogazás 3, speciális fogazások ø 5 mm-ig	Csapos csiszolótestek ø 16 mm ø 32 mm-ig fejmagasság ≤ 32 mm ø 40 mm-ig fejmagasság ≤ 20 mm csap-ø 8 mm ø 32 mm fejmagasság ≤ 40 mm 204-es katalógus* Poliflex®-csiszolócsap kötések: GR, PUR ø 15 mm-ig GHR, LR, TX, LHR ø 25 mm-ig	POLIROLL® ø 6 mm-ig Poliflex®-finomcsiszoló korongok kötés: TX ø 25 mm Csiszolópántok és csiszolópánt tartók ø 25 mm-ig POLICAP® ø 10 mm-ig Lamellás csapos csiszoló ø 20 mm-ig Filccsapok ø 8 mm-ig	Gyémántszerű csiszolócsapok ø 7,0-tól 15,0 mm-ig CBN csiszolócsapok ø 14,0-tól 20,0 mm-ig Gyémántszerű vágókorongok ø 30-tól 50 mm-ig megfelelő Felfogó BO 6/10 3 BO 8/10 3	Vágókorongok EHT ø 50 mm Csiszolókerékek ER ø 40 mm

Amennyiben nincs megadva befogócsap ø, akkor 6 mm-es csap-ø értendő.

*203/204-es katalógus: Az adatok 10 mm-es szabad csaphosszra és a megadott maximális csiszolófej méretre vonatkoznak.

Megjegyzés: Kérjük vegye figyelembe a vágási sebesség ajánlásokat, ill. a 202–208-as katalógusfejezetben megadott maximálisan engedélyezett fordulatszámokat.

PGAS 10/200 V-HV Fordulatszám 20.000 min⁻¹ / Teljesítmény: 900 Watt

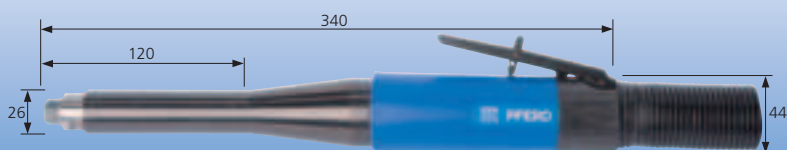

 Kizárólag levegőolajozással használható.
6-7 csepp/perc.

- nagy nyomaték
- javasolt a tömlő finomszűrő használata

Szállítási terjedelem:
1,7 m távozó levegő- és 3 m táplevegő tömlő, tömlővéges csatlakozó nélkül, befogópatron 6 mm, 2 kulcs a szerszámcserehez

Megnevezés	EAN 4007220	Távozó levegő irány	Szelep kivitel	Levegő fogyasztás [m ³ /min]	Befogópatron csoport	Táplevegő tömlő belső- \varnothing [mm]	Nettó súly [kg]
PGAS 10/200 V-HV	776889	hátsó	billenő	1,20	8	9	1,600

Szerszámbe fogók (patronok)

Csoport	Csap- \varnothing				
	6 mm	8 mm	10 mm	1/4 coll	3/8 coll
	EAN 4007220				
8	213674	213704	213711	213681	213728

méret táblázat 106-107. oldal

Szorító kulcs

Megnevezés	EAN
EM SW 14 mm	206836
EM SW 17 mm	204542

Csatlakozó készlet

Megnevezés	EAN
AS 3	351123

lásd 56. oldal

Tömlő finomszűrő

Megnevezés	EAN
SF 24 STG-T 9	809044

lásd 56. oldal

Alkalmos PFERD szerszámok

202-es katalógus	203-as katalógus*	204-es katalógus*	205-ös katalógus	206-os katalógus	208-as katalógus
Keményfém (HM) marócsapok Fogazás 3, 3 PLUS, 4, 5, STEEL, INOX, NON-FERROUS, CAST, TOUGH, TOUGH-S, MICRO \varnothing 6-tól 10 mm-ig Fogazás 1, ALU, FVK, FVKS, PLAST, EDGE \varnothing 10-től 16 mm-ig Gyorsacél (HSS) marócsapok Fogazás 3, speciális fogazások \varnothing 5 mm-ig	Csapos csiszolótestek \varnothing 40 mm-ig fejmagasság \leq 50 mm	Poliflex®-csiszolócsap kötések: GR, PUR \varnothing 12 mm-ig GHR, LR, TX, LHR \varnothing 25 mm-ig POLIROLL® \varnothing 6 mm-ig Csiszolópántok és csiszolópánt tartók \varnothing 30 mm-ig POLICAP® \varnothing 10 mm-ig Lamellás csapos csiszoló \varnothing 20 mm-ig PNER POLINOX®-kompakt csiszolókerékek \varnothing 25 mm Filccsapok \varnothing 8 mm-ig	Gyémántszemcsés csiszolócsapok \varnothing 8,0-tól 18,0 mm-ig CBN csiszolócsapok \varnothing 14,0-tól 20,0 mm-ig Gyémántszemcsés vágókorongok \varnothing 30-tól 50 mm-ig megfelelő Felfogó BO 6/10 3 BO 8/10 3	Vágókorongok EHT \varnothing 50 mm Csiszolókerékek ER \varnothing 40 mm	Körkefék fonott RBG \varnothing 70 mm

Amennyiben nincs megadva befogócsap \varnothing , akkor 6 mm-es csap- \varnothing értendő.

***203/204-es katalógus:** Az adatok 10 mm-es szabad csaphosszra és a megadott maximális csiszolófej méretre vonatkoznak.

Megjegyzés: Kérjük vegye figyelembe a vágási sebesség ajánlásokat, ill. a 202-208-as katalógus-fejezetben megadott maximálisan engedélyezett fordulatszámokat.



Kizárólag levegőolajozással használható.
2–4 csepp/perc.

- állandó nyomaték a röpsúlyos fordulatszám szabályozónak köszönhetően
- javasolt a tömlő finomszűrő használata
- rezgéscillapító ajánlatkérésre

PGAS 5/180 HV

- kompakt kivitel

PGAS 5/180 VE-HV

- elasztikus tengelycsapágyazás

Szállítási terjedelem:

0,75 m távozó levegő- és 2 m táplevegő tömlő, tömlővéges csatlakozó nélkül, befogópatron 6 mm, 2 kulcs a szerszámcserehez

PFERDERGONOMICS®:

PGAS 5/180 VE-HV

PGAS 5/180 HV
PGAS 5/180 VE-HV

Fordulatszám 18.000 min⁻¹ / Teljesítmény: 370 Watt

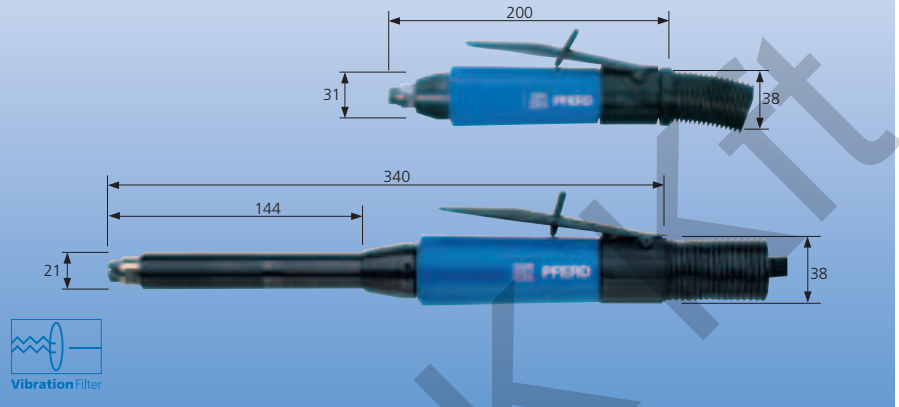

Megnevezés	EAN 4007220	Távozó levegő irány	Szelep kivitel	Levegő fogyasztás [m ³ /min]	Befogópatron csoport	Táplevegő tömlő belső- \varnothing [mm]	Nettó súly [kg]
PGAS 5/180 HV	176719	hátsó	billenő	0,30–0,60	6	8	0,620
PGAS 5/180 VE-HV	176726	hátsó	billenő	0,30–0,60	6	8	0,840

Szerszámbe fogók (patronok)

Csoport	Csap- \varnothing					
	3 mm	6 mm	8 mm	3/32 coll	1/8 coll	1/4 coll
	EAN 4007220					
6	212875	212851	212936	234969	212882	212868

méret táblázat 106–107. oldal

Szorító kulcs

Megnevezés	EAN 4007220
EM SW 11 mm	206812
EM SW 14 mm	206836

Csatlakozó készlet

Megnevezés	EAN 4007220
AS 2	351116

lásd 56. oldal

Tömlő finomszűrő

Megnevezés	EAN 4007220
SF 24 STG-T8	809020

lásd 56. oldal

Alkalmas PFERD szerszámok

202-es katalógus	203-as katalógus*	204-es katalógus*	205-ös katalógus	206-os katalógus
Keményfém (HM) marócsapok Fogazás 3, 3 PLUS, 4, 5, STEEL, INOX, NON-FERROUS, CAST, TOUGH, TOUGH-S, MICRO, FVK, FVKS, PLAST \varnothing 8-tól 12 mm-ig	Csapos csiszolótestek \varnothing 16 mm \varnothing 32 mm-ig fejmagasság \leq 40 mm \varnothing 50 mm-ig fejmagasság \leq 25 mm csap- \varnothing 8 mm \varnothing 32 mm	Poliflex®-csiszolócsap kötések: GR, PUR \varnothing 15 mm-ig GHR, LR, TX, LHR \varnothing 30 mm-ig Poliflex®-finomcsiszoló korongok kötés: TX \varnothing 25 mm Csiszolópántok és csiszolópánt tartók \varnothing 30 mm-ig	POLICAP® \varnothing 13 mm-ig POLINOX®-csiszoló csillagok \varnothing 25 mm-ig Lamellás csapos csiszolók \varnothing 40 mm-ig POLISTAR \varnothing 20 mm Filccsapok \varnothing 10 mm-ig	Gyémántszemcsés csiszolócsapok \varnothing 8,0-tól 18,0 mm-ig CBN csiszolócsapok \varnothing 18,0-tól 20,0 mm-ig Gyémántszemcsés vágókorongok \varnothing 40-től 50 mm-ig megfelelő Felfogó BO 6/6 0-4 BO 6/10 0-4 BO 8/10 0-4 Csiszológerekek ER \varnothing 50 mm megfelelő Felfogó BO 6/6 3-10 BO 8/10 6-20

Amennyiben nincs megadva befogócsap \varnothing , akkor 6 mm-es csap- \varnothing értendő.

*203/204-es katalógus: Az adatok 10 mm-es szabad csaphosszra és a megadott maximális csiszolófej méretre vonatkoznak.

Megjegyzés: Kérjük vegye figyelembe a vágási sebesség ajánlásokat, ill. a 202–208-as katalógus-fejezetben megadott maximálisan engedélyezett fordulatszámokat.

Levegős hajtások

Egyenes csiszolók



PGAS 9/180 V-HV

Fordulatszám olajjal: 18.000 min⁻¹ / Teljesítmény: 600 Watt

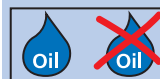

Olajjal és anélkül is alkalmazható.
4-5 csepp/perc.



- olaj nélkül: fordulatszám: 15.000 min⁻¹, teljesítmény: 550 W, nincs olajkód szennyeződés a munkadarabon
- nagy forgatónyomaték
- javasolt a tömlő finomszűrő használata

Szállítási terjedelem:

1,7 m távozó levegő- és 3 m táplevegő tömlő, tömlővéges csatlakozó nélkül, befogópatron 6 mm, 2 kulcs a szerszámcserehez

Megnevezés	EAN 4007220	Távozó levegő irány	Szelep kivitel	Levegő fogyasztás [m ³ /min]	Befogópatron csoport	Táplevegő tömlő belső-ø [mm]	Nettó súly [kg]
PGAS 9/180 V-HV	319765	hátsó	billenő	0,90	8	9	1,600

Szerszám-befogók (patronok)

Csoport	Csap-ø				
	6 mm	8 mm	10 mm	1/4 coll	3/8 coll
	EAN 4007220				
8	213674	213704	213711	213681	213728

Szorító kulcs

Megnevezés	EAN 4007220
EM SW 14 mm	206836
EM SW 17 mm	204542

mérettáblázat 106-107. oldal

Csatlakozó készlet

Megnevezés	EAN 4007220
AS 3	351123

lásd 56. oldal

Tömlő finomszűrő

Megnevezés	EAN 4007220
SF 24 STG-T9	809044

lásd 56. oldal

Felfogók

Megnevezés	EAN 4007220	Szerszám-befogó [mm]
SDD 1016	348444	ø 10 x 16

A szerszám-befogó helyettesíti a befogópatront és a szerszámok közvetlen felfogását szolgálja 10 mm furat átmérő esetén.

Alkalmas PFERD szerszámok

202-es katalógus	203-as katalógus*	204-es katalógus*	205-ös katalógus	206-os katalógus	208-as katalógus
Keményfém (HM) marócsapok Fogazás 3, 3 PLUS, 4, 5, STEEL, INOX, NON-FERROUS, CAST, TOUGH, TOUGH-S, MICRO, FVK, FVKS, PLAST ø 8-tól 12 mm-ig	Csapos csiszolótestek ø 16 mm ø 32 mm-ig fejmagasság ≤ 40 mm ø 50 mm-ig fejmagasság ≤ 25 mm csap-ø 8 mm ø 32 mm ø 50 mm-ig fejmagasság ≤ 50 mm	Poliflex®-csiszolócsap kötések: GR, PUR ø 15 mm-ig GHR, LR, TX, LHR ø 30 mm-ig Csiszolópántok és csiszolópánt tartók ø 30 mm-ig Lamellás csapos csiszoló ø 40 mm-ig POLISTAR ø 20 mm-ig Filccsapok ø 10 mm-ig	Gyémántszeccs csiszolócsapok ø 8,0-tól 18,0 mm-ig CBN csiszolócsapok ø 18,0-tól 20,0 mm-ig Gyémántszeccs vágókorongok ø 40-től 50 mm-ig megfelelő Felfogó BO 6/10 3 BO 8/10 3	Vágókorongok EHT ø 50 mm megfelelő Felfogó BO 6/6 0-4 BO 6/10 0-4 BO 8/10 0-4 Csiszolókerek ER ø 50 mm megfelelő Felfogó BO 6/6 3-10 BO 8/10 6-20	Ecsetkefék fonatlan PBU ø 10-tól 12 mm-ig fonott PBG ø 19 mm PBG ø 23 mm Körkefék fonatlan RBU ø 20-tól 30 mm-ig

Amennyiben nincs megadva befogócsap ø, akkor 6 mm-es csap-ø értendő.

*203/204-es katalógus: Az adatok 10 mm-es szabad csaphosszra és a megadott maximális csiszolófej méretre vonatkoznak.

Megjegyzés: Kérjük vegye figyelembe a vágási sebesség ajánlásokat, ill. a 202-208-as katalógus-fejezetben megadott maximálisan engedélyezett fordulatszámokat.



Kizárólag levegőolajozással használható.
2–5 csepp/perc.

■ állandó nyomaték a röpsúlyos fordulatszám szabályozónak köszönhetően

PG 8/160 HV

■ kompakt kivitel

PGAS 8/160 VM-HV

■ karcsú hosszú kivitel
■ javasolt a tömlő finomszűrő használata

Szállítási terjedelem:

1 m távozó levegő- és 3 m táplevegő tömlő, csatlakozóvég: 1/4"-os külsőmenet és tömlővéges csatlakozó (STG) (csak a PGAS kivitelnél), befogópatron 6 mm, 2 kulcs a szerszámcserehez

PFERDERGONOMICS®:

PGAS 8/160 VM-HV

PG 8/160 HV
PGAS 8/160 VM-HV

Fordulatszám 16.000 min⁻¹ / Teljesítmény: 600 Watt

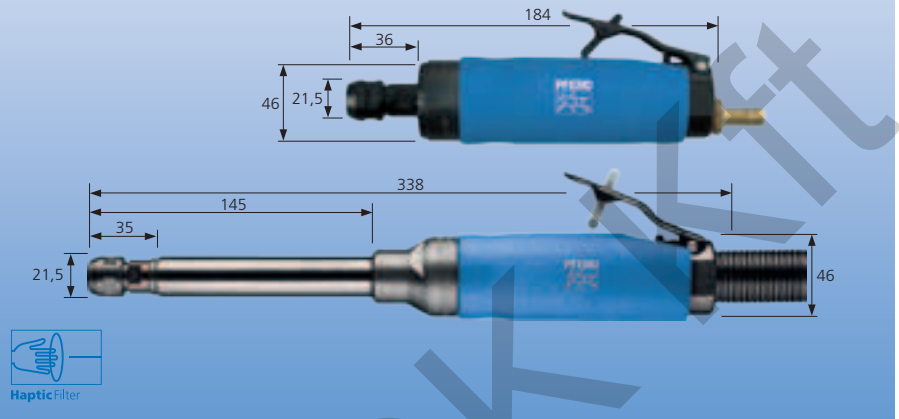

Megnevezés	EAN 4007220	Távozó levegő irány	Szelep kivitel	Levegő fogyasztás [m ³ /min]	Befogópatron csoport	Táplevegő tömlő belső- ø [mm]	Nettó súly [kg]
PG 8/160 HV	536339	elöl	billenő	0,34–0,85	7	9	0,950
PGAS 8/160 VM-HV	843079	hátsó	billenő	0,34–0,85	7	9	1,200

Szerszámbe fogók (patronok)

Csoport	Csap-ø			
	3 mm, 1/8 coll	6 mm	8 mm	1/4 coll
	EAN 4007220			
7	187074	186855	187050	187067

méret táblázat 106–107. oldal

Szorító kulcs

Megnevezés	EAN 4007220
EM SW 9/16"	186831
EM SW 3/4"	186848

Csatlakozó készlet

Megnevezés	EAN 4007220
AS 3	351123

lásd 56. oldal

Tömlő finomszűrő

Megnevezés	EAN 4007220
SF 24 STG-T 9	809044

lásd 56. oldal

Alkalmas PFERD szerszámok

202-es katalógus	203-as katalógus*	204-es katalógus*	205-ös katalógus	206-os katalógus
Keményfém (HM) marócsapok Fogazás 3, 3 PLUS, 4, 5, STEEL, INOX, NON-FERROUS, CAST, TOUGH, TOUGH-S, MICRO ø 8-tól 12 mm-ig Fogazás 1, ALU, EDGE ø 16 mm-ig	Csapos csiszolótestek ø 15 mm ø 32 mm-ig fejmagasság ≤ 40 mm ø 50 mm-ig fejmagasság ≤ 25 mm csap-ø 8 mm ø 32 mm ø 50 mm-ig fejmagasság ≤ 50 mm	Poliflex®-csiszolócsap kötések: GR, PUR ø 15 mm-ig GHR, LR, TX, LHR ø 12-től 30 mm Poliflex®-finomcsiszoló korongok kötés: TX ø 25 mm Csiszolópántok és csiszolópánt tartók ø 30 mm-ig	POLICAP® ø 29 mm-ig Lamellás csapos csiszoló ø 25 mm-ig POLINOX®-csiszoló csillagok ø 25 mm-ig POLIROLL® ø 16 mm-ig POLISTAR ø 20 mm-ig Filccsapok ø 10 mm-ig	Gyémántszemcsés csiszolócsapok ø 10,0-tól 20,0 mm-ig CBN csiszolócsapok ø 18,0-tól 20,0 mm-ig Gyémántszemcsés vágókorongok ø 22 mm ø 40-tól 50 mm-ig
Gyorsacél (HSS) marócsapok Fogazás 1, 2, 3, 5, speciális fogazások ø 2,3-tól 6 mm-ig				Vágókorongok EHT ø 50 mm Csiszológerekek ER ø 40 mm 208-as katalógus Körkék fonott RBG ø 70 mm

Amennyiben nincs megadva befogócsap, akkor 6 mm-es csap-ø értendő.

*203/204-es katalógus: Az adatok 10 mm-es szabad csaphosszra és a megadott maximális csiszolófej méretre vonatkoznak.

Megjegyzés: Kérjük vegye figyelembe a vágási sebesség ajánlásokat, ill. a 202–208-as katalógus-fejzetben megadott maximálisan engedélyezett fordulatszámokat.

Levegős hajtások

Egyenes csiszolók



PGAS 10/160 V-HV

Fordulatszám 16.000 min⁻¹ / Teljesítmény: 900 Watt

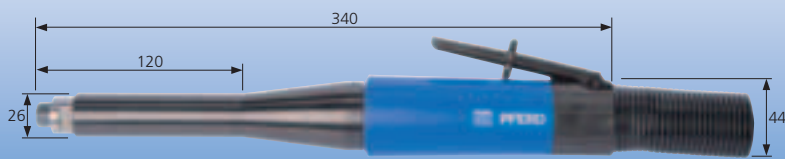

Kizárólag levegőolajozással használható.
6–7 csepp/perc.

- állandó nyomaték a röpsúlyos fordulatszám szabályozónak köszönhetően
- javasolt a tömlő finomszűrő használata

Szállítási terjedelem:
1,7m távozó levegő- és 3 m táplevegő tömlő, tömlővéges csatlakozó nélkül, befogópatron 6 mm, 2 kulcs a szerszámcserehez

Megnevezés	EAN 4007220	Távozó levegő irány	Szelep kivitel	Levegő fogyasztás [m ³ /min]	Befogópatron csoport	Táplevegő tömlő belső- \varnothing [mm]	Nettó súly [kg]
PGAS 10/160 V-HV	777282	hátsó	billenő	1,20	8	9	1,600

Szerszámbe fogók (patronok)

Csoport	Csap- \varnothing				
	6 mm	8 mm	10 mm	1/4 coll	3/8 coll
	EAN 4007220				
8	213674	213704	213711	213681	213728

mérettáblázat 106–107. oldal

Szorító kulcs

Megnevezés	EAN 4007220
EM SW 14 mm	206836
EM SW 17 mm	204542

Csatlakozó készlet

Megnevezés	EAN 4007220
AS 3	351123

lásd 56. oldal

Tömlő finomszűrő

Megnevezés	EAN 4007220
SF 24 STG-T 9	809044

lásd 56. oldal

Felfogók

Megnevezés	EAN 4007220	Szerszámbe fogó [mm]
SDD 1016	348444	\varnothing 10 x 16

A szerszámbe fogó helyettesíti a befogópatront és a szerszámok közvetlen felfogását szolgálja 10 mm furat átmérő esetén.

Alkalmas PFERD szerszámok

202-es katalógus	203-as katalógus*	204-es katalógus*	205-ös katalógus	206-os katalógus	208-as katalógus
Keményfém (HM) marócsapok Fogazás 3, 3 PLUS, 4, 5, STEEL, INOX, NON-FERROUS, CAST, TOUGH, TOUGH-S, MICRO \varnothing 8-tól 12 mm-ig	Csapos csiszolótestek \varnothing 16 mm \varnothing 32 mm-ig fejmagasság \leq 40 mm \varnothing 50 mm-ig fejmagasság \leq 25 mm	Poliflex®-csiszolócsap kötések: GR, PUR \varnothing 15 mm-ig GHR, LR, TX, LHR \varnothing 12-től 30 mm	Gyémántszemcsés csiszolócsapok \varnothing 10,0-től 20,0 mm-ig CBN csiszolócsapok \varnothing 18,0-től 20,0 mm-ig	Vágókorongok EHT \varnothing 50 mm megfelelő Felfogó BO 6/6 0-4 BO 6/10 0-4 BO 8/10 0-4	Körkék fonott RBG \varnothing 70 mm
Fogazás 1, ALU, EDGE \varnothing 16 mm-ig	csap- \varnothing 8 mm \varnothing 32 mm \varnothing 50 mm-ig fejmagasság \leq 50 mm	Csiszolópántok és csiszolópánt tartók \varnothing 30 mm-ig	Gyémántszemcsés vágókorongok \varnothing 40-től 50 mm-ig megfelelő Felfogó BO 6/10 3 BO 8/10 3	Csiszolókeretek ER \varnothing 50 mm megfelelő Felfogó BO 6/6 3-10	
Gyorsacél (HSS) marócsapok Fogazás 1, 2, 3, 5, speciális fogazások \varnothing 2,3-től 6 mm-ig		Lamellás csapos csiszoló \varnothing 25 mm-ig			
		POLICAP® \varnothing 29 mm-ig			
		POLISTAR \varnothing 20 mm-ig			
		Filccsapok \varnothing 10 mm-ig			

Amennyiben nincs megadva befogócsap \varnothing , akkor 6 mm-es csap- \varnothing értendő.

*203/204-es katalógus: Az adatok 10 mm-es szabad csaphosszra és a megadott maximális csiszolófej méretre vonatkoznak.

Megjegyzés: Kérjük vegye figyelembe a vágási sebesség ajánlásokat, ill. a 202–208-as katalógus-fejezetben megadott maximálisan engedélyezett fordulatszámokat.

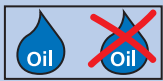

Olajjal és anélkül is alkalmazható.
2–5 csepp/perc.

- olajjal és anélkül is használható, azonos teljesítmény, azonos fordulatszám nincs olajköd lecsapódás a munkadarabon
- állandó fordulatszám a röpsúlyos fordulatszám szabályozó révén
- javasolt a tömlő finomszűrő használata

Szállítási terjedelem:

1,7 m távozó levegő- és 3 m táplevegő tömlő, tömlővéges csatlakozó nélkül, befogópatron 6 mm, 2 kulcs a szerszámcserehez

PGAS 9/120 V-HV

Fordulatszám 12.000 min⁻¹ / Teljesítmény: 600 Watt

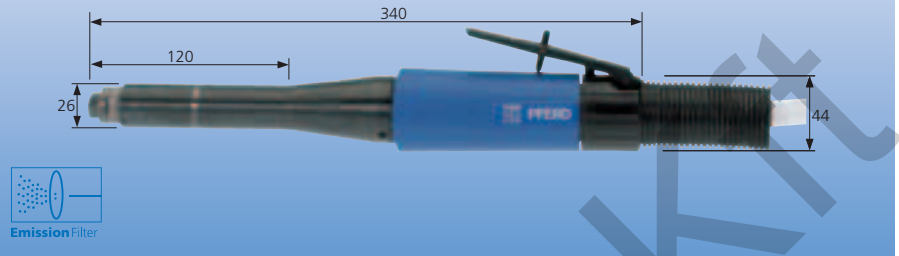

Megnevezés	EAN 4007220	Távozó levegő irány	Szelep kivitel	Levegő fogyasztás [m ³ /min]	Befogópatron csoport	Táplevegő tömlő belső-ø [mm]	Nettó súly [kg]
PGAS 9/120 V-HV	319758	hátral	billenő	0,40–0,90	8	9	1,600

Szerszám-befogók (patronok)

Csoport	Csap-ø				
	6 mm	8 mm	10 mm	1/4 coll	3/8 coll
EAN 4007220					
8	213674	213704	213711	213681	213728

mérettáblázat 106–107. oldal

Szorító kulcs

Megnevezés	EAN 4007220
EM SW 14 mm	206836
EM SW 17 mm	204542

Csatlakozó készlet

Megnevezés	EAN 4007220
AS 3	351123

lásd 56. oldal

Tömlő finomszűrő

Megnevezés	EAN 4007220
SF 24 STG-T 9	809044

lásd 56. oldal

Felfogók

Megnevezés	EAN 4007220	Szerszám-befogó [mm]
SDD 1016	348444	ø 10 x 16

A szerszám-befogó helyettesíti a befogópatront és a szerszámok közvetlen felfogását szolgálja 10 mm furat átmérő esetén.

Alkalmos PFERD szerszámok

202-es katalógus	203-as katalógus*	204-es katalógus*	205-ös katalógus	206-os katalógus	208-as katalógus
Keményfém (HM) marócsapok Fogazás 3, 3 PLUS, 4, 5, STEEL, INOX, NON-FERROUS, CAST, TOUGH, TOUGH-S, MICRO ø 10-től 20 mm-ig Fogazás 1, ALU, FVK, FVKS, PLAST, EDGE ø 16 mm-ig Gyorsacél (HSS) marócsapok Fogazás 1, 2, 3, 5, speciális fogazások ø 3,2-től 8 mm-ig	Csapos csiszolótestek ø 16 mm ø 32 mm-ig fejmagasság ≤ 40 mm ø 50 mm-ig fejmagasság ≤ 25 mm csap-ø 8 mm ø 32 mm ø 50 mm-ig fejmagasság ≤ 50 mm 204-es katalógus* Poliflex®-csiszolócsap kötések: GR, PUR ø 8-től 20 mm-ig GHR, LR, TX, LHR ø 15-től 40 mm-ig	Csiszolópántok és csiszolópánt tartók ø 45 mm-ig Lamellás csapos csiszolók ø 40 mm-ig PNER POLINOX®-kompakt csiszológerekek ø 50 mm POLIROLL® ø 12 mm-ig POLICAP® ø 16 mm-ig Filccsapok ø 15 mm-ig	Gyémántszemcsés csiszolócsapok ø 15,0-től 20,0 mm-ig Gyémántszemcsés vágókorongok ø 50 mm megfelelő Felfogó BO 6/10 3 BO 8/10 3	Vágókorongok EHT ø 50 mm megfelelő Felfogó BO 6/6 0-4 BO 6/10 0-4 BO 8/10 0-4 Csiszológerekek ER ø 50 mm megfelelő Felfogó BO 6/6 3-10	Ecsetkefék fonatlan PBU ø 10-től 20 mm-ig fonott PBG ø 19 mm PBG ø 23 mm Körkefék fonatlan RBU ø 20-től 40 mm-ig fonott RBG ø 70 mm

Amennyiben nincs megadva befogócsap ø, akkor 6 mm-es csap-ø értendő.

***203/204-es katalógus:** Az adatok 10 mm-es szabad csaphosszra és a megadott maximális csiszolófej méretre vonatkoznak.

Megjegyzés: Kérjük vegye figyelembe a vágási sebesség ajánlásokat, ill. a 202–208-as katalógus-fejezetben megadott maximálisan engedélyezett fordulatszámokat.

Levegős hajtások

Egyenes csiszolók



PGAS 12/120 V-HV Fordulatszám 12.000 min⁻¹ / Teljesítmény: 1.000 Watt



Oil Kizárólag levegőolajozással használható.
6-7 csepp/perc.

- állandó fordulatszám a röpsúlyos fordulatszám szabályozó révén
- erős kivitel
- javasolt a tömlő finomszűrő használata

Szállítási terjedelem: 1,25 m távozó levegős és 3 m táplevegő tömlő, tömlővéges csatlakozó nélkül, befogópatron 6 mm, 2 kulcs a szerszámcseréhez

Megnevezés	EAN 4007220	Távozó levegő irány	Szelep kivitel	Levegő fogyasztás [m ³ /min]	Befogópatron csoport	Táplevegő tömlő belső- \emptyset [mm]	Nettó súly [kg]
PGAS 12/120 V-HV	177396	hátsó	billenő	1,30	8	12	2,400

Szerszámbefogók (patronok)

Csoport	Csap- \emptyset				
	6 mm	8 mm	10 mm	1/4 coll	3/8 coll
	EAN 4007220				
8	213674	213704	213711	213681	213728

mérettáblázat 106-107. oldal

Szorító kulcs

Megnevezés	EAN 4007220
EM SW 14 mm	206836
EM SW 22 mm	206850

Csatlakozó készlet

Megnevezés	EAN 4007220
AS 4	351130

lásd 56. oldal

Tömlő finomszűrő

Megnevezés	EAN 4007220
SF 30 STG 12-T 12	809051

lásd 56. oldal

Felfogók

Megnevezés	EAN 4007220	Szerszámbefogó [mm]
SDM 14 x 20 MF	179291	\emptyset 14/22,23 x 20

Védőburkolat

Megnevezés	EAN 4007220	Szerszámburkolat \emptyset [mm]
H 35-125S	179307	125

Alkalmos PFERD szerszámok

202-es katalógus	203-as katalógus*	204-es katalógus*	205-ös katalógus	206-os katalógus	208-as katalógus
Keményfém (HM) marócsapok Fogazás 3, 3 PLUS, 4, 5, STEEL, INOX, NON-FERROUS, CAST, TOUGH, TOUGH-S, MICRO \emptyset 10-től 20 mm-ig	Csapos csiszolótestek \emptyset 16 mm \emptyset 32 mm-ig fejmagasság \leq 40 mm \emptyset 50 mm-ig fejmagasság \leq 25 mm	Csiszolópántok és csiszolópánt tartók \emptyset 45 mm-ig Lamelás csapos csiszológ \emptyset 40 mm-ig PNER POLINOX®-kompakt csiszológerekek \emptyset 50 mm	Gyémántszemcsés csiszológcsapok \emptyset 15,0-től 20,0 mm-ig Gyémántszemcsés vágókorongok \emptyset 50 mm védőburkolattal \emptyset 75 mm-ig megfelelő Felfogó BO 6/10 3 BO 8/10 3	Vágókorongok EHT \emptyset 50 mm védőburkolattal \emptyset 125 mm-ig megfelelő Felfogó BO 6/6 0-4 BO 6/10 0-4 BO 8/10 0-4 Csiszológerekek ER \emptyset 50 mm védőburkolattal \emptyset 125 mm-ig megfelelő Felfogó BO 8/10 6-20 BO 8/10 4-8	Ecsetkefék fonatlan PBU \emptyset 10-től 20 mm-ig fonott PBG \emptyset 19 mm PBG \emptyset 23 mm Körkefék fonatlan RBU \emptyset 20-től 40 mm-ig fonott RBG \emptyset 70 mm
Fogazás 1, ALU, EDGE \emptyset 16 mm-ig	csap- \emptyset 8 mm \emptyset 32 mm \emptyset 50 mm-ig fejmagasság \leq 50 mm	POLIROLL® \emptyset 12 mm-ig POLICAP® \emptyset 16 mm-ig Filccsapok \emptyset 15 mm-ig			
Gyorsacél (HSS) marócsapok Fogazás 1, 2, 3, 5, speciális fogazások \emptyset 3,2-től 8 mm-ig	204-es katalógus* Poliflex®-csiszológcsap kötések: GR, PUR \emptyset 8-től 20 mm-ig GHR, LR, TX, LHR \emptyset 15-től 40 mm-ig				

Amennyiben nincs megadva befogócsap \emptyset , akkor 6 mm-es csap- \emptyset értendő.

*203/204-es katalógus: Az adatok 10 mm-es szabad csaphosszra és a megadott maximális csiszolófej méretre vonatkoznak.

Megjegyzés: Kérjük vegye figyelembe a vágási sebesség ajánlásokat, ill. a 202-208-as katalógus-fejezetben megadott maximálisan engedélyezett fordulatszámokat.



Kizárólag levegőolajozással használható.
2–5 csepp/perc.

■ állandó nyomaték a röpsúlyos fordulatszám szabályozónak köszönhetően

PG 8/100 HV, PGAS 8/100 HV

■ kompakt kivétel

PG 8/100 V-HV, PGAS 8/100 V-HV

■ alternatívaként balos forgásirányú gép is szállítható
■ supporttal ajánlatkérésre szállítjuk

PGAS 8/100 VM-HV

■ karcsú tengelyhosszabbítás
■ javasolt a tömlő finomszűrő használata

Szállítási terjedelelem:

1 m távozó levegő- és 3 m táplevegő tömlő, csatlakozóvég: 1/4"-os külsőmenet és tömlővéges csatlakozó (STG) (csak a PGAS kivételnél), befogópatron 6 mm, 2 kulcs a szerszámcserehez

PFERDERGONOMICS®:

PGAS 8/100 VM-HV

PG 8/100 HV
PGAS 8/100 HV
PG 8/100 V-HV
PGAS 8/100 V-HV
PGAS 8/100 VM-HV

Fordulatszám: 10.000 min⁻¹ / Teljesítmény: 600 Watt

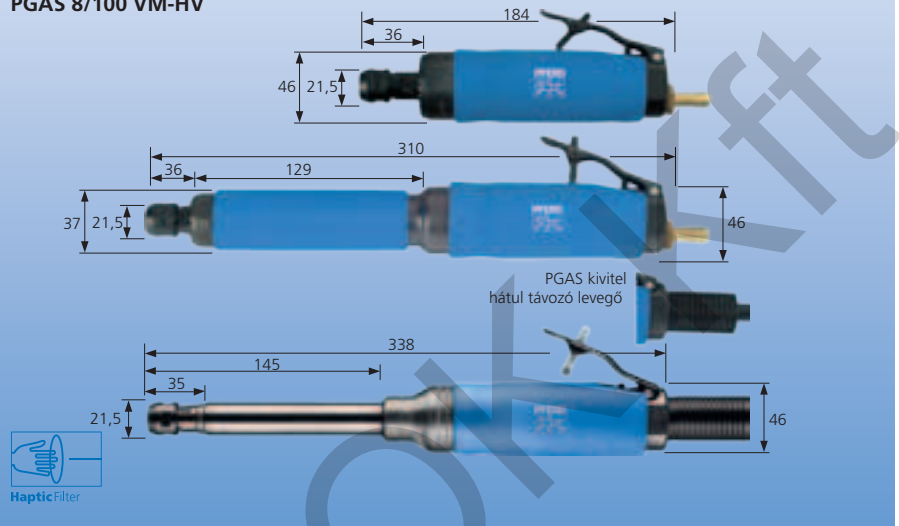

Megnevezés	EAN 4007220	Távozó levegő irány	Szelep kivétel	Levegő fogyasztás [m ³ /min]	Befogópatron csoport	Táplevegő tömlő belső-ø [mm]	Nettó súly [kg]
PG 8/100 HV	536438	elöl	billenő	0,17–0,85	7	9	0,950
PGAS 8/100 HV	286272	hátsó	billenő	0,17–0,85	7	9	1,000
PG 8/100 V-HV	176825	elöl	billenő	0,17–0,85	7	9	1,400
PGAS 8/100 V-HV	286289	hátsó	billenő	0,17–0,85	7	9	1,400
PGAS 8/100 VM-HV	843086	hátsó	billenő	0,17–0,85	7	9	1,200

Szerszámbe fogók (patronok)

Csoport	Csap-ø			
	3 mm, 1/8 coll	6 mm	8 mm	1/4 coll
	EAN 4007220			
7	187074	186855	187050	187067

méret táblázat 106–107. oldal

Szorító kulcs

Megnevezés	EAN 4007220
EM SW 9/16"	186831
EM SW 3/4"	186848

Csatlakozó készlet

Megnevezés	EAN 4007220
AS 3	351123

lásd 56. oldal

Tömlő finomszűrő

Megnevezés	EAN 4007220
SF 24 STG-T 9	809044

lásd 56. oldal

Alkalmos PFERD szerszámok

202-es katalógus	203-as katalógus*	204-es katalógus*	205-ös katalógus	208-as katalógus
Keményfém (HM) marócsapok Fogazás 3, 3 PLUS, 4, 5, STEEL, INOX, NON-FERROUS, CAST, TOUGH, TOUGH-S, MICRO, EDGE ø 10-től 20 mm-ig	Csapos csiszolótestek ø 16 mm ø 32 mm-ig fejmagasság ≤ 40 mm ø 50 mm-ig fejmagasság ≤ 25 mm	Poliflex®-csapok kötések: GR, PUR ø 8-tól 25 mm-ig GHR, LR, TX, LHR ø 15-től 40 mm-ig Csiszolópántok és csiszolópánt tartók ø 60 mm-ig POLICAP® ø 21 mm-ig ø 40 mm-ig	POLINOX®-csiszolócsapok PNER POLINOX®-kompakt csiszolókeretek ø 50 mm-ig POLIROLL® ø 18 mm-ig POLINOX®-csiszoló csillagok ø 25 mm-ig Filccsapok ø 20 mm-ig	Gyémántszemcsés csiszolócsapok ø 18,0-tól 20,0 mm-ig Gyémántszemcsés vágókorongok ø 22-től 30 mm-ig 206-os katalógus Vágókorongok EHT ø 50 mm Csiszolókeretek ER ø 50 mm
Gyorsacél (HSS) marócsapok Fogazás 1, 2, 3, 5, speciális fogazások ø 3,2-től 10 mm-ig	csap-ø 8 mm ø 32 mm ø 50 mm-ig fejmagasság ≤ 50 mm			Ecsetkéfék fonatlan PBU ø 12-től 30 mm-ig vulkanizált PVB ø 22-től 30 mm-ig fonott PBG ø 25 mm Körkéfék fonatlan RBU ø 50-től 70 mm-ig

Amennyiben nincs megadva befogócsap ø, akkor 6 mm-es csap-ø értendő.

*203/204-es katalógus: Az adatok 10 mm-es szabad csaphosszra és a megadott maximális csiszolófej méretre vonatkoznak.

Megjegyzés: Kérjük vegye figyelembe a vágási sebesség ajánlásokat, ill. a 202–208-as katalógus-fejezetben megadott maximálisan engedélyezett fordulatszámokat.

Levegős hajtások

Egyenes csiszolók



PGAS 12/70 V-HV

Fordulatszám 7.000 min⁻¹ / Teljesítmény: 1.000 Watt

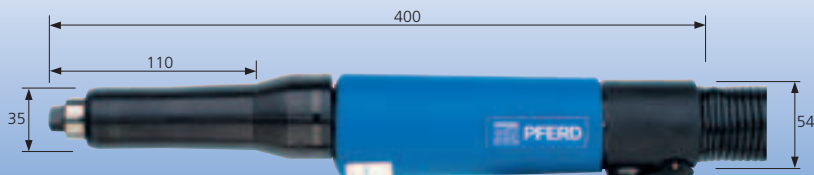

Kizárólag levegőolajozással használható.
6–8 csepp/perc.

- állandó fordulatszám a röpszerű fordulatszám szabályozó révén
- erős kivitel
- javasolt a tömlő finomszűrő használata

Szállítási terjedelem:

1,25 m távozó levegő- és 3 m táplevegő tömlő, tömlővéges csatlakozó nélkül, befogópatron 6 mm, 2 kulcs a szerszámcserehez

Megnevezés	EAN 4007220	Távózó levegő irány	Szelep kivitel	Levegő fogyasztás [m ³ /min]	Befogópatron csoport	Táplevegő tömlő belső- [mm]	Nettó súly [kg]
PGAS 12/70 V-HV	177419	hátsó	billenő	1,30	8	12	2,400

Szerszám-befogók (patronok)

Csoport	Csap- \varnothing				
	6 mm	8 mm	10 mm	1/4 coll	3/8 coll
	EAN 4007220				
8	213674	213704	213711	213681	213728

mérettáblázat 106–107. oldal

Szorító kulcs

Megnevezés	EAN 4007220
EM SW 14 mm	206836
EM SW 22 mm	206850

Csatlakozó készlet

Megnevezés	EAN 4007220
AS 4	351130

lásd 56. oldal

Tömlő finomszűrő

Megnevezés	EAN 4007220
SF 30 STG 12-T 12	809051

lásd 56. oldal

Felfogók

Megnevezés	EAN 4007220	Szerszám- befogó [mm]
SDM 14 x 20 MF	179291	\varnothing 14/22,23 x 20

Védőburkolat

Megnevezés	EAN 4007220	Szerszám- burkolat \varnothing [mm]
H 35-125S	179307	125

Alkalmos PFERD szerszámok

202-es katalógus	204-es katalógus*	205-ös katalógus	208-as katalógus
Keményfém (HM) marócsapok Fogazás 3, 3 PLUS, 4, 5, STEEL, INOX, NON-FERROUS, CAST, TOUGH, TOUGH-S, MICRO, EDGE \varnothing 20 mm-ig Gyorsacél (HSS) marócsapok Fogazás 1, 2, 3, 5, speciális fogazások \varnothing 4-től 12 mm-ig	Poliflex®-csiszolócsap kötések: GR, PUR \varnothing 8-től 25 mm-ig GHR, LR, TX, LHR \varnothing 25-től 40 mm-ig Csiszolópántok és csiszolópánt tartók \varnothing 75 mm-ig POLICAP® \varnothing 21 mm-ig Lamellás csapos csiszoló \varnothing 50-től 60 mm-ig	POLINOX®-csiszolócsapok \varnothing 60 mm-ig PNER POLINOX®-kompakt csiszolókerékek \varnothing 75 mm POLICLEAN®-korongok/-csapos szerszámok \varnothing 50 mm POLIROLL® \varnothing 18 mm-ig POLINOX®-csiszoló csillagok \varnothing 38 mm-ig Filccsapok \varnothing 25 mm	Gyémántszemcsés vágókorongok \varnothing 30-től 40 mm-ig megfelelő Felfogó BO 6/10 3 BO 8/10 3 Ecsetkék fonott PBG \varnothing 10-től 12 mm-ig Körkék vulkanizált RBV \varnothing 63 mm

Amennyiben nincs megadva befogócsap \varnothing , akkor 6 mm-es csap- \varnothing értendő.

*203/204-es katalógus: Az adatok 10 mm-es szabad csaphosszra és a megadott maximális csiszolófej méretre vonatkoznak.

Megjegyzés: Kérjük vegye figyelembe a vágási sebesség ajánlásokat, ill. a 202–208-as katalógusfejezetben megadott maximálisan engedélyezett fordulatszámokat.



Kizárólag levegőolajozással használható.
4–5 csepp/perc.

- könnyű kompakt kivitel
- a nem kézi vezetésű alkalmazásoknál supporttal történő szállításra kérje ajánlatunkat
- javasolt a tömlő finomszűrő használata

Szállítási terjedelem:
tömlővéges csatlakozó, befogópatron
6 mm, 2 kulcs a szerszámcserehez

PG 8/50 V-HV

Fordulatszám 5.000 min⁻¹ / Teljesítmény: 600 Watt

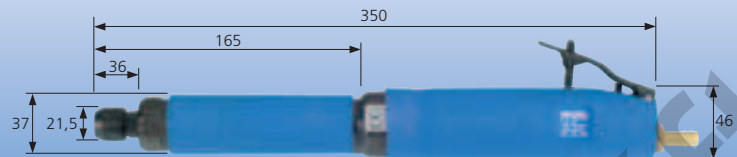

Megnevezés	EAN 4007220	Távozó levegő irány	Szelep kivitel	Levegő fogyasztás [m ³ /min]	Befogópatron csoport	Táplevegő tömlő belső- [mm]	Nettó súly [kg]
PG 8/50 V-HV	176788	elől	billenő	0,85	7	9	1,600

Szerszámbe fogók (patronok)

Csoport	Csap- \emptyset				1/4 coll	Megnevezés	EAN 4007220
	3 mm, 1/8 coll	6 mm	8 mm				
	EAN 4007220						
7	187074	186855	187050	187067		EM SW 9/16"	186831
						EM SW 3/4"	186848

méret táblázat 106–107. oldal

Csatlakozó készlet

Megnevezés	EAN 4007220
AS 3	351123

lásd 56. oldal

Tömlő finomszűrő

Megnevezés	EAN 4007220
SF 24 STG-T 9	809044

lásd 56. oldal

Alkalmas PFERD szerszámok

202-es katalógus	203-as katalógus*	204-es katalógus*	205-ös katalógus
Gyorsacél (HSS) marócsapok Fogazás ALU, 1, 2, 3, 5 \emptyset 5-től 16 mm-ig Gyorsacél (HSS) marócsapok 119 120 megfelelő Felfogók menettel BO 6/10 BO 8/10 HSS (gyorsacél) marócsapokhoz	Csapos csiszolótestek D kötése keménység \emptyset 16 mm \emptyset 40 mm-ig fejmagasság \leq 32 mm 204-es katalógus* Poliflex®-csiszolócsap Poliflex®-finomcsiszoló korongok \emptyset 25-től 50 mm-ig Csiszolópántok és csiszolópánt tartók \emptyset 50 mm Lamellás csapos csiszolók \emptyset 56-től 80 mm-ig	POLINOX®-csiszolócsapok \emptyset 50-től 80 mm-ig POLINOX®-csiszoló csillagok \emptyset 38 mm POLICLEAN®-korongok/-csapos szerszámok \emptyset 50 mm Filccsapok Filc lamellás csapos csiszoló Filckorongok \emptyset 45 mm-ig megfelelő Felfogó BO 6/6 3-10	Gyémántszemcsés vágókorongok \emptyset 40 mm megfelelő Felfogó BO 6/10 3 BO 8/10 3

Amennyiben nincs megadva befogócsap \emptyset , akkor 6 mm-es csap- \emptyset értendő.

***203/204-es katalógus:** Az adatok 10 mm-es szabad csaphosszra és a megadott maximális csiszolófej méretre vonatkoznak.

Megjegyzés: Kérjük vegye figyelembe a vágási sebesség ajánlásokat, ill. a 202–208-as katalógusfejezetben megadott maximálisan engedélyezett fordulatszámokat.

Levegős hajtások

Egyenes csiszolók



PGAS 10/40 V-HV

Fordulatszám 4.000 min⁻¹ / Teljesítmény: 900 Watt

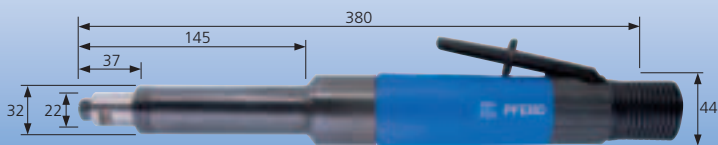

Kizárólag levegőolajozással használható.
6-7 csepp/perc.

- állandó nyomaték a röpsúlyos fordulatszám szabályozónak köszönhetően
- javasolt a tömlő finomszűrő használata

Szállítási terjedelem:

1,7 m távozó levegő- és 3 m táplevegő tömlő, tömlővéges csatlakozó nélkül, befogópatron 6 mm, 2 kulcs a szerszámcserehez

Megnevezés	EAN 4007220	Távozó levegő irány	Szelep kivitel	Levegő fogyasztás [m ³ /min]	Befogópatron csoport	Táplevegő tömlő belső- \varnothing [mm]	Nettó súly [kg]
PGAS 10/40 V-HV	802649	hátsó	billenő	1,20	8	9	1,700

Szerszámbe fogók (patronok)

Csoport	Csap- \varnothing				
	6 mm	8 mm	10 mm	1/4 coll	3/8 coll
	EAN 4007220				
8	213674	213704	213711	213681	213728

mérettáblázat 106-107. oldal

Szorító kulcs

Megnevezés	EAN 4007220
EM SW 14 mm	206836
EM SW 17 mm	204542

Csatlakozó készlet

Megnevezés	EAN 4007220
AS 3	351123

lásd 56. oldal

Tömlő finomszűrő

Megnevezés	EAN 4007220
SF 24 STG-T 9	809044

lásd 56. oldal

Felfogók

Megnevezés	EAN 4007220	Szerszámbe fogó [mm]
SDD 1016	348444	\varnothing 10 x 16

A szerszámbe fogó helyettesíti a befogópatront és a szerszámok közvetlen felfogását szolgálja 10 mm furat átmérő esetén.

Alkalmas PFERD szerszámok

202-es katalógus	204-es katalógus*	205-ös katalógus
Gyorsacél (HSS) marócsapok Fogazás ALU, 1, 2, 3, 5 \varnothing 6-tól 16 mm-ig Gyorsacél (HSS) marócsapok 119 120 megfelelő Felfogók menettel BO 6/10 BO 8/10 HSS (gyorsacél) marócsapokhoz	Poliflex®-csiszolócsap Poliflex®-finomcsiszoló korongok \varnothing 25-től 80 mm-ig Csiszolópántok és csiszolópánt tartók \varnothing 100 mm Lamellás csapos csiszoló \varnothing 80 mm-ig POLINOX®-csiszolócsapok \varnothing 60-tól 100 mm-ig POLICLEAN®-tárcsák \varnothing 50 és 75 mm-ig Filccsapok Filc lamellás csapos csiszoló Filckorongok \varnothing 50 mm-ig megfelelő Felfogó BO 6/6 3-10	Gyémántszemcsés vágókorongok \varnothing 40-től 50 mm-ig megfelelő Felfogó BO 6/10 3 BO 8/10 3

Amennyiben nincs megadva befogócsap \varnothing , akkor 6 mm-es csap- \varnothing értendő.

*203/204-es katalógus: Az adatok 10 mm-es szabad csaphosszra és a megadott maximális csiszolófej méretre vonatkoznak.

Megjegyzés: Kérjük vegye figyelembe a vágási sebesség ajánlásokat, ill. a 202-208-as katalógus-fejezetben megadott maximálisan engedélyezett fordulatszámokat.



Kizárólag levegőolajozással használható.
1 csepp/perc.

- a legkisebb nagy fordulatszámú sarokcsiszológép
- javasolt a tömlő finomszűrő használata

Szállítási terjedelem:
tömlővéges csatlakozó, befogópatron
3 mm, 2 kulcs a szerszámcserehez

PWS 1/800

Fordulatszám 80.000 min⁻¹ / Teljesítmény: 75 Watt

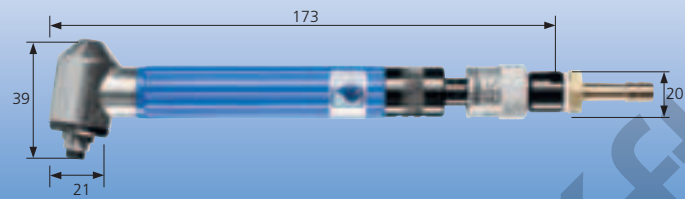

Megnevezés	EAN 4007220	Távozó levegő irány	Szelep kivitel	Levegő fogyasztás [m ³ /min]	Befogópatron csoport	Táplevegő tömlő belső- [mm]	Nettó súly [kg]
PWS 1/800	176900	hátl	toló	0,18	2	5	0,115

Szerszámbe fogók (patronok)



Csoport	Csap- \emptyset			
	2,34 mm	3 mm	3/32 coll	1/8 coll
EAN 4007220				
2	851999	207840	207864	207857

méret táblázat 106–107. oldal

Szorító kulcs

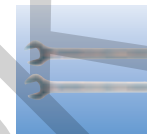

Megnevezés	EAN 4007220
EM SW 6 mm	204504
EM SW 8 mm G	206867

Csatlakozó készlet



Megnevezés	EAN 4007220
AS 1	351109

lásd 56. oldal

Tömlő finomszűrő



Megnevezés	EAN 4007220
SF 24 STG-T 5	957103

lásd 56. oldal

Alkalmas PFERD szerszámok

202-es katalógus	203-as katalógus*	204-es katalógus*	205-ös katalógus
Keményfém (HM) marócsapok Fogazás 3 PLUS, 4, 5, INOX, MICRO \emptyset 3 mm-ig csap- \emptyset 3 mm	Csapos csiszolótestek \emptyset 5 mm \emptyset 6 mm fejmagasság \leq 13 mm \emptyset 10 mm fejmagasság \leq 2 mm csap- \emptyset 3 mm	Poliflex®-csiszolócsap csap- \emptyset 3 mm kötések: GHR \emptyset 4 mm-ig LR, TX \emptyset 6 mm-ig	Gyémántszemcsés csiszolócsapok \emptyset 4,0 mm-ig csap- \emptyset 3 mm CBN csiszolócsapok \emptyset 3,5-től 6,0 mm-ig csap- \emptyset 3 mm

*203/204-es katalógus: Az adatok 10 mm-es szabad csaphosszra és a megadott maximális csiszolófej méretre vonatkoznak.

Megjegyzés: Kérjük vegye figyelembe a vágási sebesség ajánlásokat, ill. a 202–208-as katalógusfejezetben megadott maximálisan engedélyezett fordulatszámokat.



PWSA 1/250

Fordulatszám 25.000 min⁻¹ / Teljesítmény: 110 Watt

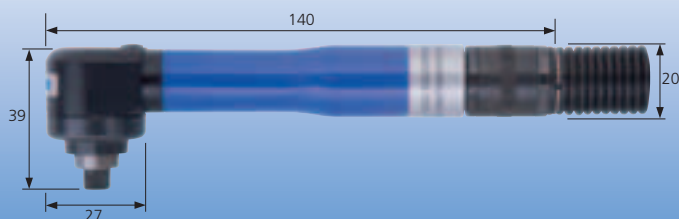

Kizárólag levegőolajozással használható.
1–2 csepp/perc.

- kézhezálló, könnyen vezethető kivitel
- javasolt a tömlő finomszűrő használata

Szállítási terjedelem:

0,6 m távozó levegő- és 2 m táplevegő tömlő, csatlakozóvég: 1/4"-os külsőmenet és tömlővéges csatlakozó (STG), befogópatron 3 mm, 2 kulcs a szerszámcserehez

Megnevezés	EAN 4007220	Távozó levegő irány	Szelep kivitel	Levegő fogyasztás [m ³ /min]	Befogópatron csoport	Táplevegő tömlő belső-ø [mm]	Nettó súly [kg]
PWSA 1/250	802588	hátral	forgó	0,20	3	5	0,225

Szerszámbe fogók (patronok)

Csoport	Csap-ø		
	3 mm	3/32 coll	1/8 coll
	EAN 4007220		
3	188262	188378	188354

méretábrázat 106–107. oldal

Szorító kulcs

Megnevezés	EAN 4007220
EM SW 10 mm	188514
EM SW 13/64"	188279

Csatlakozó készlet

Megnevezés	EAN 4007220
AS 1	351109

lásd 56. oldal

Tömlő finomszűrő

Megnevezés	EAN 4007220
SF 24 STG-IG 1/4	953259

lásd 56. oldal

Felfogók

Megnevezés	EAN 4007220	Használható az alábbi szerszámokhoz
ASD 20 CD 1/4-20 G	308417	COMBIDISC®-szerszámok, SBH 20, SBH 25, SBH 38, CD 20, CD 38

A szerszámbe fogó helyettesíti a befogópatront és a COMBIDISC® szerszámok közvetlen felfogását szolgálja.

Alkalmos PFERD szerszámok

202-es katalógus	203-as katalógus*	204-es katalógus*
Keményfém (HM) marócsapok Fogazás 3 PLUS, 4, 5, INOX, MICRO ø 3 mm csap-ø 3 mm Fogazás 1, 3, speciális fogazások ø 4 mm-ig csap-ø 3 mm	Csapos csiszolótestek ø 13 mm-ig fejmagasság ≤ 13 mm ø 25 mm-ig fejmagasság ≤ 6 mm csap-ø 3 mm	Poliflex®-csiszolócsap csap-ø 3 mm kötések: GR, PUR ø 10 mm-ig GHR, LR, TX, LHR ø 20 mm-ig
		COMBIDISC®-csiszolólapok ø 25 mm-ig Felfogó ASD 20 CD 1/4-20G

*203/204-es katalógus: Az adatok 10 mm-es szabad csaphosszra és a megadott maximális csiszolófej méretre vonatkoznak.

Megjegyzés: Kérjük vegye figyelembe a vágási sebesség ajánlásokat, ill. a 202–208-as katalógusfejezetben megadott maximálisan engedélyezett fordulatszámokat.





Kizárólag levegőolajozással használható.
3–4 csepp/perc.

- alacsony sarokfej magasság
- javasolt a tömlő finomszűrő használata
- rezgéscsillapító ajánlatkérésre

Szállítási terjedelem:

0,75 m távozó levegő- és 2 m táplevegő tömlő, tömlővéges csatlakozó nélkül, befogópatron 6 mm, 2 kulcs a szerszámcserehez

PWSA 5/210 HV

Fordulatszám 21.000 min⁻¹ / Teljesítmény: 370 Watt

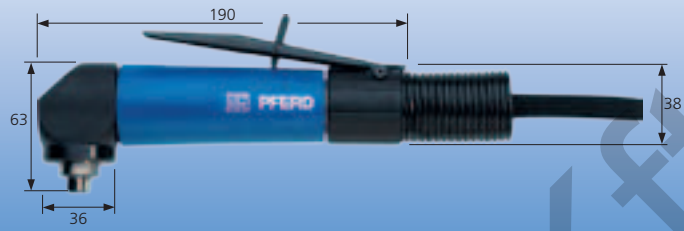

Megnevezés	EAN 4007220	Távózó levegő irány	Szelep kivitel	Levegő fogyasztás [m ³ /min]	Befogópatron csoport	Táplevegő tömlő belső- [mm]	Nettó súly [kg]
PWSA 5/210 HV	177075	hátsó	billenő	0,60	6	8	0,710

Szerszám-befogók (patronok)

Csoport	Csap- \emptyset					
	3 mm	6 mm	8 mm	3/32 coll	1/8 coll	1/4 coll
	EAN 4007220					
6	212875	212851	212936	234969	212882	212868

méret táblázat 106–107. oldal

Szorító kulcs

Megnevezés	EAN 4007220
EM SW 11 mm	206812
EM SW 17 mm	204542

Csatlakozó készlet

Megnevezés	EAN 4007220
AS 2	351116

lásd 56. oldal

Tömlő finomszűrő

Megnevezés	EAN 4007220
SF 24 STG-T8	809020

lásd 56. oldal

Felfogó adapter vágókorongokhoz

Megnevezés	EAN 4007220	Szerszám- befogó [mm]
SAS 10/50	238462	\emptyset 10 x 1-9

Ezzel az adapter készlettel \emptyset 50 mm-ig és 1–9 mm korongvastagságig vágó és tisztítókorongok fogathatók fel. Egyszerű használat: befogópatront kivenni, kézvédőt felhelyezni, alátétet a tengelyre helyezni és a rögzítő csavarral a csiszolókorongot rögzíteni (6 mm-es korongvastagságtól az alátét alkalmazása nem szükséges).

Alkalmos PFERD szerszámok

202-es katalógus	203-as katalógus*	204-es katalógus*	205-ös katalógus	206-os katalógus
Keményfém (HM) marócsapok Fogazás 3, 3 PLUS, 4, 5, STEEL, INOX, NON-FERROUS, CAST, TOUGH, TOUGH-S, MICRO \emptyset 6-től 12 mm-ig	Csapos csiszolótestek \emptyset 16 mm \emptyset 32 mm-ig fejmagasság \leq 32 mm \emptyset 40 mm-ig fejmagasság \leq 20 mm	Poliflex®-csiszolócsap kötések: GR, PUR \emptyset 12 mm-ig GHR, LR, TX, LHR \emptyset 25 mm-ig	Lamellás csapos csiszoló \emptyset 20 mm-ig PNER POLINOX®-kompakt csiszolókerékek \emptyset 25 mm COMBIDISC®-csiszolólapok \emptyset 20-tól 38 mm-ig	Gyémántszemcsés csiszolócsapok \emptyset 7,0-tól 15,0 mm-ig CBN csiszolócsapok \emptyset 14,0-tól 20,0 mm-ig Gyémántszemcsés vágókorongok \emptyset 30-tól 50 mm-ig
Fogazás 1, ALU, FVK, FVKS, PLAST \emptyset 10-től 16 mm-ig	csap- \emptyset 8 mm \emptyset 16 mm \emptyset 32 mm-ig fejmagasság \leq 32 mm	Csiszolópántok és csiszolópánt tartók \emptyset 22 mm-ig POLICAP® \emptyset 11 mm-ig	megfelelő Felfogó BO 6/10 3 BO 8/10 3 vagy Adapterkészlet SAS 10/50	Vágókorongok EHT \emptyset 50 mm megfelelő Adapterkészlet SAS 10/50 Csiszolókerékek ER \emptyset 50 mm megfelelő Adapterkészlet SAS 10/50
Gyorsacél (HSS) marócsapok Fogazás 1, 2, 3, 5, speciális fogazások \emptyset 5 mm-ig				

Amennyiben nincs megadva befogócsap \emptyset , akkor 6 mm-es csap- \emptyset értendő.

*203/204-es katalógus: Az adatok 10 mm-es szabad csaphosszra és a megadott maximális csiszolófej méretre vonatkoznak.

Megjegyzés: Kérjük vegye figyelembe a vágási sebesség ajánlásokat, ill. a 202–208-as katalógus-fejezetben megadott maximálisan engedélyezett fordulatszámokat.

Levegős hajtások

Sarokcsiszolók



PWS 3/200 DH
PWSA 3/220 DH

Fordulatszám: 20.000 min⁻¹ / Teljesítmény: 220 Watt
Fordulatszám: 22.000 min⁻¹ / Teljesítmény: 220 Watt

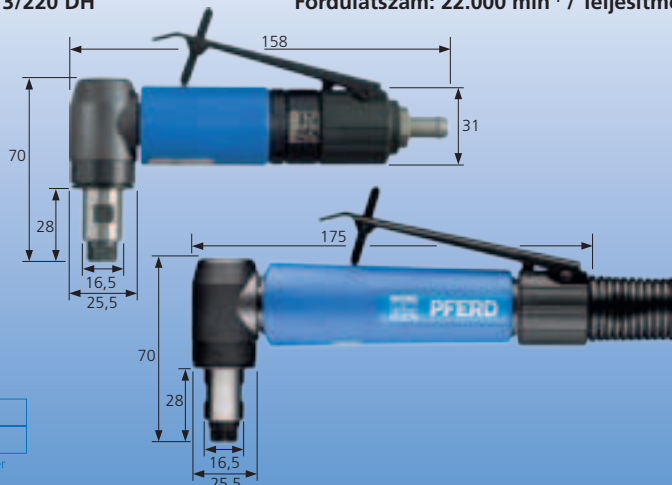

Kizárólag levegőolajozással használható.
1-2 csepp/perc.

- kis méretű sarokfej, nehezen hozzáférhető helyekre
- kézhezálló, kompakt építésű gép
- javasolt a tömlő finomszűrő használata

Szállítási terjedelem:

PWS 3/200 DH
tömlőveges csatlakozó, befogópatron 6 mm, 2 kulcs a szerszámcserehez

PWSA 3/220 DH
■ rezgésillapító ajánlatkérésre
0,75 m távozó levegő- és 2 m táplevegő tömlő, tömlőveges csatlakozó nélkül, befogópatron 6 mm, 2 kulcs a szerszámcserehez

PFERDERGONOMICS®:
PWS 3/200 DH

Megnevezés	EAN 4007220	Távozó levegő irány	Szelep kivitel	Levegő fogyasztás [m ³ /min]	Befogópatron csoport	Táplevegő tömlő belső-ø [mm]	Nettó súly [kg]
PWS 3/200 DH	282175	elől	forgó-billenő	0,35	6	8	0,370
PWSA 3/220 DH	566503	hátsó	forgó-billenő	0,46	6	8	0,380

Szerszámbe fogók (patronok)

Csoport	Csap-ø					
	3 mm	6 mm	8 mm	3/32 coll	1/8 coll	1/4 coll
EAN 4007220						
6	212875	212851	212936	234969	212882	212868

mérettáblázat 106-107. oldal

Szorító kulcs

Megnevezés	EAN
EM SW 11 mm	206812
EM SW 14 mm	206836

Csatlakozó készlet

Megnevezés	EAN
AS 2	351116

lásd 56. oldal

Tömlő finomszűrő

Megnevezés	EAN
SF 24 STG-T8	809020

lásd 56. oldal

Alkalmos PFERD szerszámok

202-es katalógus	203-as katalógus*	204-es katalógus*	205-ös katalógus	206-os katalógus
Keményfém (HM) marócsapok Fogazás 3, 3 PLUS, 4, 5, STEEL, INOX, NON-FERROUS, CAST, TOUGH, TOUGH-S, MICRO ø 6-tól 10 mm-ig	Csapos csiszolótestek ø 16 mm ø 32 mm-ig fejmagasság ≤ 32 mm ø 40 mm fejmagasság ≤ 20 mm	Csiszolópántok és csiszolópánt tartók ø 22 mm-ig POLICAP® ø 11 mm-ig Lamellás csapos csiszoló ø 20 mm-ig PNER POLINOX®-kompakt csiszolókerékek ø 25 mm COMBIDISC®-csiszolólapok ø 20-tól 50 mm-ig COMBIDISC®-vlieskorongok kemény kivitel VRH 20	Gyémántszemcsés csiszolócsapok ø 8,0-tól 15,0 mm-ig CBN csiszolócsapok ø 15,0-tól 20,0 mm-ig Gyémántszemcsés vágókorongok ø 30-tól 50 mm-ig megfelelő Felfogó BO 6/10 3 BO 8/10 3	Vágókorongok EHT ø 50 mm-ig Csiszolókerékek ER ø 40 mm-ig
Gyorsacél (HSS) marócsapok Fogazás 1, 2, 3, 5, speciális fogazások ø 5 mm-ig	204-es katalógus* Poliflex®-csiszolócsap kötések: GR, PUR ø 12 mm-ig GHR, LR, TX, LHR ø 25 mm-ig			

Amennyiben nincs megadva befogócsap ø, akkor 6 mm-es csap-ø értendő.

*203/204-es katalógus: Az adatok 10 mm-es szabad csaphosszra és a megadott maximális csiszolófej méretre vonatkoznak.

Megjegyzés: Kérjük vegye figyelembe a vágási sebesség ajánlásokat, ill. a 202-208-as katalógusfejezetben megadott maximálisan engedélyezett fordulatszámokat.



Kizárólag levegőolajozással használható.
3–4 csepp/perc.

- kompakt építésű gép
- javasolt a tömlő finomszűrő használata

Szállítási terjedelem:

1 m távozó levegő- és 3 m táplevegő tömlő, csatlakozóvég: 1/4"-os külsőmenet és tömlővéges csatlakozó (STG), befogópatron 6 mm, 2 kulcs a szerszámcseréhez

PWSA 4/200 HV

Fordulatszám 20.000 min⁻¹ / Teljesítmény: 300 Watt

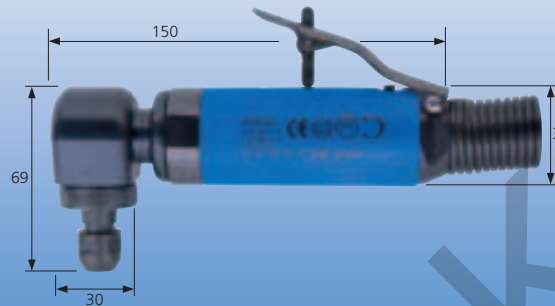

Megnevezés	EAN 4007220	Távozó levegő irány	Szelep kivitel	Levegő fogyasztás [m ³ /min]	Befogópatron csoport	Táplevegő tömlő belső-ø [mm]	Nettó súly [kg]
PWSA 4/200 HV	598184	hátral	billenő	0,57	5	9	0,520

Szerszámbefogók (patronok)

Csoport	Csap-ø	
	3 mm, 1/8 coll	6 mm
	EAN 4007220	
5	299944	299951

méret táblázat 106–107. oldal

Szorító kulcs

Megnevezés	EAN 4007220
EM SW 7/16"	300480
EM SW 9/16"	186831

Csatlakozó készlet

Megnevezés	EAN 4007220
AS 3	351123

lásd 56. oldal

Tömlő finomszűrő

Megnevezés	EAN 4007220
SF 24 STG-IG 1/4	953259

lásd 56. oldal

Alkalmas PFERD szerszámok

202-es katalógus	203-as katalógus*	204-es katalógus*	205-ös katalógus	206-os katalógus
Keményfém (HM) marócsapok Fogazás 3, 3 PLUS, 4, 5, STEEL, INOX, NON-FERROUS, CAST, TOUGH, TOUGH-S, MICRO ø 7-től 10 mm-ig Gyorsacél (HSS) marócsapok Fogazás 1, 2, 3, 5, speciális fogazások ø 5 mm-ig	Csapos csiszolótestek ø 16 mm ø 32 mm-ig fejmagasság ≤ 32 mm ø 40 mm fejmagasság ≤ 20 mm csap-ø 8 mm ø 32 mm fejmagasság ≤ 40 mm 204-es katalógus* Poliflex®-csiszolócsap kötések: GR, PUR ø 12 mm-ig GHR, LR, TX, LHR ø 25 mm-ig Csiszolópántok és csiszolópánt tartók ø 22 mm-ig	POLICAP® ø 11 mm-ig Lamellás csapos csiszoló ø 20 mm-ig PNER POLINOX®-kompakt csiszológerekek ø 25 mm COMBIDISC®-csiszolólapok ø 20-tól 50 mm-ig COMBIDISC®-vlieskorongok kemény kivitel VRH 20	Gyémántszeremes csiszolócsapok ø 8,0-tól 15,0 mm-ig CBN csiszolócsapok ø 15,0-tól 20,0 mm-ig Gyémántszeremes vágókorongok ø 30-tól 50 mm-ig megfelelő Felfogó BO 6/10 3	Vágókorongok EHT ø 50 mm-ig Csiszolókerekek ER ø 40 mm-ig megfelelő Felfogó BO 6/6 3-10

Amennyiben nincs megadva befogócsap ø, akkor 6 mm-es csap-ø értendő.

***203/204-es katalógus:** Az adatok 10 mm-es szabad csaphosszra és a megadott maximális csiszolófej méretre vonatkoznak.

Megjegyzés: Kérjük vegye figyelembe a vágási sebesség ajánlásokat, ill. a 202–208-as katalógusfejezetben megadott maximálisan engedélyezett fordulatszámokat.

PWSA 5/170-45 HV Fordulatszám olajjal: 17.000 min⁻¹ / Teljesítmény: 370 Watt

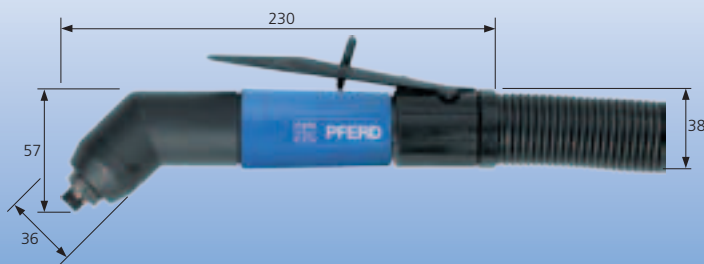

Oil **Olajjal és anélkül is alkalmazható. 3-4 csepp/perc.**

- fordulatszám olaj nélkül 14.000 min⁻¹, teljesítmény 340 W, nincs olajköd lecsapódás a munkadarabon
- a 45°-os sarokfej kialakítás könnyebb munkavégzést kínál sarkokban és egyéb nehezen hozzáférhető helyeken
- javasolt a tömlő finomszűrő használata

Szállítási terjedelem:
0,75 m távozó levegő- és 2 m táplevegő tömlő, tömlőveges csatlakozó nélkül, befogópatron 6 mm, 2 kulcs a szerszámcserehez

Megnevezés	EAN 4007220	Távozó levegő irány	Szelep kivitel	Levegő fogyasztás [m ³ /min]	Befogópatron csoport	Táplevegő tömlő belső-ø [mm]	Nettó súly [kg]
PWSA 5/170-45 HV	484999	hátsó	billenő	0,63	6	8	0,880

Szerszám-befogók (patronok)

Csoport	Csap-ø					
	3 mm	6 mm	8 mm	3/32 coll	1/8 coll	1/4 coll
EAN 4007220						
6	212875	212851	212936	234969	212882	212868

mérettáblázat 106-107. oldal

Szorító kulcs

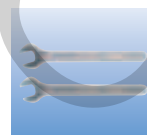

Megnevezés	EAN 4007220
EM SW 11 mm	206812
EM SW 17 mm	204542

Csatlakozó készlet

Megnevezés	EAN 4007220
AS 2	351116

lásd 56. oldal

Tömlő finomszűrő

Megnevezés	EAN 4007220
SF 24 STG-T8	809020

lásd 56. oldal

Alkalmos PFERD szerszámok

202-es katalógus	203-as katalógus*	204-es katalógus*	205-ös katalógus	206-os katalógus	208-as katalógus
Keményfém (HM) marócsapok Fogazás 3, 3 PLUS, 4, 5, STEEL, INOX, NON-FERROUS, CAST, TOUGH, TOUGH-S, MICRO ø 8-tól 12 mm-ig Gyorsacél (HSS) marócsapok Fogazás 1, 2, 3, 5, speciális fogazások ø 6 mm-ig	Csapos csiszolótestek ø 16 mm ø 32 mm-ig fejmagasság ≤ 40 mm ø 50 mm fejmagasság ≤ 25 mm csap-ø 8 mm ø 32-től 50 mm-ig fejmagasság ≤ 50 mm	Poliflex®-csiszolócsap kötések: GR, PUR ø 15 mm-ig GHR, LR, TX, LHR ø 12-től 30 mm Poliflex®-finomcsiszoló korongok kötés: TX ø 25 mm-ig Csiszoló pántok és csiszolópánt tartók ø 30 mm-ig POLICAP® ø 13 mm-ig ø 25 mm-ig Filccsapok ø 10 mm-ig	Gyémántszemcsés csiszolócsapok ø 9,0-tól 20,0 mm-ig CBN csiszolócsapok ø 18,0-tól 20,0 mm-ig Gyémántszemcsés vágókorongok ø 40-től 50 mm-ig megfelelő Felfogó BO 6/10 3 BO 8/10 3	Vágókorongok EHT ø 50 mm megfelelő Felfogó BO 6/6 0-4 BO 6/10 0-4 BO 8/10 0-4 Csiszolókeretek ER ø 40 mm-ig megfelelő Felfogó BO 6/6 3-10	Ecsetkefék fonatlan PBU ø 10-től 20 mm-ig fonott PBG ø 19 mm PBG ø 23 mm Körkefék fonatlan RBU ø 20-től 30 mm-ig

Amennyiben nincs megadva befogócsap ø, akkor 6 mm-es csap-ø értendő.

*203/204-es katalógus: Az adatok 10 mm-es szabad csaphosszra és a megadott maximális csiszolófej méretre vonatkoznak.

Megjegyzés: Kérjük vegye figyelembe a vágási sebesség ajánlásokat, ill. a 202-208-as katalógus-fejezetben megadott maximálisan engedélyezett fordulatszámokat.

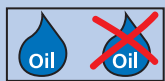

Olajjal és anélkül is alkalmazható.
3–4 csepp/perc.

- fordulatszám olaj nélkül 13.000 min⁻¹, teljesítmény 340 W, nincs olajköd lecsapódás a munkadarabon
- alacsony sarokfejmagasság
- javasolt a tömlő finomszűrő használata

Szállítási terjedelem:

0,75 m távozó levegő- és 2 m táplevegő tömlő, tömlővéges csatlakozó nélkül, befogópatron 6 mm, 2 kulcs a szerszámcseréhez

PWSA 5/160 HV

Fordulatszám olajjal: 16.000 min⁻¹ / Teljesítmény: 370 Watt



Megnevezés	EAN 4007220	Távozó levegő irány	Szelep kivitel	Levegő fogyasztás [m ³ /min]	Befogópatron csoport	Táplevegő tömlő belső-ø [mm]	Nettó súly [kg]
PWSA 5/160 HV	235287	hátsó	billenő	0,63	6	8	0,710

Szerszámbefogók (patronok)

Csoport	Csap-ø					
	3 mm	6 mm	8 mm	3/32 coll	1/8 coll	1/4 coll
	EAN 4007220					
6	212875	212851	212936	234969	212882	212868

méretábrázat 106–107. oldal

Szorító kulcs

Megnevezés	EAN 4007220
EM SW 11 mm	206812
EM SW 17 mm	204542

Csatlakozó készlet

Megnevezés	EAN 4007220
AS 2	351116

lásd 56. oldal

Tömlő finomszűrő

Megnevezés	EAN 4007220
SF 24 STG-T8	809020

lásd 56. oldal

Felfogó adapter vágókorongokhoz

Megnevezés	EAN 4007220	Szerszám-befogó [mm]
SAS 10/50	238462	ø 10 x 1-9

Ezzel az adapter készlettel ø 50 mm-ig és 1–9 mm korongvastagságig vágó és tisztítókorongok fogathatók fel. Egyszerű használat: befogópatront kivenni, kézvédőt felhelyezni, alátétet a tengelyre helyezni és a rögzítő csavarral a csiszolókorongot rögzíteni (6 mm-es korongvastagságtól az alátét alkalmazása nem szükséges).

Alkalmas PFERD szerszámok

202-es katalógus	203-as katalógus*	204-es katalógus*	205-ös katalógus	206-os katalógus	208-as katalógus
Keményfém (HM) marócsapok Fogazás 3, 3 PLUS, 4, 5, STEEL, INOX, NON-FERROUS, CAST, TOUGH, TOUGH-S, MICRO ø 9-től 12 mm-ig Gyorsacél (HSS) marócsapok Fogazás 1, 2, 3, 5, speciális fogazások ø 2,3-tól 6 mm-ig	Csapos csiszolótestek ø 16 mm ø 32 mm-ig fejmagasság ≤ 40 mm ø 50 mm fejmagasság ≤ 25 mm csap-ø 8 mm ø 32-től 50 mm-ig fejmagasság ≤ 50 mm	Poliflex®-csiszolócsap kötések: GR, PUR ø 15 mm-ig GHR, LR, TX, LHR ø 12-től 30 mm POLICAP® ø 13 mm-ig COMBIDISC®-csiszolólapok ø 20-tól 50 mm-ig COMBIDISC®-TX-korongok ø 50 mm	Gyémántszemcsés csiszolócsapok ø 9,0-től 20,0 mm-ig CBN csiszolócsapok ø 18,0-től 20,0 mm-ig Gyémántszemcsés vágókorongok ø 40-től 50 mm-ig megfelelő Felfogó BO 6/10 0-4 BO 6/10 0-4 BO 8/10 0-4 vagy Adapterkészlet SAS 10/50	Vágókorongok EHT ø 50 mm-ig megfelelő Felfogó BO 6/6 0-4 BO 6/10 0-4 BO 8/10 0-4 vagy Adapterkészlet SAS 10/50 Csiszolókerek ER ø 50 mm-ig megfelelő Felfogó BO 6/6 3-10 vagy Adapterkészlet SAS 10/50	Ecsetkék fonatlan PBU ø 10-től 20 mm-ig fonott PBG ø 19 mm Körkék fonatlan RBU ø 20-tól 40 mm-ig

Amennyiben nincs megadva befogócsap ø, akkor 6 mm-es csap-ø értendő.

*203/204-es katalógus: Az adatok 10 mm-es szabad csaphosszra és a megadott maximális csiszolófej méretre vonatkoznak.

Megjegyzés: Kérjük vegye figyelembe a vágási sebesség ajánlásokat, ill. a 202–208-as katalógus-fejezetben megadott maximálisan engedélyezett fordulatszámokat.

Levegős hajtások

Sarokcsiszolók



PWSA 5/130 HV

Fordulatszám 13.000 min⁻¹ / Teljesítmény: 370 Watt

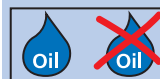

Olajjal és anélkül is alkalmazható.
1–4 csepp/perc.

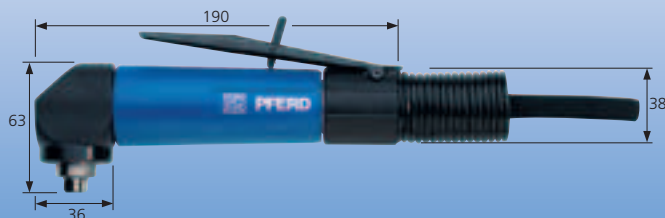

- olajjal és anélkül is használható, azonos teljesítmény, nincs fordulatszám különbség, nincs olajköd lecsapódás a munkadarabon
- állandó fordulatszám a röpsúlyos fordulatszám szabályozónak köszönhetően
- alacsony sarokfejmagasság
- javasolt a tömlő finomszűrő használata

Szállítási terjedelem: 0,75m távozó levegő- és 2 m táplevegő tömlő, tömlővéges csatlakozó nélkül, befogópatron 6 mm, 2 kulcs a szerszámcserehez

Megnevezés	EAN 4007220	Távozó levegő irány	Szelep kivitel	Levegő fogyasztás [m ³ /min]	Befogópatron csoport	Táplevegő tömlő belső- ϕ [mm]	Nettó súly [kg]
PWSA 5/130 HV	271766	hátral	billenő	0,30–0,60	6	8	0,710

Szerszám-befogók (patronok)

Csoport	Csap- ϕ					
	3 mm	6 mm	8 mm	3/32 coll	1/8 coll	1/4 coll
EAN 4007220						
6	212875	212851	212936	234969	212882	212868

mérettáblázat 106–107. oldal

Szorító kulcs

Magnevezés	EAN 4007220
EM SW 11 mm	206812
EM SW 17 mm	204542

Csatlakozó készlet

Magnevezés	EAN 4007220
AS 2	351116

lásd 56. oldal

Tömlő finomszűrő

Magnevezés	EAN 4007220
SF 24 STG-T8	809020

lásd 56. oldal

Felfogó adapter vágókorongokhoz

Magnevezés	EAN 4007220	Szerszám-befogó [mm]
SAS 10/50	238462	ϕ 10 x 1-9

Ezzel az adapter készlettel ϕ 50 mm-ig és 1–9 mm korongvastagságig vágó és tisztítókorongok fogathatók fel. Egyszerű használat: befogópatront kivenni, kézvédőt felhelyezni, alátétet a tengelyre helyezni és a rögzítő csavarral a csiszolókorongot rögzíteni (6 mm-es korongvastagságtól az alátét alkalmazása nem szükséges).

Alkalmas PFERD szerszámok

202-es katalógus	203-as katalógus*	204-es katalógus*	205-ös katalógus	206-os katalógus	208-as katalógus
Keményfém (HM) marócsapok Fogazás 3, 3 PLUS, 4, 5, STEEL, INOX, NON-FERROUS, CAST, TOUGH, TOUGH-S, MICRO ϕ 10-től 16 mm-ig	Csapos csiszolótestek ϕ 16 mm ϕ 32 mm-ig fejmagasság \leq 40 mm ϕ 50 mm fejmagasság \leq 25 mm csap- ϕ 8 mm ϕ 32-től 50 mm-ig fejmagasság \leq 50 mm	Poliflex®-finomcsiszoló korongok kötés: TX ϕ 25-től 40 mm-ig POLICAP® ϕ 13 mm-ig	Gyémántszemcsés csiszolócsapok ϕ 12,0-tól 20,0 mm-ig Gyémántszemcsés vágókorongok ϕ 22 és 50 mm megfelelő Felfogó BO 3/1,7 1 BO 6/10 3 BO 8/10 3 vagy Adapterkészlet SAS 10/50	Vágókorongok EHT ϕ 50 mm-ig megfelelő Felfogó BO 6/6 0-4 BO 6/10 0-4 BO 8/10 0-4 Csiszolókerek ER ϕ 50 mm-ig megfelelő Felfogó BO 6/6 3-10	Ecsetkefék fonatlan PBU ϕ 10-től 20 mm-ig fonott PBG ϕ 19 mm PBG ϕ 23 mm Körkefék fonatlan RBU ϕ 20-től 40 mm-ig

Amennyiben nincs megadva befogócsap, akkor 6 mm-es csap- ϕ értendő.

*203/204-es katalógus: Az adatok 10 mm-es szabad csaphosszra és a megadott maximális csiszolófej méretre vonatkoznak.

Megjegyzés: Kérjük vegye figyelembe a vágási sebesség ajánlásokat, ill. a 202–208-as katalógus-fejezetben megadott maximálisan engedélyezett fordulatszámokat.



Kizárólag levegőolajozással használható. 2 csepp/perc.

- a speciális tengelykivezetés lehetővé teszi valamennyi COMBIDISC® szerszám felfogását (támtányér csap nélkül fogható fel)
- a lapos sarokfej kialakítás könnyebb munkavégzést kínál nehezen hozzáférhető helyeken
- javasolt a tömlő finomszűrő használata

Szállítási terjedelem: tömlővéges csatlakozó, 1 kulcs a szerszám-cseréhez

PW 3/120 DH

Fordulatszám 12.000 min⁻¹ / Teljesítmény: 220 Watt

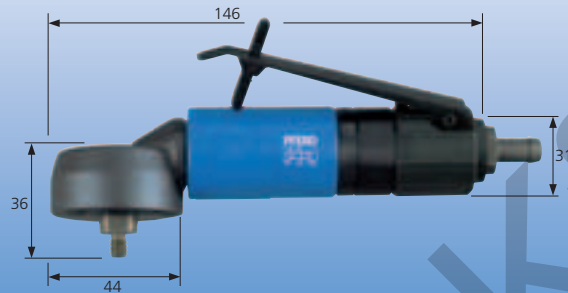

Megnevezés	EAN 4007220	Távozó levegő irány	Szelep kivitel	Levegő fogyasztás [m ³ /min]	Menetes tengely	Tápvezető tömlő belső- ϕ [mm]	Nettó súly [kg]
PW 3/120 DH	271780	elől	forgó-billenő	0,35	1/4" - 20 UNC	8	0,390

Szorító kulcs

Megnevezés	EAN 4007220
EM SW 11 mm	206812

Csatlakozó készlet

Megnevezés	EAN 4007220
AS 2	351116

lásd 56. oldal

Tömlő finomszűrő

Megnevezés	EAN 4007220
SF 24 STG-T8	809020

lásd 56. oldal

Tengelyhosszabbítók

Megnevezés	EAN 4007220	Használható az alábbi szerszámokhoz
SPV 20 CD 1/4-20 UNC	333167	COMBIDISC®-csiszolólap tartó befogócsap nélkül

Alkalmas PFERD szerszámok

204-es katalógus		
COMBIDISC®-csiszolólapok ϕ 20-tól 75 mm-ig	COMBIDISC®-vliéskorongok ϕ 20-tól 75 mm-ig	COMBIDISC®-csiszolólap tartó SBH 20, 25, 38, 50, 75 menetes szár nélkül
COMBIDISC®-TX-korongok ϕ 50 és 75 mm-ig	POLICLEAN®-tárcsák ϕ 50 mm	

Megjegyzés: Kérjük vegye figyelembe a vágási sebesség ajánlásokat, ill. a 202–208-as katalógusfejezetben megadott maximálisan engedélyezett fordulatszámokat.



PWAS 9/120 HV

Fordulatszám 12.000 min⁻¹ / Teljesítmény: 600 Watt

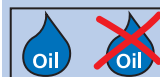
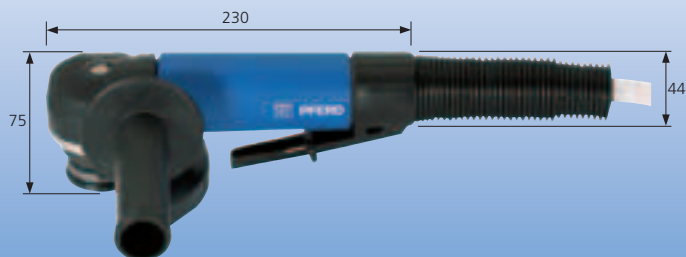

Olajjal és anélkül is alkalmazható.
4-5 csepp/perc.

- olajjal és anélkül is használható, azonos teljesítmény, nincs fordulatszám különbség, nincs olajköd lecsapódás a munkadarabon
- max. felfogható szerszám \varnothing 115 mm
- arretáló gomb a tengely rögzítéséhez
- alacsony sarokfej magasság
- javasolt a tömlő finomszűrő használata

Szállítási terjedelem:
1,7 m távozó levegő- és 3 m táplevegő tömlő, tömlővéges csatlakozó nélkül, 1 kulcs a szerszámcserehez, védőburkolat, fogantyú

Megnevezés	EAN 4007220	Távozó levegő irány	Szelep kivitel	Levegő fogyasztás [m ³ /min]	Menetes tengely	Táplevegő tömlő belső- [mm]	Szerszám- befogó [mm]	Nettó súly [kg]
PWAS 9/120 HV	319772	hátral	billenő	0,90	M14	9	22,23	1,750

Felfogó peremek

Megnevezés	EAN 4007220
SPF 95774001	426036
SPM 95732801	316238

Szorító kulcs

Megnevezés	EAN 4007220
STL SW 35 x 5 mm	193853

Csatlakozó készlet

Megnevezés	EAN 4007220
AS 3	351123

lásd 56. oldal

Tömlő finomszűrő

Megnevezés	EAN 4007220
SF 24 STG-T 9	809044

lásd 56. oldal



PFERDVIDEO

További információk érhetők el itt, vagy a www.pferd.com honlapon.

Alkalmos PFERD szerszámok

204-es katalógus	205-ös katalógus	206-os katalógus	208-as katalógus
COMBICLICK® fibertárcsák \varnothing 115 mm-ig megfelelő Támtányér CC-GT 115/125 Fibertárcsák \varnothing 115 mm-ig megfelelő Támtányér GT 115	Gyémántszemcsés vágókorongok \varnothing 115 mm	Vágó- és tisztítókorongok POLIFAN®-legyezőlapos csiszolókorongok \varnothing 115 mm-ig	Fazékkéfék fonatlan TBU \varnothing 60-tól 75 mm-ig M14 Kúpos körkefe fonatlan KBU \varnothing 100-tól 115 mm-ig M14 Körkefék RBU \varnothing 115 mm M14

Megjegyzés: Kérjük vegye figyelembe a vágási sebesség ajánlásokat, ill. a 202–208-as katalógusfejezetben megadott maximálisan engedélyezett fordulatszámokat.





Kizárólag levegőolajozással használható.
6–8 csepp/perc.

- max. felfogható szerszám \varnothing 125 mm
- autobalancer
- anti-vibrációs fogantyú
- arretáló gomb funkció, szerszámcsere egy villáskulccsal
- javasolt a tömlő finomszűrő használata

Szállítási terjedelem:

1 m távozó levegő- és 2,5 m táplevegő tömlő, csatlakozóvég: 1/2"-os külső menetes, 2 kulcs a szerszámcserehez, védőburkolat, fogantyú

PWAS 13/120 AVH

Fordulatszám 12.000 min⁻¹ / Teljesítmény: 1.100 Watt

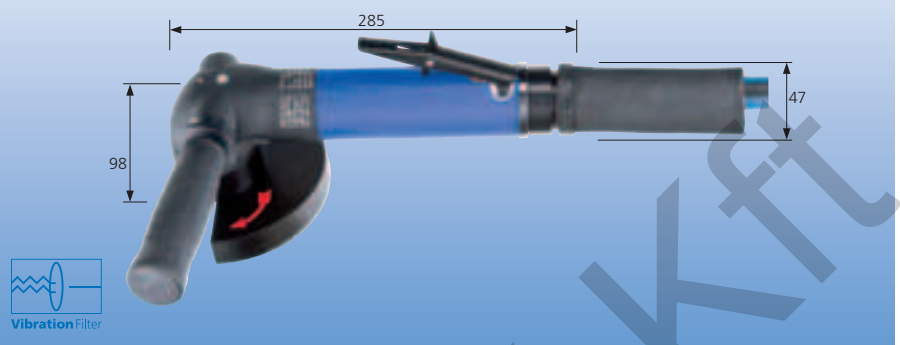

Megnevezés	EAN 4007220	Távozó levegő irány	Szelep kivitel	Levegő fogyasztás [m ³ /min]	Menetes tengely	Táplevegő tömlő belső- \varnothing [mm]	Szerszám- befogó [mm]	Nettó súly [kg]
PWAS 13/120 AVH	896709	hátral	billenő	0,90	M14	12	22,23	2,100

Felfogó peremek

Megnevezés	EAN 4007220	Poz- szám
SPM14 98980036	902189	1
FLS 98980037	902202	3
DHFL 98980039	902226	2
DHTR 98980040	902233	4
FLS-CC 98980038	902219	5

Szorító kulcs

Megnevezés	EAN 4007220
SKS SW 4 mm	204450
STL SW 35 x 5 mm	193853

Csatlakozó készlet

Megnevezés	EAN 4007220
AS 4	351130

lásd 56. oldal

Tömlő finomszűrő

Megnevezés	EAN 4007220
SF 30 STG 12-T 12	809051

lásd 56. oldal



PFERDVIDEO

További információk érhetők el itt, vagy a www.pferd.com honlapon.

Alkalmos PFERD szerszámok

204-es katalógus	205-ös katalógus	206-os katalógus	208-as katalógus
COMBICLICK® fibertárcsák \varnothing 125 mm-ig megfelelő Támtányér CC-GT 115/125	Gyémántszemcsés vágókorongok \varnothing 125 mm-ig	Vágó- és tisztítókorongok POLIFAN®-legyezőlapos csiszolókorongok \varnothing 125 mm-ig	Fazékkéfék fonatlan TBU \varnothing 60-tól 75 mm-ig M14 Kúpos körkefe fonatlan KBU \varnothing 100-tól 115 mm-ig M14 Körkefék RBU \varnothing 115 mm M14

Megjegyzés: Kérjük vegye figyelembe a vágási sebesség ajánlásokat, ill. a 202–208-as katalógusfejezetben megadott maximálisan engedélyezett fordulatszámokat.



PWSA 4/45 HV
PWAS 4/45 HV-CD

Fordulatszám 4.500 min⁻¹ / 250 Watt

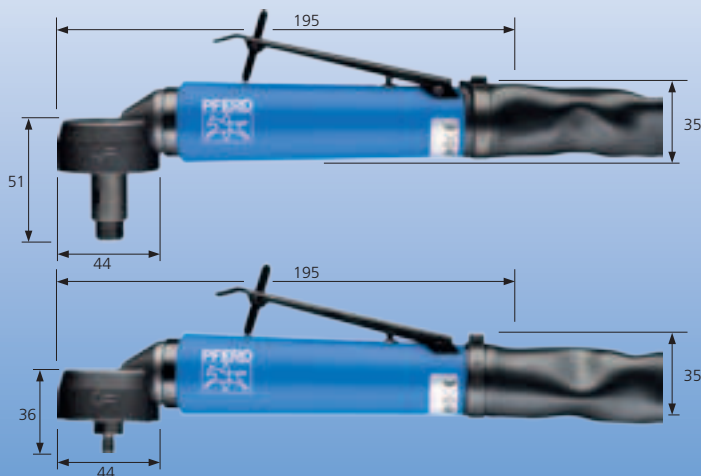

Kizárólag levegőolajozással használható.
2-3 csepp/perc.

■ állandó nyomaték a röpsúlyos fordulatszám szabályozónak köszönhetően

PWSA 4/45

■ alacsony fordulatszám igényű szerszámokhoz 8 mm befogócsap átmérőig

PWSA 4/45 HV-CD

■ a speciális tengelykivezetés lehetővé teszi az összes COMBIDISC® szerszám felfogását (támtányér csap nélkül)

■ tengelyhosszabbító (20 mm) SPV 20 CD 1/4-20 UNC

■ javasolt a tömlő finomszűrő használata

Szállítási terjedeleme: 0,75m távozó levegő- és 2 m táplevegő tömlő, tömlőveges csatlakozó nélkül, 2 kulcs a szerszámcserehez (PWAS 4/45 HV-CD csak EM SW 11 villáskulcs), csak PWSA 4/45 HV-hez befogópatron 6 mm

Megnevezés	EAN 4007220	Távozó levegő irány	Szelep kivitel	Levegő fogyasztás [m ³ /min]	Befogópatron csoport	Menetes tengely	Táplevegő tömlő belső-ø [mm]	Nettó súly [kg]
PWSA 4/45 HV	948750	hátsó	billenő	0,50	6	-	8	0,560
PWAS 4/45 HV-CD	948767	hátsó	billenő	0,50	-	1/4"-20 UNC	8	0,510

Szerszám-befogók (patronok)

Csoport	Csap-ø					
	3 mm	6 mm	8 mm	3/32 coll	1/8 coll	1/4 coll
EAN 4007220						
6	212875	212851	212936	234969	212882	212868

méret táblázat 106-107. oldal

Szorító kulcs

Megnevezés	EAN 4007220
EM SW 11 mm	206812
EM SW 14 mm	206836

Csatlakozó készlet

Megnevezés	EAN 4007220
AS 2	351116

lásd 56. oldal

Tömlő finomszűrő

Megnevezés	EAN 4007220
SF 24 STG-T8	809020

lásd 56. oldal

Tengelyhosszabbítók

Megnevezés	EAN 4007220	Használható az alábbi szerszámokhoz
SPV 20 CD 1/4-20 UNC	333167	COMBIDISC®-csiszolólap tartó befogócsap nélkül

Alkalmos PFERD szerszámok

204-es katalógus*

Poliflex®-csiszolócsap Poliflex®-finomcsiszoló korongok ø 80 mm-ig	Poliflex®-pikkelyezőtestek PFZY 5040 Filccsapok Filckorongok ø 45 mm-ig	COMBIDISC®-gyémántszemcsés csiszolólapok ø 75 mm-ig COMBIDISC®-vlieskorongok ø 75 mm COMBIDISC®-filckorongok ø 75 mm-ig COMBIDISC®-POLICLEAN®-korongok ø 75 mm-ig	COMBIDISC®-csiszolólap tartó SBH 75 COMBIDISC®-kefe ø 50 mm megfelelő Felfogó SBH 50 BO PFF 50
--------------------------------------------------------------------------	-----------------------------------------------------------------------------------------	----------------------------------------------------------------------------------------------------------------------------------------------------------------------------------------------------	--------------------------------------------------------------------------------------------------------------------------

Amennyiben nincs megadva befogócsap ø, akkor 6 mm-es csap-ø értendő.

*204-es katalógus: Az adatok 10 mm-es szabad csaphosszra és max. megadott csiszolófej méretre vonatkoznak.



Kizárólag levegőolajozással használható.
1–2 csepp/perc.

PBS 3/200 DH 99

- BSVAK 9/9 x 305 szalagcsiszoló előtét-karral
- kézhezálló kompakt forma

PBS 3/220 DH oVA

- a szalagcsiszoló előtétkart kérjük külön rendelni
- javasolt a tömlő finomszűrő használata

Szállítási terjedelem:

tömlőveges csatlakozó, 3 kulcs a szerszám-cseréhez, védőburkolat

PBS 3/200 DH 99 PBS 3/200 DH oVA

Szalag hossz 305 mm x szélesség 3–12 mm

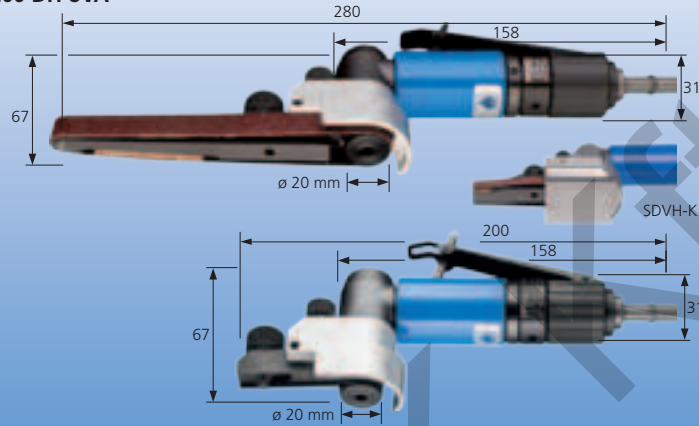

Megnevezés	EAN 4007220	Távozó levegő irány	Szelep kivitel	Levegő fogyasztás [m³/min]	Szalag- sebesség [m/s]	Leadott tel- jesítmény [Watt]	Táplevegő tömlő belső- \varnothing [mm]	Nettó súly [kg]
PBS 3/200 DH 99	801857	elöl	forgó-billenő	0,35	21	220	8	0,575
PBS 3/200 DH oVA	948781	elöl	forgó-billenő	0,35	21	220	8	0,500

Szorító kulcs



Megnevezés	EAN 4007220
SKS SW 3 mm	584538
SKS SW 5 mm	204467
EM SW 14 mm	206836

Csatlakozó készlet



Megnevezés	EAN 4007220
AS 2	351116

lásd 56. oldal

Tömlő finomszűrő



Megnevezés	EAN 4007220
SF 24 STG-T8	809020

lásd 56. oldal

Védőburkolat



Megnevezés	EAN 4007220
SDVH-K	544938



A rövid, végtelenített csiszoló és vliés szalagokról részletes információk és rendelési adatok 204-es katalógusfejezetben találhatók.

Előtétkarok



- robusztus acél kivitel
- a teljes görgőszélesség kihasználható
- rendkívül keskeny kétoldali görgő rögzítés a homlokoldali görgőnél
- aszimmetrikus karok az oldalirányú munkavégzés elősegítésére
- arretáló gomb funkció a szalagvezetésnél
- BSVAK 9/25-1 kónuszos fordító görgővel (hordszélesség: 1mm)

Megnevezés	EAN 4007220	Szélesség x görgő- \varnothing [mm]	Alkalmazható szalagszélesség [mm]	Felfogható szalagméret [mm]	Nettó súly [kg]
BSVAK 9/25 x 305	544914	9 x 25	3, 6, 9, 12	305	0,083
BSVAK 9/25-1 x 305	544921	9 x 25	3, 6, 9, 12	305	0,082
BSVAK 4/16 x 305	544884	4 x 16	3, 6, 9	305	0,052
BSVAK 9/9 x 305	544891	9 x 9	9, 12	305	0,075
BSVAK 9/16 x 305	544907	9 x 16	9, 12	305	0,088

PBSA 5/160 HV 925
PBSA 5/160 HV oVA

Szalaghosszúságok: 520 (610*) mm x szélesség 3–20 mm

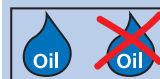
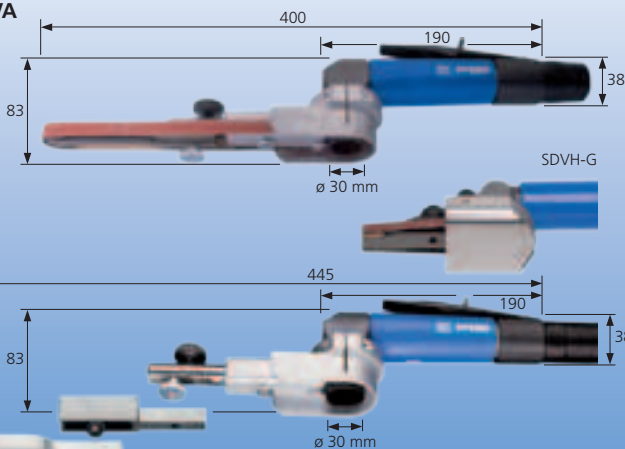

Olajjal és anélkül is alkalmazható.
3–4 csepp/perc.

- *szalaghossz 610 mm x szélesség 3–20 mm **BSAD 41/36 x 610 adapterrel**
- az előtétkar a meghajtógépen forgatható

PBSA 5/160 HV 925

- BSVA 9/25 x 520 szalagvezető előtétkarral

PBSA 5/160 HV oVA

- a szalagvezető előtétkart kérjük külön rendelni (lásd alább)
- javasolt a tömlő finomszűrő használata

Szállítási terjedelem:
0,75 m távozó levegő- és 2 m táplevegő tömlő, tömlővéges csatlakozó nélkül, 1 kulcs a szerszámcserehez

Megnevezés	EAN 4007220	Távozó levegő irány	Szelep kivitel	Levegő fogyasztás [m³/min]	Szalagsebesség [m/s]	Leadott teljesítmény [Watt]	Táplevegő tömlő belső- ϕ [mm]	Nettó súly [kg]
PBSA 5/160 HV 925	801963	hátról	billenő	0,63	20–25	370	8	1,250
PBSA 5/160 HV oVA	948804	hátról	billenő	0,63	20–25	370	8	1,150

Szorító kulcs

Megnevezés	EAN 4007220
SKS SW 4 mm	204450

Csatlakozó készlet

Megnevezés	EAN 4007220
AS 2	351116

lásd 56. oldal

Tömlő finomszűrő

Megnevezés	EAN 4007220
SF 24 STG-T8	809020

lásd 56. oldal

Védőburkolat

Megnevezés	EAN 4007220
SDVH-G	956861

Adapter

Megnevezés	EAN 4007220
BSAD 41/36 x 610	395967



A rövid, végtelenített csiszoló és vlies szalagokról részletes információk és rendelési adatok 204-es katalógusfejezetben találhatóak.

Előtétkarok



- robusztus acél kivitel
- a teljes görgőszélesség kihasználható
- rendkívül keskeny kétoldali görgő rögzítés a homlokoldali görgőnél

- aszimmetrikus karok az oldalirányú munkavégzés elősegítésére
- arretáló gomb funkció a szalagvezetésnél

- BSVAK 9/25-1 kónuszos fordító görgővel (hordszélesség: 1 mm)

Megnevezés	EAN 4007220	Szélesség x görgő- ϕ [mm]	Alkalmazható szalagszélesség [mm]	Felfogható szalagméret [mm]	Nettó súly [kg]
BSVA 9/25 x 520	323007	9 x 25	3, 6, 9, 12, 16	520, 610	0,095
BSVA 9/25-1 x 520	494288	9 x 25	3, 6, 9, 12	520, 610	0,095
BSVA 4/16 x 520	322987	4 x 16	6	520, 610	0,060
BSVA 9/16 x 520	322994	9 x 16	12	520, 610	0,096
BSVA 12/19 x 520	323014	12 x 19	12, 16	520, 610	0,107
BSVA 18/23 x 520	349267	18 x 23	20	520, 610	0,150



Kizárólag levegőolajozással használható.
3–4 csepp/perc.

- *szalaghossz 610 mm x szélesség 6–12 mm **BSVA 5/155-4/16** vagy **9/16 szalagvetető előtét karral**
- az előtétkar a meghajtógépen forgatható
- kiegyensúlyozott kézi vezetés
- javasolt a tömlő finomszűrő használata

Szállítási terjedelem:
tömlőveges csatlakozó, 2 kulcs a szerszám-cseréhez

PBS 5/155 HV 824
PBS 5/155 HV 1924
PBS 5/155 HV 2324

Szalaghosszúságok: 480 (610*) mm x szélesség 6–25 mm

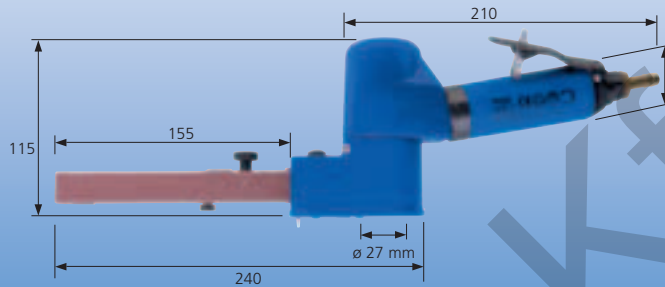

Megnevezés	EAN 4007220	Szalag- vetető karral	Távozó levegő irány	Szelep kivitel	Levegő fogyasztás [m³/min]	Szalag- sebesség [m/s]	Leadott tel- jesítmény [Watt]	Táplevegő tömlő belső- -ø [mm]	Nettó súly [kg]
PBS 5/155 HV 824	792674	1	elől	billenő	0,60	21	370	8	1,390
PBS 5/155 HV 1924	792681	2	elől	billenő	0,60	21	370	8	1,390
PBS 5/155 HV 2324	792698	3	elől	billenő	0,60	21	370	8	1,390

Szorító kulcs

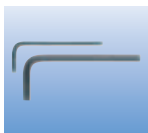

Megnevezés	EAN 4007220
SKS SW 3 mm	584538
SKS SW 5/32"	500439

Csatlakozó készlet



Megnevezés	EAN 4007220
AS 2	351116

lásd 56. oldal

Tömlő finomszűrő



Megnevezés	EAN 4007220
SF 24 STG-T8	809020

lásd 56. oldal

Előtétkarok

BSVA 5/155-8/24x480



BSVA 5/155-4/16x610



BSVA 5/155-19/24x480



BSVA 5/155-9/16x610



BSVA 5/155-23/24x480



- robusztus acél kivitel
- a teljes görgőszélesség kihasználható
- rendkívül keskeny kétoldali görgő rögzítés a homlokoldali görgőnél

- aszimmetrikus karok az oldalirányú munkavégzés elősegítésére
- arretáló gomb funkció a szalagvezetésnél

- A rövid végtelenített csiszoló és vliesszalagokról további részletes információk és rendelési adatok a 204-es katalógusfejezetben találhatóak.

Megnevezés	EAN 4007220	Szalag- vetető	Szélesség x görgő-ø [mm]	Alkalmazható szalagszélesség [mm]	Felfogható szalagméret [mm]	Nettó súly [kg]
BSVA 5/155-8/24x480	794098	1	8 x 24	6, 10, 12	480	0,070
BSVA 5/155-19/24x480	794081	2	19 x 24	16, 20	480	0,086
BSVA 5/155-23/24x480	794104	3	23 x 24	25	480	0,088
BSVA 5/155-4/16x610	808054	-	4 x 16	6	610	0,070
BSVA 5/155-9/16x610	801871	-	9 x 16	6, 10, 12	610	0,132

Levegős hajtások

Különleges meghajtások merevtengelyes hajtásokhoz, kézidarabok



PMAS 5/230 HV

Fordulatszám olajjal: 23.000 min⁻¹ / Teljesítmény: 370 Watt

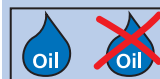
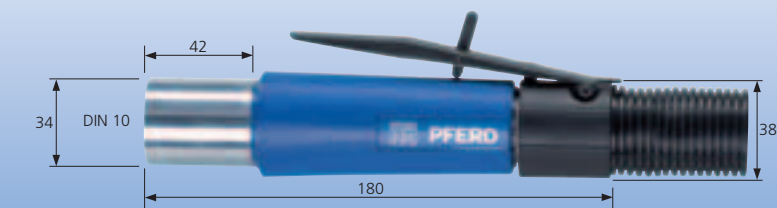

Olajjal és anélkül is alkalmazható.
3-4 csepp/perc.

- fordulatszám olaj nélkül 18.000 min⁻¹, teljesítmény 340 W, nincs olajköd lecsapódás a munkadarabon
- meghajtó motor STV 20 vagy STV 27 merevtengelyes hajtásokhoz
- javasolt a tömlő finomszűrő használata
- távozó levegő kilépés: hátul
- működtető szelep: karos

Szállítási terjedelem:
0,75 m távozó levegő- és 2 m táplevegő tömlő, tömlővéges csatlakozó nélkül, 2 kulcs a szerszámcserehez

Megnevezés	EAN 4007220	Fordulatszám [min ⁻¹]	Teljesítmény	Levegő fogyasztás [m ³ /min]	Motoroldali csatlakozás [DIN]	Táplevegő tömlő belső- ø [mm]	Megfelelő hosszabbító	Nettó súly [kg]
PMAS 5/230 HV	263235	23.000	370	0,63	10	8	STV 20, STV 27	0,650

Szorító kulcs

Megnevezés	EAN 4007220
STS D 4 mm	205020

Csatlakozó készlet

Megnevezés	EAN 4007220
AS 2	351116

lásd 56. oldal

Tömlő finomszűrő

Megnevezés	EAN 4007220
SF 24 STG-T8	809020

lásd 56. oldal

Merevtengelyes meghosszabbítás levegős motorokhoz

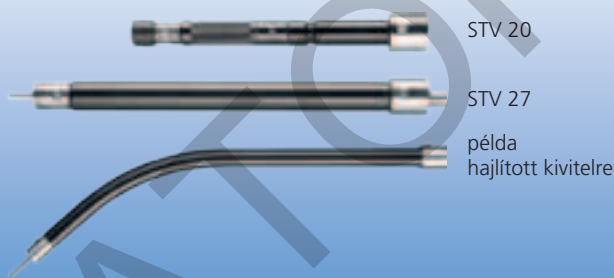

Merevtengelyes meghosszabbítások sűrített levegős motorokkal ideális problémamegoldók nehéz munkavégzési feladatokhoz pl. tisztítási és marási munkáknál, öntödékekben nehezen hozzáférhető helyeken. A sorozatgyártást végző üzemekben gyakran használatos szerszámok, mivel az alakos munkadarabokhoz a pontos alakigazítás az egyedi gyártású merevtengelyes szerszámokkal kiválóan megoldható. Egyedi méretek és ívek gyártásához kérjük ajánlatunkat.

Megnevezés	EAN 4007220	Motoroldali csatlakozás [DIN]	Kézidarab oldali [G]	ø x hossz [mm]	Hajlítási rádiusz	Megfelelő felfogó	Nettó súly [kg]
STV 20 L 200	272770	10	16/22	20 x 200	150	a szállítási terjedelem része HA 4 ZGA G16/22	0,400
STV 20 L 400	179604	10	16/22	20 x 400	150	a szállítási terjedelem része HA 4 ZGA G16/22	0,630
STV 20 L 600	179703	10	16/22	20 x 600	150	a szállítási terjedelem része HA 4 ZGA G16/22	0,890
STV 27 L 250	282137	10	22	27 x 250	250	HA 7 ZGA G22, WZ 7 B STV G22, WZ 7-45° STV G22	0,550
STV 27 L 500	179499	10	22	27 x 500	250	HA 7 ZGA G22, WZ 7 B STV G22, WZ 7-45° STV G22	0,930

Kézidarabok



Megnevezés	EAN 4007220	Max. eng. fordulatszám [min ⁻¹]	Kézidarab oldali [G]	ø x hossz [mm]	Áttétel	Befogó- patronnal ø [mm]	Befogópatron csoport	Nettó súly [kg]
HA 4 ZGA G16/22	247952	25.000	16/22	20 x 110	-	6	11	0,165
HA 7 ZGA G22	181928	25.000	22	27 x 130	-	6	11	0,320
WZ 7 B STV G22	334645	17.100	22	55 x 157	1,3 : 1	6	6	0,710
WZ 7-45° STV G22	334614	17.100	22	57 x 175	1,3 : 1	6	6	0,750



Kizárólag levegőolajozással használható.
6–7 csepp/perc.

- állandó teljesítmény a röpsúlyos fordulatszám szabályozónak köszönhetően, kivéve PMAS 12/200 HV
- javasolt a tömlő finomszűrő használata
- távozó levegő kilépés: hátul
- működtető szelep: karos

Szállítási terjedelem:

1,25 m távozó levegő- és 3 m táplevegő tömlő, tömlővéges csatlakozó nélkül, 2 kulcs a szerszámcserehez

PMAS 12/200 HV
PMAS 12/120 HV
PMAS 12/70 HV

Fordulatszám: 20.000 min⁻¹ / Teljesítmény: 1.000 Watt
Fordulatszám: 12.000 min⁻¹ / Teljesítmény: 1.000 Watt
Fordulatszám: 7.000 min⁻¹ / Teljesítmény: 1.000 Watt



Megnevezés	EAN 4007220	Fordulatszám [min ⁻¹]	Teljesítmény	Levegő fogyasztás [m ³ /min]	Motoroldali csatlakozás [DIN]	Táplevegő tömlő belső- ø [mm]	Megfelelő hosszabbító	Nettó súly [kg]
PMAS 12/200 HV	178058	20.000	1.000	1,30	10	12	STV 33	2,160
PMAS 12/120 HV	178034	12.000	1.000	0,60–1,30	10	12	STV 33	2,160
PMAS 12/70 HV	358122	7.000	1.000	0,60–1,30	10	12	STV 33	2,320

Szorító kulcs

Megnevezés	EAN 4007220
STS D 4 mm	205020

Csatlakozó készlet

Megnevezés	EAN 4007220
AS 4	351130

lásd 56. oldal

Tömlő finomszűrő

Megnevezés	EAN 4007220
SF 30 STG-T 12	809051

lásd 56. oldal

Merevtengelyes meghosszabbítások sűrített levegős motorokkal ideális problémamegoldók nehéz munkavégzési feladatokhoz pl. tisztítási és marási munkáknál, öntödékben nehezen hozzáférhető helyeken. A sorozatgyártást végző üzemekben gyakran használatos szerszámok, mivel az alakos munkadarabokhoz a pontos alakigazítás az egyedi gyártású merevtengelyes szerszámokkal kiválóan megoldható. Egyedi méretek és ívek gyártásához kérjük ajánlatunkat.

Merevtengelyes meghosszabbítás levegős motorokhoz



Megnevezés	EAN 4007220	Motoroldali csatlakozás [DIN]	Kézidarab oldali [G]	ø x hossz [mm]	Hajlítási rádiusz	Megfelelő felfogó	Nettó súly [kg]
STV 33 L 250	179420	10	28	33 x 250	300	HA 10 ZGE, HA 12 ZGA, WZ 10 B STV, WZ 10-45° STV	1,025
STV 33 L 500	179468	10	28	33 x 500	300	HA 10 ZGE, HA 12 ZGA, WZ 10 B STV, WZ 10-45° STV	2,100
STV 33 L 1000	179758	10	28	33 x 1,000	300	HA 10 ZGE, HA 12 ZGA, WZ 10 B STV, WZ 10-45° STV	3,250

Kézidarabok



Megnevezés	EAN 4007220	Max. eng. fordulatszám [min ⁻¹]	Kézidarab oldali [G]	ø x hossz [mm]	Áttétel	Befogó- patronnal ø [mm]	Befogópatron csoport	Nettó súly [kg]
HA 10 ZGE G28	181966	18.000	28	33 x 170	-	6	11	0,515
HA 12 ZGA G28	181959	18.000	28	33 x 162	-	12	12	0,510
WZ 10 B STV G28	334638	17.100	28	55 x 156	1,3 : 1	6	6	0,805
WZ 10-45° STV G28	334621	17.100	28	57 x 184	1,3 : 1	6	6	0,845

Levegős hajtások

Különleges meghajtások, reszelőgép, gravírozó



Levegős reszelőgép PFGA 07/220

Frekvencia: 22.000 löket/min



Kizárólag levegőolajozás nélkül használható.

- kézhezálló, könnyen vezethető kivitel
- javasolt a tömlő finomszűrő használata

Szállítási terjedelem:

0,32 m távozó levegő- és 1,5 m táplevegő tömlő, csatlakozóvég: 1/4"-os belsőmenet és tömlővéges csatlakozó, 1 kulcs a szerzőszámcserehez, szerzőszámartó

Megnevezés	EAN 4007220	Távozó levegő irány	Szelep kivitel	Levegő fogyasztás [m ³ /min]	Táplevegő tömlő belső- [mm]	Frekvencia [löket/min]	Lökethossz [mm]	Nettó súly [kg]
PFGA 07/220	657638	hátsó	forgó	0,05	4	22.000	0,7	0,180

Szorító kulcs



Megnevezés	EAN 4007220
SKS SW 2,5 mm	785980

Tömlő finomszűrő



Megnevezés	EAN 4007220
SF 24 STG-IG 1/4	953259

lásd 56. oldal

Közcsovar



Megnevezés	EAN 4007220
DN 1/4	178577

A kerámiaszálas reszelőkről részletes információk és rendelési adatok találhatóak a 204-es katalógus fejezetben.

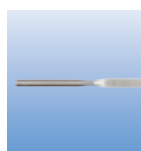

A reszelőkészülékhez alkalmazható gyémántszemcsés reszelőkről részletes információk és rendelési adatok a 205-ös katalógus fejezetben találhatóak.

Levegős gravírozó MST 31

Frekvencia: 30.000–36.000 löket/min

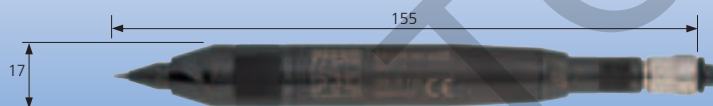

Kizárólag kevés levegőolajozással használható. 1 csepp/5 perc.

- magas frekvencián üzemelő gép
- gravírozások, jelölések felvitelére fémeken, üvegen, műanyagokon, edzett szerzőszámacélokon (finom gravírozó túske)
- javasolt a tömlő finomszűrő használata

Szállítási terjedelem:

2m táplevegő tömlő, csatlakozóvég: 1/4"-os külsőmenet és STG, keményfém (HM) gravírozó túske

Megnevezés	EAN 4007220	Tű vastagság	Szelep kivitel	Távozó levegő irány	Levegő fogyasztás [m ³ /min]	Táplevegő tömlő belső- [mm]	Frekvencia [löket/min]	Befogó- patronnal	Nettó súly [kg]
MST 31 F	450314	F (finom)	forgó	elől	0,03	4	30.000–36.000	6–7	0,150
MST 31 M	450079	M (közepes)	forgó	elől	0,03	4	30.000–36.000	6–7	0,150
MST 31 G	450307	G (durva)	forgó	elől	0,03	4	30.000–36.000	6–7	0,150

Csatlakozó készlet



Megnevezés	EAN 4007220
AS 1	351109

lásd 56. oldal

Tömlő finomszűrő

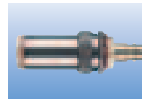

Megnevezés	EAN 4007220
SF 24 STG-IG 1/4	953259

lásd 56. oldal

Tartalék keményfém (HM) gravírozó túske gravírozóhoz



Megnevezés	EAN 4007220	Tű vastagság	Nettó súly [kg]
HM-GN MST 31 F	455722	F (finom)	0,003
HM-GN MST 31 M	455753	M (közepes)	0,003
HM-GN MST 31 G	455760	G (durva)	0,003

A levegős gépek csatlakoztatásához szükséges **tartozékok** az alábbi táblázatban találhatóak.

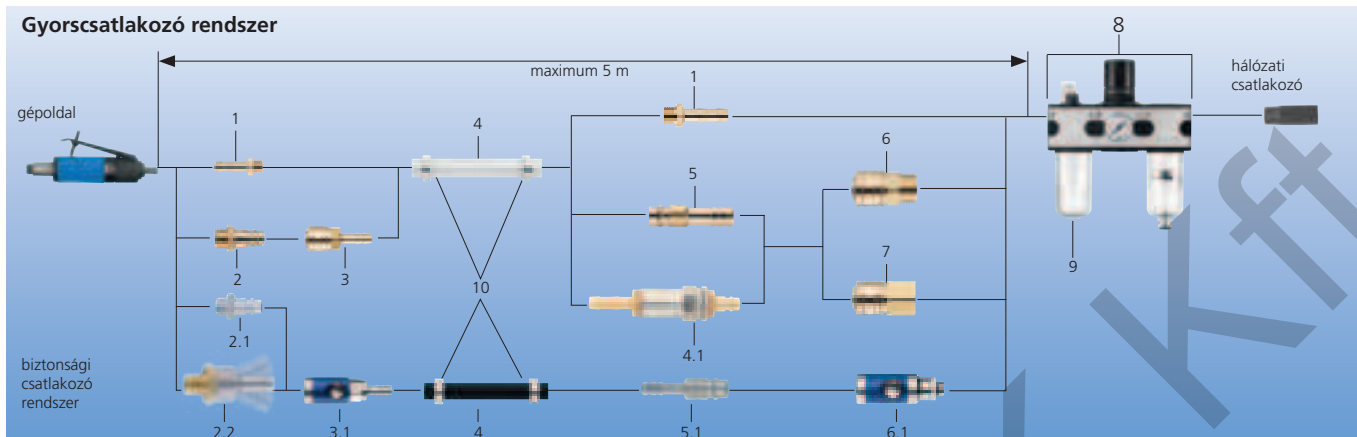

Gépcsoport					Gyorscsatlakozó rendszer rendelési szám méretekkel	EAN 4007220	Csatlakozó klt. szám				Biztonsági csatlakozó rendszer megnevezés	EAN 4007220				
1	2	3	4	5			1	2	3	4						
					Pos. 1 becsavarható tömlővéges csatlakozó (a géppel szállítjuk)											
					TG 6 1/8	ø 6 / R 1/8"	178362									
					TG 8 1/4	ø 8 / R 1/4"	178379									
					TG 9 1/4	ø 9 / R 1/4"	178409									
					Pos. 2 menetes csatlakozó											
					STG 1/8	R 1/8" külső	178300									
					STG 1/4	R 1/4" külső	178324									
					Pos. 3 önzáró csatlakozó											
					VKT 6	ø 6	178195									
					VKT 8	ø 8	178201									
					VKT 9	ø 9	178218									
					Pos. 4 táplevegő tömlő											
					PLS 5	ø 5 / méteráru	178461									
					PLS 6	ø 6 / méteráru	178478	3 m								
					PLS 8	ø 8 / méteráru	178485		3 m							
					PLS 9	ø 9 / méteráru	178492			3 m						
					PLS 12	ø 12 / méteráru	178508				3 m					
					Különösen nehéz üzemi körülmények esetén speciális táplevegő tömlőre kérje ajánlatunkat.											
					Pos. 4.1 tömlő finomszűrő (pórusnagyság: 5 µm)											
					SF 24 STG-T5	PLS 5-hoz	957103									
					SF 24 STG-T8	PLS 8-hoz	809020									
					SF 24 STG-T9	PLS 9-hoz	809044									
					SF 24 STG-IG 1/4	1/4"-os külsőmenetes finomszűrőhöz	953259									
					SF 30 STG T12	PLS 12-höz	809051									
					Pos. 5 csatlakozó											
					T 4	ø 4	179208									
					T 5	ø 5	179390									
					T 6	ø 6	178331	1*								
					T 8	ø 8	178522		1*							
					T 9	ø 9	178386			1*						
					T 12 NW 12	ø 12	178423				1*					
					Pos. 6 önzáró külső menetes csatlakozó											
					VKA 1/4	R 1/4" külső	178232	1*								
					VKA 1/2	R 1/2" külső	178256		1*	1*						
					VKA 1/2 NW 12	R 1/2" külső ONG-A 1/2-höz is	178249				1*					
					Pos. 7 önzáró belső menetes csatlakozó											
					VKI 1/4	R 1/4" belső	178270									
					VKI 1/2	R 1/2" belső	178287									
					Pos. 8 levegő olajozó kompletten (szűrő 5 µm)											
					ONG-A 1/4	R 1/4" belső	801741	1*								
					ONG-A 1/2	R 1/2" belső	801765		1*	1*	1*					
					speciális kenőolaj 1 liter ONG OEL (lásd. 110. oldal)		179338	1*	1*	1*	1*					
					speciális kenőolaj 5 liter ONG OEL (lásd. 110. oldal)		179321									
					Pos. 9 olajozó tartály											
					OE-A 1/4	R 1/4" belső	801772									
					OE-A 1/2	R 1/2" belső	801789									
					Pos. 10 csőbilincs											
					K 9	PLS 5-höz	178539									
					K 13	PLS 6-hoz és 8-hoz	178546	2*	2*							
					K 16	PLS 9-höz	178553			2*						
					K 20	PLS 12-höz	204801				2*					
					Csatlakozó klt. szám											
					AS 1		351109									
					AS 2		351116									
					AS 3		351123									
					AS 4		351130									

● = alkalmas tartozékok, ø = a megadott adatok a táplevegő tömlő belső átmérőjére vonatkoznak [mm]-ben

* db készletenként



Elektromos hajtások

Általános információk

Az elektromos gépek univerzális „mindentudó” gépek. Súlyukkal és méretükkel összeillő, megfelelő teljesítménnyel rendelkeznek. Elsősorban olyan csiszolószerszámok hajtásához ajánlatosak, amelyek a használat során állandó fordulatszámot igényelnek.

Alkalmazási tartományok

Az elektromos gépek szinte mindenhol alkalmazhatók. Sok felhasználói csoportban, különféle megmunkálási folyamatokhoz sikeresen használják. A fokozatnélkül szabályozható gépekkel különböző fordulatszám igényű szerszámok hajthatók meg.

- Az elektromos gépek nem alkalmazhatók a tartálygyártásban és
- nagyon poros környezetben (különösen az alumínium anyagok megmunkálásánál).

Előnyök

- kompakt, ergonómiailag kifejlesztett építési forma
- alacsony súly
- műszakilag kiforrott
- nagy teljesítmény
- sokoldalúan alkalmazható
- egyszerű energiaellátás
- kis karbantartási igény
- szervízbarát
- gazdaságos

A PFERD-program

A PFERD széles választékot kínál az elektromos egyenes, sarokkihajtású, szalagos és hengeres csiszolókból. A PFERD elektromos gépek műszakilag kiforrott megoldások, megfelelnek a legújabb ergonómiai ismereteknek és követelményeknek. A gazdaságos alkalmazást figyelembe véve célirányosan a csiszolási, marási, darabolási és polírozási munkákhoz kifejlesztett gépek, amelyek széles fordulatszám tartományt (750–33.000 min⁻¹) és teljesítmény tartományt (500–1.750 Watt) fednek le. A stabil fordulatszám tartáshoz az elektromos gépek megfelelő elektronikával ellátottak.

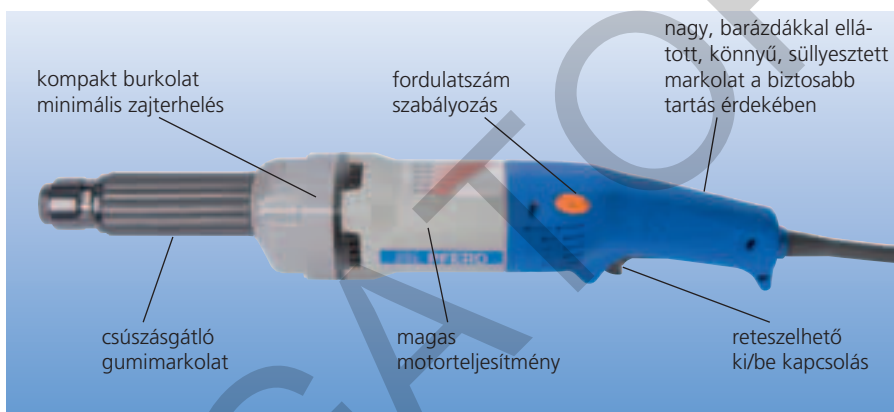

Az optimális elektromos gép kiválasztásának kritériumai



A gazdaságos munkavégzés előfeltétele az optimális szerszám kiválasztása. Ezután a megfelelő meghajtógépet válasszuk ki. Ehhez a következőket kell figyelembe venni:

1. Forma és méret

Mindegyik megmunkálási feladat meghatározó követelményeket támaszt a hajtás építési kialakításával és méretével szemben. A különböző kivitelek sokoldalú alkalmazási lehetőséget kínálnak: a méretek, a hozzáférhetőség, az alkalmazás gyakorisága szerint lehet a megfelelő hajtást kiválasztani.

2. Fordulatszám

A hajtást mindig a szerszám számára szükséges fordulatszám és vágási sebesség javaslatok figyelembevételével kell kiválasztani. Ezek az ajánlások megtalálhatók a 202–208-as katalógus fejezetekben.

Kivitelek/különlegességek

- **Lágy indítás:**
Az elektronikus szabályozott, lágy indítás gép és alkatrész kímélő.
- **Alacsony feszültség elleni védelem/újraindítás elleni védelem:**
Feszültségkimaradás esetén a PFERD elektromos gépei védettek az akaratlan újraindítás ellen. Csak kikapcsolás, majd ismételt újraindítás után indulnak el.
- **Áramhatárolás/blokkolásvédelem:**
Kétszeres névleges áramfelvétel esetén a gépek 0,2 másodperc alatt lekapcsolnak. A terhelés csökkenése után a gép ismét fel tudja venni az üzemi fordulatszámot.
- **Hőmérséklet és túlterhelés elleni védelem:**
A kritikus hőmérséklet elérésekor a biztonsági elektronika hűtő üzemmódba kapcsol. Hűtő üzemmódban a gép nem terhelhető. Csak kikapcsolás és ismételt bekapcsolás után áll vissza a gép az eredetileg beállított fordulatszámra.

Szabványok, biztonság, általános információk

- PFERD-elektromos hajtások:
- CE jelöléssel ellátottak
 - kettős szigeteléssel ellátottak és megfelelnek II. védelmi osztály előírásainak



- A PFERD elektromos gépek megfelelnek
- az EG gépekre,
 - az EG-alacsony feszültségre,
 - az EG elektromágneses ellenállóságra vonatkozó előírásoknak.

Az országspecifikus előírásokat be kell tartani.

3. Teljesítmény

A gépi fordulatszám terhelésnél stabil értéken való tartásához a gépteljesítmény a meghatározó tényező. A terhelést a megmunkálandó anyag, a szerszám vágóképessége és az alkalmazott felületi nyomás adja meg.

4. Szerszám felfogás

Függően a kiválasztott PFERD szerszámtól különböző felfogási lehetőségek állnak rendelkezésre, pl. befogópatronok vagy menetes tengelyek. Minden géphez megfelelő befogópatronok állnak rendelkezésre. A befogópatronokról és menetes tengelyhosszabbítókról áttekintés a fejezet 106–108. oldalain található. További kérdések esetén a PFERD értékesítési tanácsadója készséggel áll rendelkezésükre.

Teljesítményadatok

- fokozatmentes fordulatszám szabályozás
- elektronikus fordulatszám stabilizátor
- túlterhelés elleni védelem
- lágy, csendes indítás, védi az embert, szerszámot és a mechanikus egységeket
- ismételt bekapcsolás elleni védelem feszültség kimaradás esetén

Szállítási terjedelem:

3 m tápkábel, befogópatron 6 mm, 2 kulcs a szerszámcserehez

UGER 11/330 SI

Fordulatszám 33.000 min⁻¹ / Teljesítmény: 1.050 Watt



Megnevezés	EAN 4007220	Fordulatszám [min ⁻¹]	Feszültség [Volt] 50–60 Hz	Felvett teljesítmény [Watt]	Leadott teljesítmény [Watt]	Befogó- patron csoport	Nettó súly [kg]
UGER 11/330 SI 230 V	777367	15.000–33.000	230	1.050	650	8	2,250

Szerszám-befogók (patronok)

Csoport	Csap- \emptyset				
	6 mm	8 mm	10 mm	1/4 coll	3/8 coll
	EAN 4007220				
8	213674	213704	213711	213681	213728

méret táblázat 106–107. oldal

Szorító kulcs

Megnevezés	EAN 4007220
EM SW 14 mm	206836
EM SW 18 mm	206843

Alkalmas PFERD szerszámok

202-es katalógus	203-as katalógus*	204-es katalógus*	205-ös katalógus	206-os katalógus	208-as katalógus
Keményfém (HM) marócsapok Fogazás 3, 3 PLUS, 4, 5, STEEL, INOX, NON-FERROUS, CAST, TOUGH, TOUGH-S, MICRO \emptyset 4-től 16 mm-ig Fogazás 1, ALU, FVK, FVKS, PLAST, EDGE \emptyset 6-től 16 mm-ig Gyorsacél (HSS) marócsapok Speciális fogazás \emptyset 3,2 mm-ig	Csapos csiszolótestek \emptyset 16 mm \emptyset 50 mm-ig fejmagasság \leq 70 mm	Poliflex®-csiszolócsap \emptyset 6-től 25 mm-ig Csiszolópántok és csiszolópánt tartók \emptyset 4-től 38 mm-ig POLICAP® \emptyset 7-től 13 mm-ig POLIROLL®/POLICO® \emptyset 6-től 12 mm-ig Lamellás csapos csiszológó \emptyset 15-től 25 mm-ig Filccsapok \emptyset 6-től 12 mm-ig	Gyémántszemcsés csiszolócsapok \emptyset 6,0-től 20,0 mm-ig CBN csiszolócsapok \emptyset 9,0-től 20,0 mm-ig Gyémántszemcsés vágókorongok \emptyset 30-től 50 mm-ig alkalmas felfogók BO 6/10 3 BO 8/10 3	Vágókorongok EHT \emptyset 50-től 55 mm-ig Csiszológerek ER \emptyset 50-től 55 mm-ig alkalmas felfogók BO 6/6 0-4 BO 6/10 0-4 BO 8/10 0-4	Ecsetkefék fonatlan PBU \emptyset 10-től 12 mm-ig fonott PBG \emptyset 23 mm Körkefék fonatlan RBU \emptyset 20-től 30 mm-ig fonott RBG \emptyset 70 mm RBGIT \emptyset 70 mm

Amennyiben nincs megadva befogócsap \emptyset , akkor 6 mm-es csap- \emptyset értendő.

***203/204-es katalógus:** Az adatok 10 mm-es szabad csaphosszra és a megadott maximális csiszolófej méretre vonatkoznak.

Megjegyzés: Kérjük vegye figyelembe a vágási sebesség ajánlásokat, ill. a 202–208-as katalógus-fejezetben megadott maximálisan engedélyezett fordulatszámokat.



UGER 5/250 SI

Fordulatszám 25.000 min⁻¹ / Teljesítmény: 500 Watt



Teljesítményadatok

- fokozatmentes fordulatszám szabályozás
- elektronikus fordulatszám stabilizátor
- túlterhelés elleni védelem
- lágy csendes indítás, védi az embert, szerzőt és a mechanikus egységeket
- ismételt bekapcsolás elleni védelem feszültség kimaradás esetén
- praktikus kézhezálló gép

Szállítási terjedelem:
3 m tápkábel, befogópatron 6 mm, 2 kulcs a szerszámcserehez

Megnevezés	EAN 4007220	Fordulatszám [min ⁻¹]	Feszültség [Volt] 50–60 Hz	Felvett teljesítmény [Watt]	Leadott teljesítmény [Watt]	Befogó- patron csoport	Nettó súly [kg]
UGER 5/250 SI 230 V	265581	11.000–25.000	230	500	300	11	1,350

Szerszámbe fogók (patronok)

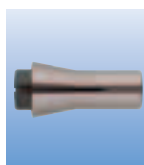

Csoport	Csap-ø				
	3 mm	6 mm	8 mm	1/8 coll	1/4 coll
	EAN 4007220				
11	196236	196281	196304	196335	196328

mérettáblázat 106–107. oldal

Szorító kulcs

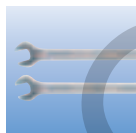

Megnevezés	EAN 4007220
EM SW 14 mm	206836
EM SW 18 mm	206843

Alkalmas PFERD szerszámok

202-es katalógus	203-as katalógus*	204-es katalógus*	205-ös katalógus	206-os katalógus	208-as katalógus
Keményfém (HM) marócsapok Fogazás 3, 3 PLUS, 4, 5, STEEL, INOX, NON-FERROUS, CAST, TOUGH, TOUGH-S, MICRO ø 6-tól 20 mm-ig Fogazás 1, ALU, FVK, FVKS, PLAST, EDGE ø 6-tól 16 mm-ig Gyorsacél (HSS) marócsapok Fogazás 1, 3, speciális fogazások ø 4 mm-ig	Csapos csiszolótestek ø 16 mm ø 50 mm-ig fejmagasság ≤ 70 mm	Csiszolópántok és csiszolópánt tartók ø 50 mm-ig POLICAP® ø 16 mm-ig POLIROLL® ø 15 mm-ig Lamellás csapos csiszolók ø 30 mm-ig Poliflex®-csiszolócsap ø 8-tól 25 mm-ig POLINOX®-csiszoló csillagok ø 38 mm-ig Filccsapok ø 15 mm-ig	Gyémántszemcsés csiszolócsapok ø 6,0-tól 25,0 mm-ig CBN csiszolócsapok ø 12,0-tól 25,0 mm-ig Gyémántszemcsés vágókorongok ø 22-től 50 mm-ig alkalmas felfogók BO 3/1,7 1 BO 6/10 3 BO 8/10 3	Vágókorongok EHT ø 50-től 55 mm-ig alkalmas felfogók BO 6/6 0-4 Csiszolókerekek ER ø 50-től 55 mm-ig alkalmas felfogók BO 6/6 3-10	Ecsetkefék fonatlan PBU ø 10-től 20 mm-ig fonott PBG ø 19-től 23 mm-ig Körkefék fonatlan RBU ø 20-től 30 mm-ig fonott RBG ø 70 mm RBGIT ø 70 mm

Amennyiben nincs megadva befogócsap ø, akkor 6 mm-es csap-ø értendő.

***203/204-es katalógus:** Az adatok 10 mm-es szabad csaphosszra és a megadott maximális csiszolófej méretre vonatkoznak.

Megjegyzés: Kérjük vegye figyelembe a vágási sebesség ajánlásokat, ill. a 202–208-as katalógus-fejezetben megadott maximálisan engedélyezett fordulatszámokat.



Teljesítményadatok

- fokozatmentes fordulatszám szabályozás
- elektronikus fordulatszám stabilizátor
- túlterhelés elleni védelem
- lágy, csendes indítás, védi az embert, szerszámot és a mechanikus egységeket
- ismételt bekapcsolás elleni védelem feszültség kimaradás esetén

Szállítási terjedelem:

3 m tápkábel, befogópatron 6 mm, 2 kulcs a szerszámcserehez

UGER 15/150 SI 

Fordulatszám 15.000 min⁻¹ / Teljesítmény: 1.530 Watt

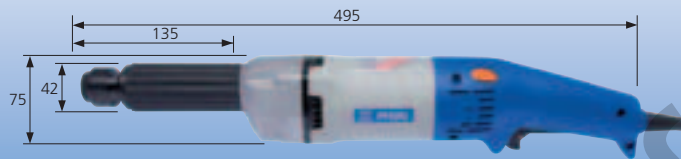

Megnevezés	EAN 4007220	Fordulatszám [min ⁻¹]	Feszültség [Volt] 50–60 Hz	Felvett teljesítmény [Watt]	Leadott teljesítmény [Watt]	Befogó- patron csoport	Nettó súly [kg]
UGER 15/150 SI 230 V	801864	6.800–15.000	230	1.530	1.050	12	3,050

Szerszám-befogók (patronok)

Csoport	Csap- \emptyset				
	6 mm	8 mm	10 mm	12 mm	1/4 coll
	EAN 4007220				
12	195994	196014	196038	196045	196052

méret táblázat 106–107. oldal

Szorító kulcs



Megnevezés	EAN
EM SW 22 mm	206850

Alkalmos PFERD szerszámok

202-es katalógus	203-as katalógus*	204-es katalógus*	205-ös katalógus	206-os katalógus	208-as katalógus
Keményfém (HM) marócsapok Fogazás 3, 3 PLUS, 4, 5, STEEL, INOX, NON-FERROUS, CAST, TOUGH, TOUGH-S, MICRO, EDGE \emptyset 12-től 20 mm-ig Gyorsacél (HSS) marócsapok Fogazás 1, 2, 3, 5, speciális fogazások \emptyset 5-től 7 mm-ig	Csapos csiszolótestek \emptyset 16 mm \emptyset 50 mm-ig fejmagasság \leq 70 mm	Csiszolópántok és csiszolópánt tartók \emptyset 30-től 75 mm-ig Lamellás csapos csiszoló \emptyset 25-től 50 mm-ig POLINOX®-csiszolócsapok \emptyset 40 mm-ig POLICLEAN®-szerszámok \emptyset 50 mm-ig Poliflex®-csiszolócsap Poliflex®-finomcsiszoló korongok \emptyset 10-től 30 mm-ig POLIROLL® \emptyset 18 mm-ig	Gyémántszemcsés csiszolócsapok \emptyset 10,0-től 25,0 mm-ig CBN csiszolócsapok \emptyset 20,0 mm Gyémántszemcsés vágókorongok \emptyset 30-től 50 mm-ig alkalmas felfogók BO 6/10 3 BO 8/10 3	Vágókorongok EHT \emptyset 50-től 55 mm-ig alkalmas felfogók BO 6/6 0-4 BO 6/10 0-4 BO 8/10 0-4 Csiszolókerekek ER \emptyset 50-től 55 mm-ig alkalmas felfogók BO 6/6 3-10 BO 8/10 6-20	Ecsetkefék fonatlan PBU \emptyset 10-től 30 mm-ig fonott PBG \emptyset 19-től 30 mm-ig Körkefék fonatlan RBU \emptyset 20-től 70 mm-ig fonott RBG \emptyset 70-től 100 mm-ig Csapos kúpos körkefe KBU \emptyset 50-től 70 mm-ig KBUIT \emptyset 50-től 70 mm-ig

Amennyiben nincs megadva befogócsap \emptyset , akkor 6 mm-es csap- \emptyset értendő.

***203/204-es katalógus:** Az adatok 10 mm-es szabad csaphosszra és a megadott maximális csiszolófej méretre vonatkoznak.

Megjegyzés: Kérjük vegye figyelembe a vágási sebesség ajánlásokat, ill. a 202–208-as katalógus-fejezetben megadott maximálisan engedélyezett fordulatszámokat.



UGER 5/90 SI

Fordulatszám 9.000 min⁻¹ / Teljesítmény: 500 Watt



Teljesítményadatok

- fokozatmentes fordulatszám szabályozás
- elektronikus fordulatszám stabilizátor
- túlterhelés elleni védelem
- lágy, csendes indítás, védi az embert, szerszámot és a mechanikus egységeket
- ismételt bekapcsolás elleni védelem feszültség kimaradás esetén
- elsősorban POLINOX®-/POLIVLIES® szerszámok hajtásához ajánljuk

Szállítási terjedelem:
3 m tápkábel, befogópatron 6 mm, 2 kulcs a szerszámcserehez

Megnevezés	EAN 4007220	Fordulatszám [min ⁻¹]	Feszültség [Volt] 50–60 Hz	Felvett teljesítmény [Watt]	Leadott teljesítmény [Watt]	Befogó- patron csoport	Nettó súly [kg]
UGER 5/90 SI 230 V	267332	4.000–9.000	230	500	300	11	1,440

Szerszámbe fogók (patronok)

Csoport	Csap-ø				
	3 mm	6 mm	8 mm	1/8 coll	1/4 coll
	EAN 4007220				
11	196236	196281	196304	196335	196328

mérettáblázat 106–107. oldal

Szorító kulcs

Megnevezés	EAN 4007220
EM SW 14 mm	206836
EM SW 18 mm	206843

POLINOX®-klt. PNL/Z/R 6050 UGER 5/90 230 V

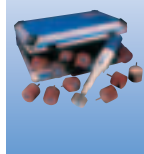

A POLINOX®- készletről részletes információk és rendelési adatok a 204-es katalógusfejezetben találhatóak.

Alkalmas PFERD szerszámok

202-es katalógus	203-as katalógus*	204-es katalógus*	205-ös katalógus	208-as katalógus	
Keményfém (HM) marócsapok Fogazás 3, 3 PLUS, 4, 5, NON-FERROUS, TOUGH, TOUGH-S, EDGE ø 16-től 20 mm-ig Gyorsacél (HSS) marócsapok Fogazás 1, 2, 3, 5, speciális fogazások ø 7-től 10 mm-ig	Csapos csiszolótestek ø 16 mm ø 50 mm-ig fejmagasság ≤ 70 mm	Poliflex®-csiszolócsap kötés: PUR ø 15-től 50 mm-ig Poliflex®-csapos strukturáló csiszoló PU-STRUC ø 32 mm-ig POLIROLL®-csiszolórolnik ø 18 mm POLISTAR ø 30-tól 50 mm-ig POLINOX®-csiszolócsapok PNER POLINOX®-kompakt csiszolóke-rekek ø 50 mm-ig	Rétegelt csiszolótárcsák ø 30-tól 50 mm-ig POLINOX®-csiszoló csillagok ø 38 mm-ig POLICLEAN®-szerszámok csapos kivitelben ø 50 mm-ig Filccsapok Filc lamellás csapos csiszoló ø 30-tól 50 mm-ig Filckorongok ø 45 mm-ig Lamellás csapos csiszolók ø 50 mm-ig	Gyémántszemcsés csiszolócsapok ø 12,0-tól 20,0 mm-ig CBN csiszolócsapok ø 20,0 mm Gyémántszemcsés vágókorongok ø 22-től 50 mm-ig alkalmas felfogók BO 3/1,7 1 BO 6/10 3 BO 8/10 3	Ecsetkefék fonatlan PBUR ø 12-től 25 mm-ig fonott PBGS ø 10-től 12 mm-ig Csapos kúpos körkefe KBU ø 50 mm Csapos fazékkéfék TBU ø 50 mm Különösen INOX, sárgaréz és SIC elemi szákkal. Körkefék fonatlan RBU ø 50 mm alkalmas felfogók BO 8/12-22,2 5-18

Amennyiben nincs megadva befogócsap ø, akkor 6 mm-es csap-ø értendő.

*203/204-es katalógus: Az adatok 10 mm-es szabad csaphosszra és a megadott maximális csiszolófej méretre vonatkoznak.

Megjegyzés: Kérjük vegye figyelembe a vágási sebesség ajánlásokat, ill. a 202–208-as katalógusfejezetben megadott maximálisan engedélyezett fordulatszámokat.

Teljesítményadatok

- fokozatmentes fordulatszám szabályozás
- elektronikus fordulatszám stabilizátor
- túlterhelés elleni védelem
- lágy, csendes indítás, védi az embert, szerszámot és a mechanikus egységeket
- ismételt bekapcsolás elleni védelem feszültség kimaradás esetén

Szállítási terjedelem:

3 m tápkábel, befogópatron 6 mm, 2 kulcs a szerszámcserehez

UGER 11/90 SI 

Fordulatszám 9.000 min⁻¹ / Teljesítmény: 1.050 Watt

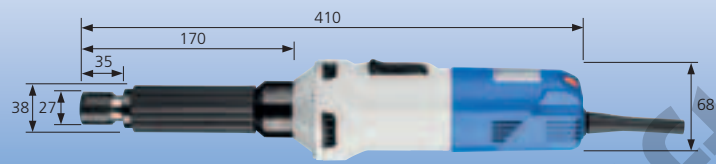

Megnevezés	EAN 4007220	Fordulatszám [min ⁻¹]	Feszültség [Volt] 50–60 Hz	Felvett teljesítmény [Watt]	Leadott teljesítmény [Watt]	Befogó- patron csoport	Nettó súly [kg]
UGER 11/90 SI 230 V	948842	3.800–9.000	230	1.050	650	12	2,370

Szerszámbe fogók (patronok)

Csoport	Csap-ø				
	6 mm	8 mm	10 mm	12 mm	1/4 coll
	EAN 4007220				
12	195994	196014	196038	196045	196052

méret táblázat 106–107. oldal

Szorító kulcs

Megnevezés	EAN 4007220
EM SW 19 mm	956878
EM SW 22 mm	206850

Alkalmas PFERD szerszámok

202-es katalógus	203-as katalógus*	204-es katalógus*	205-ös katalógus	208-as katalógus
Keményfém (HM) marócsapok Fogazás 3, 3 PLUS, 4, 5, NON-FERROUS, TOUGH, TOUGH-S, EDGE ø 16-től 25 mm-ig Gyorsacél (HSS) marócsapok Fogazás 1, 2, 3, 5, speciális fogazások ø 7-től 10 mm-ig	Csapos csiszolótestek ø 16 mm ø 50 mm-ig fejmagasság ≤ 70 mm 204-es katalógus* Csiszolópántok és csiszolópánt tartók ø 100 mm Poliflex®-csiszolócsap kötés: PUR ø 15-től 50 mm-ig Poliflex®-csapos strukturáló csiszoló PU-STRUC ø 32 mm POLIROLL®-csiszolórolnik ø 18 mm Lamellás csiszolókorongok (szaturnusz korongok) ø 100 mm-ig POLISTAR ø 30-tól 50 mm-ig	POLINOX®-csiszolócsapok ø 80 mm-ig PNER POLINOX®-kompakt csiszolókerékek ø 75 mm-ig Rétegelt csiszolótárcsák ø 30-tól 50 mm-ig POLINOX®-csiszoló csillagok ø 38 mm-ig POLICLEAN®-szerszámok csapos kivitelben ø 75 mm-ig POLICLEAN®-kerékek ø 100 mm-ig Filccsapok Filc lamellás csapos csiszoló ø 30-tól 50 mm-ig Filckorongok ø 60 mm-ig Lamellás csapos csiszoló ø 80 mm-ig	Gyémántszelemcsés csiszolócsapok ø 20,0 mm Gyémántszelemcsés vágókorongok ø 30-tól 50 mm-ig alkalmas felfogók BO 6/10 3 BO 8/10 3	Ecsetkefék fonatlan PBUR ø 12-től 25 mm-ig fonott PBGS ø 10-től 12 mm-ig Csapos kúpos körkefe KBU ø 50-től 100 mm-ig Csapos fazékkéfék TBU ø 50 mm Különösen INOX, sárgaréz és SIC elemi szákkal. Csapos körkefék fonatlan RBU ø 50-től 100 mm-ig Keskeny körkefék fonatlan RBU ø 100 mm alkalmas felfogók BO 8/12-22,2 5-18

Amennyiben nincs megadva befogócsap ø, akkor 6 mm-es csap-ø értendő.

*203/204-es katalógus: Az adatok 10 mm-es szabad csaphosszra és a megadott maximális csiszolófej méretre vonatkoznak.

Megjegyzés: Kérjük vegye figyelembe a vágási sebesség ajánlásokat, ill. a 202–208-as katalógusfejezetben megadott maximálisan engedélyezett fordulatszámokat.

UGER 15/60 SI

Fordulatszám 5.900 min⁻¹ / Teljesítmény: 1.530 Watt



Teljesítményadatok

- fokozatmentes fordulatszám szabályozás
- elektronikus fordulatszám stabilizátor
- túlterhelés elleni védelem
- lágy, csendes indítás, védi az embert, szerszámot és a mechanikus egységeket
- ismételt bekapcsolás elleni védelem feszültség kimaradás esetén

Szállítási terjedelem:

3 m tápkábel, befogópatron 12 mm, 2 kulcs a szerszámcserehez

Megnevezés	EAN 4007220	Fordulatszám [min ⁻¹]	Feszültség [Volt] 50–60 Hz	Felvett teljesítmény [Watt]	Leadott teljesítmény [Watt]	Befogó- patron csoport	Nettó súly [kg]
UGER 15/60 SI 230 V	777251	2.800–5.900	230	1.530	1.050	12	3,050

Szerszámbe fogók (patronok)

Csoport	Csap- \emptyset				
	6 mm	8 mm	10 mm	12 mm	1/4 coll
	EAN 4007220				
12	195994	196014	196038	196045	196052

mérettáblázat 106–107. oldal

Szorító kulcs

Megnevezés	EAN
EM SW 22 mm	4007220 206850

Lamellás csiszolókorong (szaturnusz) klt.

FR 15030 UGER
15/60 230 V

A lamellás csiszolókorong (szaturnusz) készletről részletes információk és rendelési adatok a 204-es katalógus-fejezetben találhatóak.

Alkalmos PFERD szerszámok

202-es katalógus	203-as katalógus*	204-es katalógus*	205-ös katalógus	208-as katalógus
Gyorsacél (HSS) marócsapok Fogazás ALU, 1, 2, 3 \emptyset 10-től 16 mm-ig	Csapos csiszolótestek D kötésekménység \emptyset 16 mm \emptyset 40 mm-ig fejmagasság \leq 32 mm	Csiszolópántok és csiszolópánt tartók \emptyset 75-től 100 mm-ig Lamellás csapos csiszolók \emptyset 60-től 80 mm-ig Lamellás csiszolókorongok (szaturnusz korongok) \emptyset 100 mm \emptyset 150 mm Szélesség 30 mm Poliflex®-csapos strukturáló csiszoló PU-STRUC \emptyset 20-től 100 mm-ig	POLINOX®-csiszolócsapok \emptyset 50-től 100 mm-ig PNER POLINOX®-kompakt csiszolókerékek \emptyset 75-től 100 mm-ig POLICLEAN®-szerszámok csapos kivitelben \emptyset 100 mm-ig POLICLEAN®-kerékek \emptyset 100 mm-ig	Gyémántszemcsés vágókorongok \emptyset 30-től 50 mm-ig alkalmas felfogók BO 6/10 3 BO 8/10 3
				Csapos körkefék fonatlan RBU \emptyset 80-től 100 mm-ig Körkefék fonatlan RBU keskeny \emptyset 100-től 150 mm-ig RBU széles \emptyset 100-től 150 mm-ig alkalmas felfogók BO 8/12-22,2 5-18 BO 8/22,2 5-10 BO 12/22,2 10-30

Amennyiben nincs megadva befogócsap \emptyset , akkor 6 mm-es csap- \emptyset értendő.

***203/204-es katalógus:** Az adatok 10 mm-es szabad csaphosszra és a megadott maximális csiszolófej méretre vonatkoznak.

Megjegyzés: Kérjük vegye figyelembe a vágási sebesség ajánlásokat, ill. a 202–208-as katalógus-fejezetben megadott maximálisan engedélyezett fordulatszámokat.

Teljesítményadatok

- fokozatmentes fordulatszám szabályozás
- elektronikus fordulatszám stabilizátor
- túlterhelés elleni védelem
- lágy, csendes indítás, védi az embert, szerszámot és a mechanikus egységeket
- ismételt bekapcsolás elleni védelem feszültség kimaradás esetén

Szállítási terjedelem:

3 m tápkábel, befogópatron 12 mm, 2 kulcs a szerszámcserehez

UGER 15/30 SI

Fordulatszám 3.000 min⁻¹ / Teljesítmény: 1.530 Watt

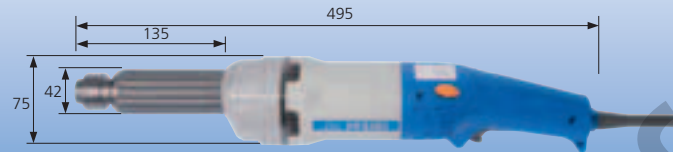

Megnevezés	EAN 4007220	Fordulatszám [min ⁻¹]	Feszültség [Volt] 50-60 Hz	Felvett teljesítmény [Watt]	Leadott teljesítmény [Watt]	Befogó- patron csoport	Nettó súly [kg]
UGER 15/30 SI 230 V	775912	750-3.000	230	1.530	1.050	12	3,050

Szerszám-befogók (patronok)

Csoport	Csap-ø				
	6 mm	8 mm	10 mm	12 mm	1/4 coll
	EAN 4007220				
12	195994	196014	196038	196045	196052

méret táblázat 106-107. oldal

Szorító kulcs



Megnevezés	EAN
EM SW 22 mm	206850



POLIFLAP®-klt. PFL 17060 UGER 15/30 230 V

A POLIFLAP®-készletről részletes információk és rendelési adatok a 204-es katalógusfejezetben találhatóak.

Alkalmas PFERD szerszámok

202-es katalógus	204-es katalógus*	205-ös katalógus	208-as katalógus
Gyorsacél (HSS) marócsapok Fogazás 1, 2, 3 ø 16 mm	Lamellás csiszolókorongok (szaturnusz korongok) ø 150-től 165 mm-ig POLINOX®-csiszolócsapok ø 100 mm POLINOX®-csiszolókerékek ø 150 mm POLICLEAN®-kerékek ø 100-től 150 mm-ig	POLIFLAP®-csiszolókerék ø 170 mm Rongykorongok ø 200 mm Filc lamellás csapos csiszoló ø 50-től 80 mm-ig	Gyémánszemcsés vágókorongok ø 50 mm alkalmas felfogók BO 6/10 3 BO 8/10 3
			Fazékkéfék fonatlan TBU ø 60 mm Körkéfék fonatlan RBU ø 100 mm RBU ø 150 mm Furat-ø 22,2 mm RBU ø 150 mm Furat-ø 12 mm alkalmas felfogók BO 8/12-22,2 5-18

Amennyiben nincs megadva befogócsap ø, akkor 6 mm-es csap-ø értendő.



UWER 5/200 SI 

Fordulatszám 20.000 min⁻¹ / Teljesítmény: 500 Watt



Teljesítményadatok

- speciális tengelykivezetés COMBIDISC® szerszámok felfogásához (támtányér befogósár nélkül felfogható)
- fokozatmentes fordulatszám szabályozás
- elektronikus fordulatszám stabilizátor
- túlterhelés elleni védelem
- lágy, csendes indítás, védi az embert, szerszámot és a mechanikus egységeket
- ismételt bekapcsolás elleni védelem feszültség kimaradás esetén
- jól kezelhető, kézhezálló gép

Szállítási terjedelem:

3 m tápkábel, 1 kulcs a szerszámcserehez

Megnevezés	EAN 4007220	Fordulatszám [min ⁻¹]	Feszültség [Volt] 50–60 Hz	Felvett teljesítmény [Watt]	Leadott teljesítmény [Watt]	Menetes tengely	Nettó súly [kg]
UWER 5/200 SI 230 V	598436	9.000–20.000	230	500	300	1/4-20 UNC	1,350

Szorító kulcs

Megnevezés	EAN 4007220
EM SW 14 mm	206836

Tengelyhosszabbítók

Megnevezés	EAN 4007220	Használható az alábbi szerszámokhoz
SPV 20 CD 1/4-20 UNC	333167	COMBIDISC®-csiszolólap tartó befogócsap nélkül

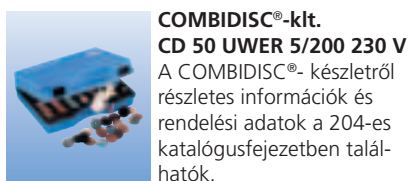

COMBIDISC®-kt.

CD 50 UWER 5/200 230 V

A COMBIDISC®- készletről részletes információk és rendelési adatok a 204-es katalógusfejezetben találhatóak.

Alkalmos PFERD szerszámok

204-es katalógus

COMBIDISC®-mini-POLIFAN®	COMBIDISC®-vlietkorongok	megfelelő
COMBIDISC®-csiszolólapok	COMBIDISC®-TX-korongok	COMBIDISC®-tartó
COMBIDISC®-gyémántszemcsés csiszolólapok	COMBIDISC®-filckorongok	
COMBIDISC®-POLICLEAN®-korongok	COMBIDISC®-kefe	
ø 20-tól 55 mm-ig	ø 20-tól 55 mm-ig	

Megjegyzés: Kérjük vegye figyelembe a vágási sebesség ajánlásokat, ill. a 202–208-as katalógusfejezetben megadott maximálisan engedélyezett fordulatszámokat.



Teljesítményadatok

- max. felfogható szerszám \varnothing 115 mm
- fokozatmentes fordulatszám szabályozás
- elektronikus fordulatszám stabilizátor
- korongmegszorulás esetén visszarúgás mentes védelmi leállás (Anti-Kick-back funkció)
- ismételt bekapcsolás elleni védelem feszültség kimaradás esetén
- anti-vibrációs markolat
- lágy, csendes indítás, védi az embert, szerszámot és a mechanikus egységeket
- ki / be kapcsolás rögzítógomb
- tengelyrögzítés
- gyorsrögzítő anya a felfogáshoz

Szállítási terjedelem:

4 m tápkábel, 1 kulcs a szerszámcserehez, szorítóanya, védőburkolat, markolat

UWER 18/120 SI 

Fordulatszám 11.500 min⁻¹ / Teljesítmény: 1.750 Watt

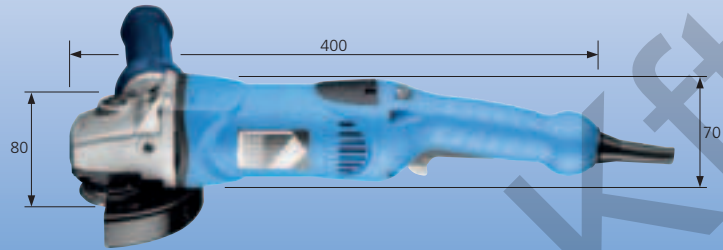

Megnevezés	EAN 4007220	Fordulatszám [min ⁻¹]	Feszültség [Volt] 50–60 Hz	Felvett teljesítmény [Watt]	Leadott teljesítmény [Watt]	Menetes tengely	Szerszám- befogó furat \varnothing [mm]	Nettó súly [kg]
UWER 18/120 SI 230 V	957110	2.800–11.500	230	1.750	1.150	M14	22,23	2,800

Felfogó peremek

Megnevezés	EAN 4007220
SPF 98970043	853115
SSM 98970042	853108

Szorító kulcs

Megnevezés	EAN 4007220
STL SW 35 x 5 mm	193853

Alkalmas PFERD szerszámok

204-es katalógus	205-ös katalógus	206-os katalógus	208-as katalógus
Tépőzáras csiszolótárcsák Fíbertárcsák COMBICLICK®-szerszámok POLICLEAN®-korongok Tépőzáras korongok Lamellás csiszolókorongok sarokcsiszolóhoz \varnothing 115 mm	Gyémántszemcsés vágókorongok \varnothing 115 mm	Tisztítókorongok CC-GRIND®-SOLID-csiszolókorong POLIFAN®-legyezőlapos csiszolókorongok Vágókorongok Gyémántszemcsés vágókorongok \varnothing 115 mm	Körkefék fonatlan RBU \varnothing 115 mm M14 fonott RBG \varnothing 115 mm furat- \varnothing 22,2 mm és M14 kivitel Kúpos körkefe fonatlan KBU \varnothing 115 mm M14 fonott KBG \varnothing 115 mm M14
			Fazékefék fonatlan TBU \varnothing 60-től 75 mm-ig M14 fonott TBG \varnothing 65-től 80 mm-ig M14 Tányérkefék műanyag hordozóval DBUR \varnothing 75 mm

Megjegyzés: Kérjük vegye figyelembe a vágási sebesség ajánlásokat, ill. a 202–208-as katalógusfejezetben megadott maximálisan engedélyezett fordulatszámokat.



UWER 18/110 SI 

Fordulatszám 11.000 min⁻¹ / Teljesítmény: 1.750 Watt

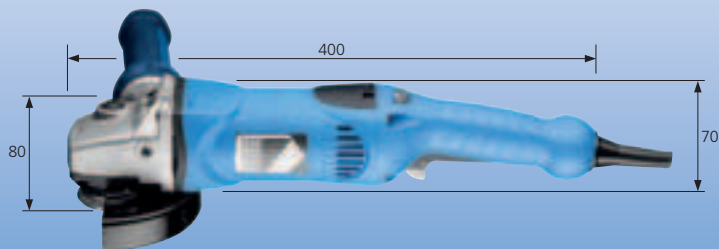

Teljesítményadatok

- max. felfogható szerszám \varnothing 125 mm
- fokozatmentes fordulatszám szabályozás
- elektronikus fordulatszám stabilizátor
- korongmegszorulás esetén visszarúgás mentes védelmi leállás (Anti-Kick-back funkció)
- ismételt bekapcsolás elleni védelem feszültség kimaradás esetén
- anti-vibrációs markolat
- lágy, csendes indítás, védi az embert, szerszámot és a mechanikus egységeket
- ki / be kapcsolás rögzítógomb
- tengelyrögzítés
- gyorsrögzítő anya a felfogáshoz

Szállítási terjedelem:

4 m tápkábel, 1 kulcs a szerszámcserehez, szorítóanya, védőburkolat, markolat

Megnevezés	EAN 4007220	Fordulatszám [min ⁻¹]	Feszültség [Volt] 50–60 Hz	Felvett teljesítmény [Watt]	Leadott teljesítmény [Watt]	Menetes tengely	Szerszám- befogó furat \varnothing [mm]	Nettó súly [kg]
UWER 18/110 SI 230 V	957127	2.700–11.000	230	1.750	1.150	M14	22,23	2,800

Felfogó peremek

Megnevezés	EAN 4007220
SPF 98970043	853115
SSM 98970042	853108

Szorító kulcs

Megnevezés	EAN 4007220
STL SW 35 x 5 mm	193853

Alkalmos PFERD szerszámok

204-es katalógus	205-ös katalógus	206-os katalógus	208-as katalógus
Tépőzáras csiszolótárcsák Fíbertárcsák COMBICLICK®-szerszámok POLICLEAN®-korongok Tépőzáras korongok Lamellás csiszolókorongok sarokcsiszolókhöz \varnothing 65-től 125 mm-ig	Gyémánszemcsés vágókorongok \varnothing 125 mm	Tisztítókorongok CC-GRIND®-SOLID-csiszolókorong POLIFAN®-legyezőlapos csiszolókorongok Vágókorongok Gyémánszemcsés vágókorongok \varnothing 125 mm	Körkefék fonatlan RBU \varnothing 115-től 125 mm-ig M14 fonott RBG \varnothing 115-től 125 mm-ig furat- \varnothing 22,2 mm és M14 kivitel Kúpos körkefe fonatlan KBU \varnothing 115 mm M14 fonott KBG \varnothing 125 mm M14 Fazékkéfék fonatlan TBU \varnothing 60-től 75 mm-ig M14 fonott TBG \varnothing 65-től 80 mm-ig M14 Tányérkefék műanyag hordozóval DBUR \varnothing 75 mm

Megjegyzés: Kérjük vegye figyelembe a vágási sebesség ajánlásokat, ill. a 202–208-as katalógusfejezetben megadott maximálisan engedélyezett fordulatszámokat.



Teljesítményadatok

- alacsony fordulátú polírozó sarokcsiszoló, fokozat nélküli fordulatszám szabályozással
- elektronikus fordulatszám stabilizátor
- túlterhelés elleni védelem
- ismételt bekapcsolás elleni védelem feszültség kimaradás esetén
- lágy csendes indítás, védi az embert, szerzőt és a mechanikus egységeket
- tengelyrögzítés
- a nagyobb erőátvitel érdekében a meghajtótengelyt két retesszel szállítjuk
- belsőmenetes M14-es tengelykivezetés a csiszolóhengerek felfogásához

Szállítási terjedelem:

3 m tápkábel, 1 kulcs a szerszámcserehez, gyorsrögzítő csavar, kézvédő burkolat, marokolat, leszerelhető meghajtó tengely

UWER 15/40 A-SI D19

Fordulatszám 4.000 min⁻¹ / Teljesítmény: 1.530 Watt

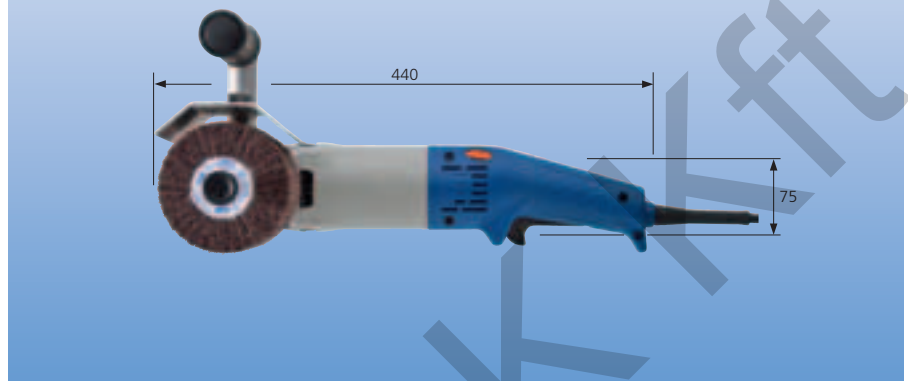

Megnevezés	EAN 4007220	Fordulatszám [min ⁻¹]	Feszültség [Volt] 50–60 Hz	Felvett teljesítmény [Watt]	Leadott teljesítmény [Watt]	Max. szerszám- szerszám- [mm]	Szerszám- befogó \varnothing x szélesség [mm]	Nettó súly [kg]
UWER 15/40 A-SI D19 230 V	896792	1.000–4.000	230	1.530	1.050	125	19 x 100	3,000

Szorító kulcs

Megnevezés	EAN 4007220
EM SW 17 mm	204542

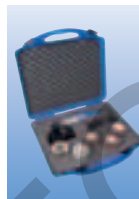

Csiszolóhenger-kt. FR-W 100100 UWER 15/40 230 V

A csiszolóhenger készletről részletes információk és rendelési adatok a 204-es katalógusfejezetben találhatóak.

Alkalmos PFERD szerszámok

204-es katalógus	208-as katalógus
<p>Lamellás csiszolóhengerek</p> <p>Poliflex®-hengeres strukturáló csiszolók</p> <p>POLINOX®-csiszolóhengerek</p> <p>\varnothing 100 x 100 mm</p>	<p>Hengeres kefék</p> <p>fonatlan</p> <p>WBU \varnothing 100 mm furat-\varnothing 19,1 mm</p>

Megjegyzés: Kérjük vegye figyelembe a vágási sebesség ajánlásokat, ill. a 202–208-as katalógusfejezetben megadott maximálisan engedélyezett fordulatszámokat.



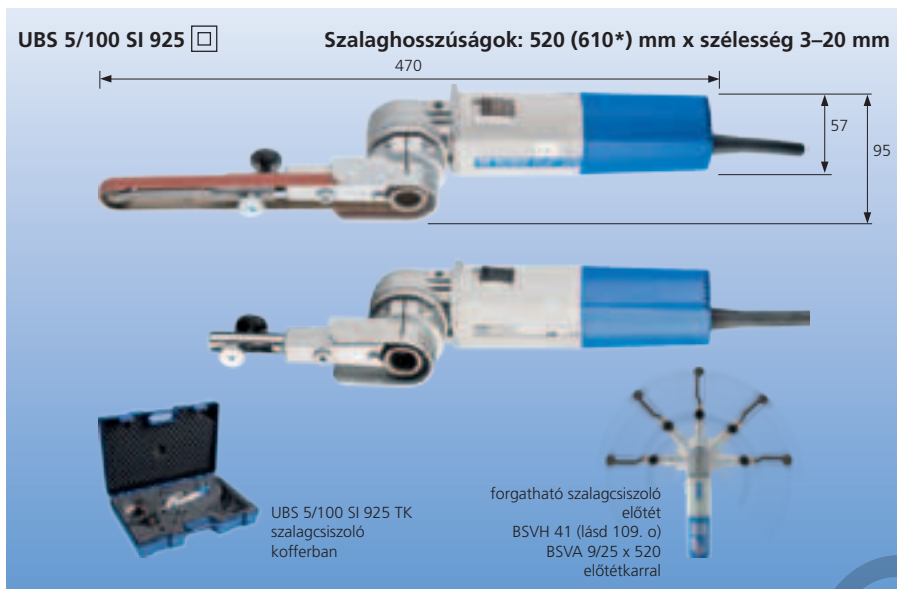

Teljesítményadatok

- *szalaghossz 610 mm x szélesség 3–20 mm **BSAD 41/36 x 610 adapterrel**
- az előtétkar a meghajtógépen elforgatható
- fokozatnélküli fordulatszám szabályozás
- elektronikus fordulatszám stabilizátor
- túlterhelés elleni védelem
- ismételt bekapcsolás elleni védelem feszültség kimaradás esetén
- ki / be kapcsolás rögzítő gomb

UBS 5/100 SI 925

- BSVA 9/25 x 520 előtétkarral

UBS 5/100 SI 925 TK

- szalagcsiszoló kofferban

UBS 5/100 SI oVA

- az előtétkart kérjük külön megrendelni (lásd alább)

Szállítási terjedelem:

3 m tápkábel, 1 kulcs a szerszámcserehez

Megnevezés	EAN 4007220	Fordulatszám [min ⁻¹]	Szalag- sebesség [m/s]	Feszültség [Volt] 50–60 Hz	Felvett teljesítmény [Watt]	Leadott teljesítmény [Watt]	Nettó súly [kg]
UBS 5/100 SI 925 230 V	333006	4.000–10.000	6,5–16	230	500	300	1,900
UBS 5/100 SI 925 TK 230 V	957424	4.000–10.000	6,5–16	230	500	300	3,100
UBS 5/100 SI oVA 230 V	948811	4.000–10.000	6,5–16	230	500	300	1,800

Szorító kulcs

Megnevezés	EAN 4007220
SKS SW 4 mm	204450

Védőburkolat

Megnevezés	EAN 4007220
SDVH-G	956861

Adapter

Megnevezés	EAN 4007220
BSAD 41/36 x 610	395967

Előtétkarok



- robusztus erőteljes acélkonstrukció
- a teljes görgőszélesség kihasználása
- rendkívül keskeny kétoldali görgő- rögzítés a homlokoldali görgőnél
- aszimmetrikus karok az oldalirányú munkavégzés elősegítésére
- arretáló gomb funkció a szalagvezetésnél
- BSVA 9/25-1 kónuszos fordító görgővel (hordszélesség: 1 mm)

Megnevezés	EAN 4007220	Szélesség x görgő- [mm]	Alkalmazható szalagszélesség [mm]	Felfogható szalagméret [mm]	Nettó súly [kg]
BSVA 9/25 x 520	323007	9 x 25	3, 6, 9, 12, 16	520, 610	0,095
BSVA 9/25-1 x 520	494288	9 x 25	3, 6, 9, 12	520, 610	0,095
BSVA 4/16 x 520	322987	4 x 16	6	520, 610	0,060
BSVA 9/16 x 520	322994	9 x 16	12	520, 610	0,096
BSVA 12/19 x 520	323014	12 x 19	12, 16	520, 610	0,107
BSVA 18/23 x 520	349267	18 x 23	20	520, 610	0,150

Teljesítményadatok

- fokozat nélküli fordulatszám szabályozás
- elektronikus fordulatszám stabilizátor
- túlterhelés elleni védelem
- ismételt bekapcsolás elleni védelem feszültség kimaradás esetén
- lágy, csendes indítás, védi az embert, szerszámot és a mechanikus egységeket
- állítható szalagvezető görgők, görgőállítás max. 70 mm csőátmérőig
- A munkadarabot átfogó fedési szög max. 220 fok.

UBS 11/90 SI-RTK

- szalagos csőcsiszológép kofferban

Szállítási terjedelem:

3 m tápkábel, 1 kulcs a szerszámcserehez

UBS 11/90 SI-R

Teljesítmény: 1.050 Watt,
szalaghossz: 610 mm x szalagszélesség 12–30 mm

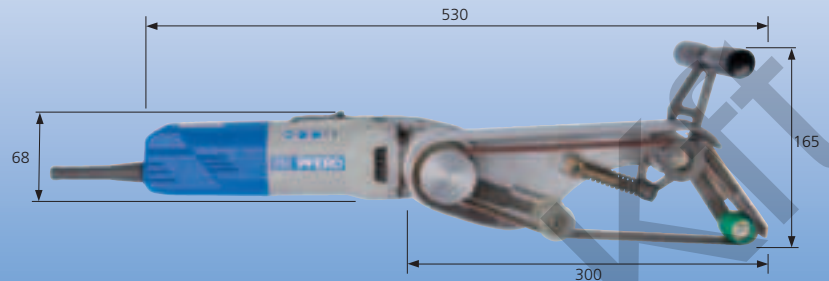

Megnevezés	EAN 4007220	Fordulatszám [min ⁻¹]	Szalag- sebesség [m/s]	Feszültség [Volt] 50–60 Hz	Felvett teljesítmény [Watt]	Leadott teljesítmény [Watt]	Nettó súly [kg]
UBS 11/90 SI-R 230 V	777275	4.000–9.000	7–15,5	230	1.050	650	3,000
UBS 11/90 SI-R TK 230 V	957448	4.000–9.000	7–15,5	230	1.050	650	6,700

Szorító kulcs

Megnevezés	EAN 4007220
SKS SW 4 mm	204450



A rövid, végtelenített csiszoló és vlies szalagokról részletes információk és rendelési adatok a 204-es katalógusfejezetben találhatóak.



Szalagos csőcsiszológép kofferban
UBS 11/90 SI R-TK

Teljesítményadatok

- fokozat nélküli fordulatszám szabályozás
- elektronikus fordulatszám stabilizátor
- túlterhelés elleni védelem
- ismételt bekapcsolás elleni védelem feszültség kimaradás esetén
- lágy, csendes indítás, védi az embert, szerszámot és a mechanikus egységeket
- állítható szalagvezető görgők, görgőállítás max. 55 mm csőátmérőig
- a munkadarabot átfogó fedési szög max. 180 fok

UBS 5/70 SI-RTK

- szalagos cső csiszológép kofferban

Szállítási terjedelem:

3 m tápkábel, 1 kulcs a szerszámcserehez

UBS 5/70 SI-R

Teljesítmény: 500 Watt, szalaghossz: 533 mm x szalagszélesség 30 mm

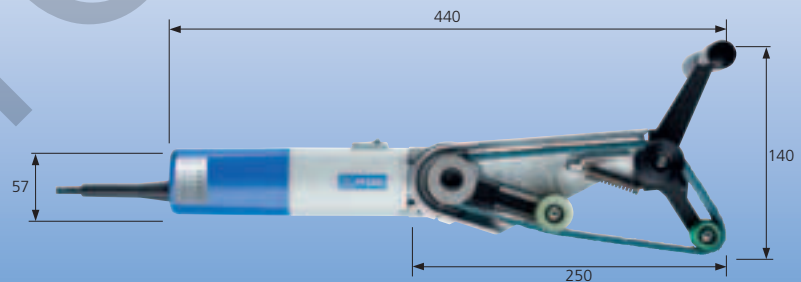

Megnevezés	EAN 4007220	Fordulatszám [min ⁻¹]	Szalag- sebesség [m/s]	Feszültség [Volt] 50–60 Hz	Felvett teljesítmény [Watt]	Leadott teljesítmény [Watt]	Nettó súly [kg]
UBS 5/70 SI-R 230 V	561263	3.000–7.000	5–11	230	500	300	2,350
UBS 5/70 SI-R TK 230 V	957431	3.000–7.000	5–11	230	500	300	5,800

Szorító kulcs

Megnevezés	EAN 4007220
SKS SW 4 mm	204450



A rövid, végtelenített csiszoló és vlies szalagokról részletes információk és rendelési adatok a 204-es katalógusfejezetben találhatóak.



Szalagos csőcsiszológép kofferban
UBS 5/70 SI R-TK

EMER 5/250 SI

Fordulatszám 25.000 min⁻¹ / Teljesítmény: 500 Watt

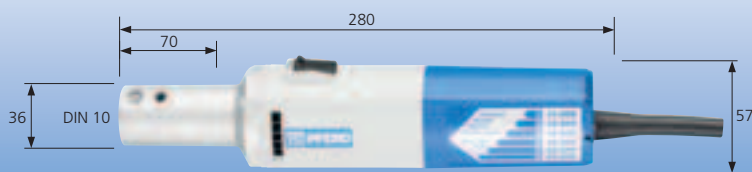

Teljesítményadatok

- fokozatmentes fordulatszám szabályozás
- elektronikus fordulatszám stabilizátor
- túlterhelés elleni védelem
- lágy, csendes indítás, védi az embert, szerszámot és a mechanikus egységeket
- ismételt bekapcsolás elleni védelem feszültség kimaradás esetén

Szállítási terjedelem:

3 m tápkábel, 2 kulcs a szerszámcserehez

Megnevezés	EAN 4007220	Fordulatszám [min ⁻¹]	Feszültség [Volt] 50–60 Hz	Felvett teljesítmény [Watt]	Leadott teljesítmény [Watt]	Megfelelő hosszabbító	Nettó súly [kg]
EMER 5/250 SI 230 V	948859	11.000–25.000	230	500	300	STV 20, STV 27	1,150

Szorító kulcs

Megnevezés	EAN 4007220
STS D 4 mm	205020

Merevtengelyes meghosszabbítás elektromos motorhoz

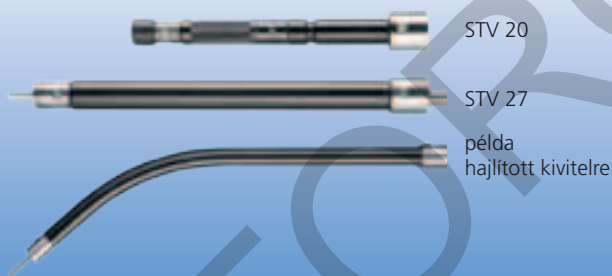

A fokozat nélküli fordulatszám szabályozással ellátott elektromos motorok merevtengelyes meghosszabbítással ideális problémamegoldók nehezen hozzáférhető munkavégzési feladatokhoz, pl. öntödékekben tisztítási és marási munkáknál. A sorozatgyártást végző üzemekben gyakran használatos szerszámok, mivel az alakos munkadarabokhoz a pontos alakigazítás az egyedi gyártású merevtengelyes szerszámokkal kiválóan megoldható. Egyedi méretek és ívek gyártásához kérjük ajánlatunkat.

Megnevezés	EAN 4007220	Motoroldali csatlakozás [DIN]	Kézidarab oldali [G]	ø x hossz [mm]	Hajlítási rádiusz	Megfelelő felfogó	Nettó súly [kg]
STV 20 L 200	272770	10	16/22	20 x 200	150	a szállítási terjedelem része HA 4 ZGA G16/22	0,400
STV 20 L 400	179604	10	16/22	20 x 400	150	a szállítási terjedelem része HA 4 ZGA G16/22	0,630
STV 20 L 600	179703	10	16/22	20 x 600	150	a szállítási terjedelem része HA 4 ZGA G16/22	0,890
STV 27 L 250	282137	10	22	27 x 250	250	HA 7 ZGA G22, WZ 7 B STV G22, WZ 7-45° STV G22	0,550
STV 27 L 500	179499	10	22	27 x 500	250	HA 7 ZGA G22, WZ 7 B STV G22, WZ 7-45° STV G22	0,950

Kézidarabok



Megnevezés	EAN 4007220	Max. eng. fordulatszám [min ⁻¹]	Kézidarab oldali [G]	ø x hossz [mm]	Áttétel	Befogópatronnal ø [mm]	Befogópatron csoport	Nettó súly [kg]
HA 4 ZGA G16/22	247952	25.000	16/22	20 x 110	-	6	11	0,165
HA 7 ZGA G22	181928	25.000	22	27 x 130	-	6	11	0,320
WZ 7 B STV G22	334645	17.100	22	55 x 157	1,3:1	6	6	0,710
WZ 7-45° STV G22	334614	17.100	22	57 x 175	1,3:1	6	6	0,750

Teljesítményadatok

- fokozatmentes fordulatszám szabályozás
- elektronikus fordulatszám stabilizátor
- túlterhelés elleni védelem
- lágy, csendes indítás, védi az embert, szerszámot és a mechanikus egységeket
- ismételt bekapcsolás elleni védelem feszültség kimaradás esetén

Szállítási terjedelem:

3 m tápkábel, 2 kulcs a szerszámcserehez

EMER 11/90 SI

Fordulatszám 9.000 min⁻¹ / Teljesítmény: 1.050 Watt



Megnevezés	EAN 4007220	Fordulatszám [min ⁻¹]	Feszültség [Volt] 50–60 Hz	Felvett teljesítmény [Watt]	Leadott teljesítmény [Watt]	Megfelelő hosszabbító	Nettó súly [kg]
EMER 11/90 SI 230 V	948866	3.800–8.300	230	1.050	650	STV 33	2,000

Szorító kulcs

Megnevezés	EAN 4007220
STS D 4 mm	205020

A fokozat nélküli fordulatszám szabályozással ellátott elektromos motorok merevtengelyes meghosszabbítással ideális problémamegoldók nehezen hozzáférhető munkavégzési feladatokhoz, pl. öntödékben tisztítási és marási munkáknál. A sorozatgyártást végző üzemekben gyakran használatos szerszámok, mivel az alakos munkadarabokhoz a pontos alakigazítás az egyedi gyártású merevtengelyes szerszámokkal kiválóan megoldható. Egyedi méretek és ívek gyártásához kérjük ajánlatunkat.

Merevtengelyes meghosszabbítás elektromos motorhoz



Megnevezés	EAN 4007220	Motoroldali csatlakozás [DIN]	Kézidarab oldali [G]	Ø x hossz [mm]	Hajlítási rádusz	Megfelelő felfogó	Nettó súly [kg]
STV 33 L 250	179420	10	28	33 x 250	300	HA 10 ZGE, HA 12 ZGA, WZ 10 B STV, WZ 10-45° STV	1,025
STV 33 L 500	179468	10	28	33 x 500	300	HA 10 ZGE, HA 12 ZGA, WZ 10 B STV, WZ 10-45° STV	2,100
STV 33 L 1000	179758	10	28	33 x 1,000	300	HA 10 ZGE, HA 12 ZGA, WZ 10 B STV, WZ 10-45° STV	3,250

Kézidarabok



HA 10 ZGE G28



HA 12 ZGA G28



WZ 10 B STV G28



WZ 10-45° STV G28

Megnevezés	EAN 4007220	Max. eng. fordulatszám [min ⁻¹]	Kézidarab oldali [G]	Ø x hossz [mm]	Áttétel	Befogó- patronnal Ø [mm]	Befogópatron csoport	Nettó súly [kg]
HA 10 ZGE G28	181966	18.000	28	33 x 170	-	6	11	0,515
HA 12 ZGA G28	181959	18.000	28	33 x 162	-	12	12	0,510
WZ 10 B STV G28	334638	17.100	28	55 x 156	1,3:1	6	6	0,575
WZ 10-45° STV G28	334621	17.100	28	57 x 184	1,3:1	6	6	0,845

KNER 5/34 V-SI 

Fordulatszám 3.400 min⁻¹ / Teljesítmény: 500 Watt

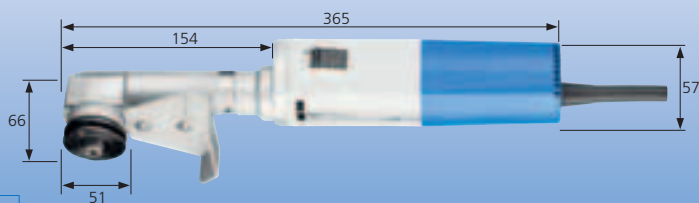

Teljesítményadatok

- max. felfogható szerszám \varnothing 150 mm
- szerszámfelfogás 25,4 mm (1"), vagy 22,23 mm-es szorítóperemmel (WSPF)
- fokozatmentes fordulatszám szabályozás
- elektronikus fordulatszám stabilizátor
- túlterhelés elleni védelem
- ismételt bekapcsolás elleni védelem feszültség kimaradás esetén
- könnyű, kézhezálló gép jó meghajtóteljesítménnyel

Szállítási terjedelem:

3 m tápkábel, 3 kulcs a szerszámcserehez, szorítóanya, védőburkolat

Megnevezés	EAN 4007220	Fordulatszám [min ⁻¹]	Feszültség [Volt] 50–60 Hz	Felvett teljesítmény [Watt]	Leadott teljesítmény [Watt]	Menetes tengely	Szerszám- befogó furat \varnothing [mm]	Nettó súly [kg]
KNER 5/34 V-SI 230 V	935217	1.500–3.400	230	500	300	M14	25,4 / 22,23	1,600

Felfogó peremek

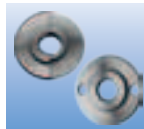

Megnevezés	EAN 4007220
WSPF 96473301	937839
SPM14 96473201	937822

Szorító kulcs



Megnevezés	EAN 4007220
SKS SW 5 mm	204467
STL SW 35 x 5 mm	193853
STS D 4 mm	205020



POLINOX®-klt. PNER 15002/06 KNER 5/34 230 V

A POLINOX®-PNER készlet-ről részletes információk és rendelési adatok a 204-es katalógusfejezetben találhatóak.

Alkalmos PFERD szerszámok

204-es katalógus	208-as katalógus
PNER POLINOX®-kompakt csiszolókerékek \varnothing 150 mm-ig	Körkefék fonatlan RBU 15016/12,0 CO 120 1,10 RBU 15016/12,0 SiC 80 1,00 és megfelelő adapter 22,2 mm furathoz az AK 32-es készletből
PNER POLINOX®-kompakt csiszolókorongok \varnothing 125 mm-ig	
POLINOX®-korongok \varnothing 150 mm-ig	
POLIVLIES®-legyezőlapos csiszolótárcsák \varnothing 125 mm-ig	

Megjegyzés: Kérjük vegye figyelembe a vágási sebesség ajánlásokat, ill. a 202–208-as katalógusfejezetben megadott maximálisan engedélyezett fordulatszámokat.





Flexibilis tengelyű hajtások

Általános információk

A flexibilis tengelyű hajtások meghajtógépei szabályozható fordulatszámú gépek. A fokozat nélküli fordulatszám szabályozással, vagy hajtóművi áttétel változtatással széles fordulatszám tartományt fednek le, így alkalmasak a szerszámok fordulatszám igényeinek kielégítéséhez. A flexibilis tengelyű hajtások nagy teljesítményű meghajtógépeket jelentenek. A megfelelő kézidarabbal vagy hosszabbítókkal nehezen hozzáférhető megmunkálási helyek is elérhetők.

Alkalmazási területek

A flexibilis tengelyű hajtások sokrétűen alkalmazhatók. Sok felhasználói csoportban, különféle megmunkálási folyamatokhoz sikeresen használják. A szabályozható fordulatszámú gépekkel különböző fordulatszám igényű szerszámok hajthatók meg egyetlen géppel.

Szabványok, biztonság, általános útmutatások

Érintésvédelem

A PFERD flexibilis tengelyű hajtások kielégítik a „Biztonsági előírások kézzel vezetett elektromos gépi hajtású eszközökre” c. szabvány előírásait.

1. Védőföldeléssel ellátott villamos hajtások (I. védelmi osztály)

Ezek a kivitelek a \oplus jelöléssel ellátottak:

- Mini-Mammut Electronic (81. oldal)
- Mammut Electronic (83. oldal)
- Mammut (85. oldal)
- Maxi-Mammut Electronic (87. oldal)
- Schleifmeister (89. oldal)

2. Védőszigeteléssel ellátott villamos hajtások (II. védelmi osztály)

A kettős szigeteléssel gyártott gépeink a védőszigetelésre szolgáló jelöléssel \square és az „SI” jelzéssel ellátottak.

- RUER 5/250 SI (79. oldal)
- RUER 10/250 SI (79. oldal)
- RUG 19/120 SI (79. oldal)
- RUER 8/180 SI (81. oldal)

A PFERD-program

A PFERD a legkülönbözőbb flexibilis tengelyű hajtásokat kínálja a hozzá illesztett flexibilis tengelyekkel, kézidarabokkal, sarokkihajtású kézidarabokkal, hengeres hajtásokkal és egyedi kivitelű felfogókkal.

A PFERD flexibilis tengelyű hajtások és tartozékaik robosztus, műszakilag kiforrott megoldások és megfelelnek a legújabb ergonomiai követelményeknek. A program a gazdaságos csiszolási, marási, kéfével végzett munkához, darabolási és polírozási alkalmazásokhoz kifejlesztett eszközök, amelyek széles fordulatszám (0–40.000 min⁻¹) és teljesítménytartományokat (500–6.100 Watt) fednek le.

3. Törpefeszültség/védelmi leválasztás

Kazánokban, tartályokban, csővezetékben és egyéb vezetőképes anyagokból készült terekben 42 Volt törpefeszültség vagy védő leválasztás alkalmazható elektromos gépeken.

3.1 Törpefeszültségre gyártott villamos hajtások (III védelmi osztály)

Ezeket a gépeket max. 42 V-os feszültséggel üzemeltetjük. 42 V-os kivételben szállíthatók:

- Mammut (85. oldal)
- Schleifmeister (89. oldal)

3.2 Védő leválasztás

A flexibilis tengelyű meghajtó motorokhoz a következő védelmi leválasztás használatos: a meghajtó motort leválasztó transzformátoron keresztül üzemeltetjük.

Előnyök

- kompakt, ergonomiailag kialakított kézidarabok
- kis súlyú kézidarabok
- robosztus és folyamatos üzemi használathoz (Mammut-hajtások, Schleifmeister) tervezett hajtások
- universal motorok (RUER, RUG, MMEW) kevésbé alkalmasak folyamatos üzemi használatra
- műszakilag kiforrott megoldások
- nagy teljesítményű eszközök
- sokoldalúan használhatók
- egyszerű energiaellátás
- kis szervizigényű eszközök
- szervizbarát
- gazdaságos

A PFERD elektromos gépek megfelelnek az

- EG-szabványok,
- törpefeszültségre,
- elektromágneses tőrőképességre vonatkozó szabványainak.

A PFERD elektromos gépek CE-jelöléssel ellátottak.



Egyedi (pl.: védőfeszültség alkalmazása) és országspecifikus előírások betartandók.



Az optimális flexibilis tengelyű gép kiválasztásának kritériumai

A gazdaságos munkavégzés előfeltétele az optimális szerszám kiválasztása. Ezután a megfelelő meghajtógépet válasszuk ki. Ehhez a következőket kell figyelembe venni:

1. Forma és méretek

Mindegyik megmunkálási feladat meghatározó követelményeket támaszt a hajtás építési kialakításával és méretével szemben. A különböző kivitelek sokoldalú alkalmazási lehetőségeket kínálnak: a méretek, a hozzáférhetőség az alkalmazás gyakorisága szerint lehet a megfelelő hajtást kiválasztani.

2. Fordulatszám

A hajtást mindig a szerszám számára szükséges fordulatszám és vágási sebesség javaslatok figyelembevételével kell kiválasztani. Ezek az ajánlások megtalálhatók a 202–208-as katalógus fejezetekben.

3. Teljesítmény

A gépi fordulatszám terhelésnél stabil értéken való tartásához a gépteljesítmény a meghatározó tényező. A terhelést a megmunkálandó anyag, a szerszám vágóképessége és az alkalmazott felületi nyomás adja meg.

4. Szerszám felfogás

Függően a kiválasztott PFERD szerszámtól különböző felfogási lehetőségek állnak rendelkezésre, pl. befogópatronok vagy menetes tengelyek. Minden géphez megfelelő befogópatronok állnak rendelkezésre. A befogópatronokról és menetes tengelyhosszabbítókról áttekintés a fejezet 106–108. oldalain található. További kérdések esetén forduljanak PFERD kapcsolattartóinkhoz.

Flexibilis tengely (BW)

A flexibilis tengelyű hajtások három egymással kombinálható részből állnak:

- flexibilis sodrony (SE)
- védőtömlő (SCH)
- kézidarab (HA)

Flexibilis sodrony (SE)

A DIN 2076-os szabványa szerint 4–10 rétegű drótsodratból, speciálisan magas fordulatszámú jobbra forgó hajtásokhoz készülnek. A sodronyra a csatlakozó kuplung erősen préselt. Kb. 100 üzemóra után a sodronyt újból meg kell zsírozni. A sodronyt és a tömlőt először zsírtalanítani kell és ezt követően a sodronyra új speciális sodronyenő zsírt kell felvinni.

Védőtömlő (SCH)

A védőtömlő olajálló gumiból készül, belső felülete lapolt spirállal, külső felülete tömör gumival bevont. A csatlakozó kuplungok erősen felpréselték és gumi tekerccseléssel bevontak.

Kézidarab (HA)

A kézidarabok a nagy teljesítményűkhöz viszonyítva kis súlyúak, kézhezállóak és széles fordulatszám tartományt fednek le. Folyamatos üzemben alacsony zajszint mellett erőkimélő munkavégzést tesznek lehetővé. Cserélhető befogópatronok vagy speciális morsekúpos felfogások lehetővé teszik a legkülönbözőbb szerszámok felfogását. A sikló illesztéssel ellátott csatlakozás gyors szerszámcsere-t tesz lehetővé.

Karbantartás

A sodrony és védőtömlő nem javítható. Pótláshoz beépítésre kész alkatrészeket javasolunk használni.

Hajlítási sugár

A flexibilis tengelyek alkalmazásakor mindig ügyeljünk arra, hogy a megadott hajlítási sugarakat betartsuk. Ezért tájékoztatásként minden flexibilis tengelyhez megadjuk a minimális hajlítási sugarat.

Hogyan válasszuk ki a megfelelő tengelyt a meghajtó motorhoz?

A következő oldalakon a gépeket, a szemközi oldalon (bal oldalon) található táblázatokban – a gépekhez alkalmazható flexibilis tengelyek és kézidarabok választékát mutatjuk be. A kiválasztáshoz lásd az alábbi példát.

Flexibilis tengelyt és kézidarabot/előtétet mindig a kombinációnak megfelelően az optimális szerszám és hajtás követelményeinek, a fordulatszám és a teljesítmény igények figyelembevételével kell kiválasztani.

1 Meghajtás

a kiválasztott meghajtógép

2 Flexibilis tengely (BW)

a géphez alkalmas flexibilis tengely

3 Katalógus oldal

utalás arra a katalógus oldalra, amelyen a megfelelő flexibilis tengely és kézidarab található

4 Fordulatszám [min⁻¹]/Teljesítmény [W]

fordulatszám és teljesítmény tartomány, amelyekben a flexibilis tengely alkalmazható

5 Csatlakozás

motor és kézidarab oldali csatlakozás





6 Megfelelő flexibilis tengely

- optimális
- alkalmazható
- nem alkalmazható

7 Kézidarabok/előtétek

válassza ki a megfelelő formát

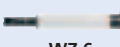
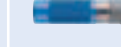
Példa:

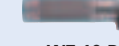
		Flexibilis tengely						
Fordulatszám:	magas							alacsony
Flexibilis tengely ø:	nagyon rugalmas (szűk helyeken való munkákhoz)							merev
Teljesítmény áttétel:	alacsony							magas
2 Flexibilis tengely	BW 4 ZG	BW 6 Z	BW 6 ZG	BW 7 ZG / 7 ZGU	BW 10 ZG	BW 12 ZGA	BW 12 KG	
3 Katalógusoldal	91	93	91	95	97	99	101	
4 Fordsz. [min ⁻¹]	24.000–40.000	10.000–25.000	10.000–25.000	12.000–25.000	750–18.000	850–12.000	850–10.000	
4 Teljesítmény [W]	300–500	700–1.400	750–1.500	880–1.760	140–2.450	525–6.280	525–6.280	
5 Csatlakozások - meghajtás felől - kézidarab felől	DIN 10 G16	DIN 10 DPF/SRF	DIN 10 G16	DIN 10 G22	DIN 10 G28	DIN 10 G28	DIN 10 G35	
6 Alkalmazható	○	●	●	●	○	○	-	
1 Mammüt Electronic ME/MEW meghajtómotor + ST 103 fordulatszám 12.000–24.000 min ⁻¹ Leadott teljesítmény 2.200/1.500 Watt	7 Egyenes kézidarabok  HA 4 ZGB max. 40.000 min ⁻¹	 HA 6 Z max. 24.000 min ⁻¹	 HA 4 ZGB max. 40.000 min ⁻¹	 HA 7 ZGA max. 25.000 min ⁻¹	 HA 10 ZGE max. 18.000 min ⁻¹	 HA 12 ZGA max. 18.000 min ⁻¹		
	8 Sarokkihajtású kézidarabok  WZ 4 A max. 20.000 min ⁻¹	 WZ 6 max. 18.000 min ⁻¹	 WZ 4 A max. 20.000 min ⁻¹	 WZ 7 45° max. 17.100 min ⁻¹	 WZ 10 45° max. 17.100 min ⁻¹	 WZ 10 45° max. 17.100 min ⁻¹		
	9 Egyéb előtétek  WT 7 E M 14 max. 25.000 min ⁻¹		 WZT 6 90°/45° max. 18.000 min ⁻¹		 WZ 7 B max. 17.100 min ⁻¹	 WZ 10 B max. 17.100 min ⁻¹	 WZ 10 B max. 17.100 min ⁻¹	











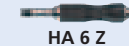

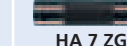

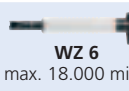
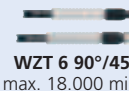

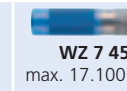





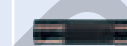
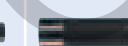
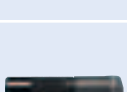

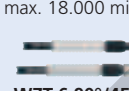

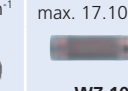
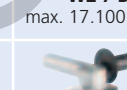

● optimális

○ alkalmazható – nem alkalmazható

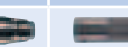
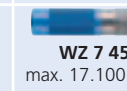
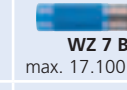
Flexibilis tengelyű hajtások

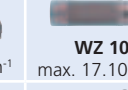
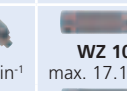
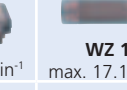
Flexibilis tengelyek és kézidarabok

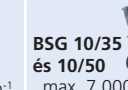
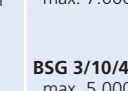

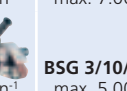
Flex. tengely	BW 4 ZG	BW 6 Z	BW 6 ZG	BW 7 ZG / 7 ZGU	BW 10 ZG	BW 12 ZGA	BW 12 KG	
Katalógusoldal	91	93	91	95	97	99	101	
Fordsz. [min ⁻¹]	24.000–40.000	10.000–25.000	10.000–25.000	12.000–25.000	750–18.000	850–12.000	850–10.000	
Teljesítmény [W]	300–500	700–1.400	750–1.500	880–1.760	140–2.450	525–6.280	525–6.280	
Csatlakozások - meghajtás felől - kézidarab felől	DIN 10 G16	DIN 10 DPF / SRF	DIN 10 G16	DIN 10 G22	DIN 10 G28	DIN 10 G28	DIN 10 G35	
Alkalmazható	●	●	●	○	–	–	–	
RUER 5/250 SI meghajtómotor Fordulatszám 11.000–25.000 min ⁻¹ Leadott teljesítmény 300 Watt	Egyenes kézidarabok	 HA 4 ZGB max. 40.000 min ⁻¹	 HA 6 Z max. 24.000 min ⁻¹	 HA 4 ZGB max. 40.000 min ⁻¹	 HA 7 ZGA max. 25.000 min ⁻¹			
	Sarokkihajtású kézidarabok	 WZ 4 A max. 20.000 min ⁻¹	 WZ 6 max. 18.000 min ⁻¹  WZT 6 90°/45° max. 18.000 min ⁻¹	 WZ 4 A max. 20.000 min ⁻¹	 WZ 7 45° max. 17.100 min ⁻¹  WZ 7 B max. 17.100 min ⁻¹			
	Egyéb előtétek				 WT 7 E M 14 max. 25.000 min ⁻¹			
Alkalmazható	○	○	○	●	○	–	–	
RUER 10/250 SI meghajtómotor Fordulatszám 11.000–25.000 min ⁻¹ Leadott teljesítmény 600 Watt	Egyenes kézidarabok	 HA 4 ZGB max. 40.000 min ⁻¹	 HA 6 Z max. 24.000 min ⁻¹	 HA 4 ZGB max. 40.000 min ⁻¹	 HA 7 ZGA max. 25.000 min ⁻¹	 HA 10 ZGE max. 18.000 min ⁻¹		
	Sarokkihajtású kézidarabok	 WZ 4 A max. 20.000 min ⁻¹	 WZ 6 max. 18.000 min ⁻¹  WZT 6 90°/45° max. 18.000 min ⁻¹	 WZ 4 A max. 20.000 min ⁻¹	 WZ 7 45° max. 17.100 min ⁻¹  WZ 7 B max. 17.100 min ⁻¹	 WZ 10 45° max. 17.100 min ⁻¹  WZ 10 B max. 17.100 min ⁻¹		
	Egyéb előtétek				 WT 7 E M 14 max. 25.000 min ⁻¹			
Alkalmazható	–	–	–	○	●	●	○	
RUG 19/120 SI meghajtómotor Fordulatszám 3.000 / 6.000 / 12.000 min ⁻¹ Leadott teljesítmény 1.200 Watt	Egyenes kézidarabok			 HA 7 ZGA max. 25.000 min ⁻¹	 HA 10 ZGE max. 18.000 min ⁻¹	 HA 10 ZGE max. 18.000 min ⁻¹	 HA 12/15 KG MK I max. 10.000 min ⁻¹	
	Sarokkihajtású kézidarabok			 WZ 7 45° max. 17.100 min ⁻¹  WZ 7 B max. 17.100 min ⁻¹	 WZ 10 45° max. 17.100 min ⁻¹  WZ 10 B max. 17.100 min ⁻¹	 WZ 10 45° max. 17.100 min ⁻¹  WZ 10 B max. 17.100 min ⁻¹		
	Egyéb előtétek			 WT 7 E M 14 max. 25.000 min ⁻¹	 WT 10 H max. 8.500 min ⁻¹  BSG 10/35 és 10/50 max. 7.000 min ⁻¹  BSG 3/10/40 max. 5.000 min ⁻¹	 WT 10 H max. 8.500 min ⁻¹  BSG 10/35 és 10/50 max. 7.000 min ⁻¹  BSG 3/10/40 max. 5.000 min ⁻¹		

A flexibilis tengelyekről és kézidarabokról további részletes információk és rendelési adatok a megadott katalógus oldalakon találhatóak.

● optimális

○ alkalmazható

– nem alkalmazható

Rekord-Universalmotor RUER 5/250 SI

- fokozatmentes fordulatszám szabályozás
- elektronikus fordulatszám stabilizátor
- túlterhelés elleni védelem
- lágy, csendes indítás, védi az embert, szereszmot és a mechanikus egységeket
- ismételt bekapcsolás elleni védelem feszültség kimaradás esetén
- cső védőburkolat védi a meghajtógépet

Szállítási terjedelem:

3 m tápkábel, 2 kulcs a szerszámcserehez

Rendelési információ:

A meghajtást flexibilis tengely nélkül szállítjuk.

A tengelyt kérjük külön megrendelni.

Lábkapcsolóra kérje ajánlatunkat.

RUER 5/250 SI

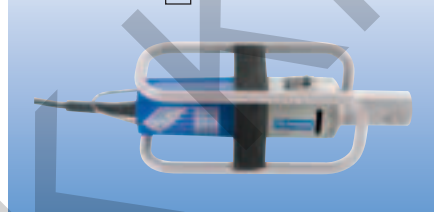

Megnevezés	EAN 4007220	Fordulatszám [min ⁻¹]	Feszültség [Volt] 50–60 Hz	Felvett teljesítmény [Watt]	Leadott teljesítmény [Watt]	Flexibilis tengely csatlakozás [DIN]	Méret L x B x H [mm]	Nettó súly [kg]
RUER 5/250 SI 230 V	267325	11.000–25.000	230	500	300	10	285 x 57 x 102	2,140

Rekord-Universalmotor RUER 10/250 SI

fokozatmentes fordulatszám szabályozás

- elektronikus fordulatszám stabilizátor
- túlterhelés elleni védelem
- lágy, csendes indítás, védi az embert, szereszmot és a mechanikus egységeket
- cső védőburkolat védi a meghajtógépet

Rendelési információ:

A meghajtást flexibilis tengely nélkül szállítjuk.

A tengelyt kérjük külön megrendelni.

RUER 10/250 SI



Szállítási terjedelem:

3 m tápkábel, 2 kulcs a szerszámcserehez

Megnevezés	EAN 4007220	Fordulatszám [min ⁻¹]	Feszültség [Volt] 50–60 Hz	Felvett teljesítmény [Watt]	Leadott teljesítmény [Watt]	Flexibilis tengely csatlakozás [DIN]	Méret L x B x H [mm]	Nettó súly [kg]
RUER 10/250 SI 230 V	348116	11.000–25.000	230	1.050	660	10	300 x 75 x 140	3,110

Rekord-Universalmotor RUG 19/120 SI

Az excenter hajtás által beállítható fordulatszámok: 3.000, 6.000, 12.000 min⁻¹

- túlterhelés elleni védelem
- lágy, csendes indítás, védi az embert, szereszmot és a mechanikus egységeket
- ismételt bekapcsolás elleni védelem feszültség kimaradás esetén
- cső védőburkolat védi a meghajtógépet

Alkalmazási javaslat:

- Napi folyamatos munkában történő munkavégzésekhez háromfázisú meghajtógépeinket ajánljuk (lásd 83, 85, 87 és 89. oldalak).

Rendelési információ:

A meghajtást flexibilis tengely nélkül szállítjuk.

A tengelyt kérjük külön megrendelni.

RUG 19/120 SI



Szállítási terjedelem:











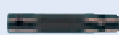

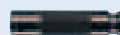







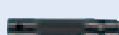

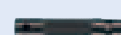

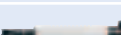

3 m tápkábel, 2 kulcs a szerszámcserehez

Megnevezés	EAN 4007220	Fordulatszám [min ⁻¹]	Feszültség [Volt] 50–60 Hz	Felvett teljesítmény [Watt]	Leadott teljesítmény [Watt]	Flexibilis tengely csatlakozás [DIN]	Méret L x B x H [mm]	Nettó súly [kg]
RUG 19/120 SI 230 V	348109	3.000, 6.000, 12.000	230	1.700	1.250	10	530 x 95 x 175	9,200

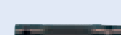
Flexibilis tengelyű hajtások

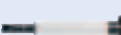
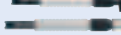
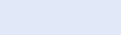
Flexibilis tengelyek és kézidarabok



Flex. tengely	BW 4 ZG	BW 6 Z	BW 6 ZG	BW 7 ZG / 7 ZGU	BW 10 ZG	BW 12 ZGA	BW 12 KG	
Katalógusoldal	91	93	91	95	97	99	101	
Ford. sz. [min ⁻¹] Teljesítmény [W]	24.000–40.000 300–500	10.000–25.000 700–1.400	10.000–25.000 750–1.500	12.000–25.000 880–1.760	750–18.000 140–2.450	850–12.000 525–6.280	850–10.000 525–6.280	
Csatlakozások - meghajtás felől - kézidarab felől	DIN 10 G16	DIN 10 DPF / SRF	DIN 10 G16	DIN 10 G22	DIN 10 G28	DIN 10 G28	DIN 10 G35	
Alkalmazható	●	●	●	●	–	–	–	
RUER 8/180 SI meghajtómotor Fordulatszám 12.000–18.000 min ⁻¹ Leadott teljesítmény 600 Watt	Egyenes kézidarabok	 HA 4 ZGB max. 40.000 min ⁻¹	 HA 6 Z max. 24.000 min ⁻¹	 HA 4 ZGB max. 40.000 min ⁻¹	 HA 7 ZGA max. 25.000 min ⁻¹			
	Sarokkihajtású kézidarabok	 WZ 4 A max. 20.000 min ⁻¹	 WZ 6 max. 18.000 min ⁻¹  WZT 6 90°/45° max. 18.000 min ⁻¹	 WZ 4 A max. 20.000 min ⁻¹	 WZ 7 45° max. 17.100 min ⁻¹  WZ 7 B max. 17.100 min ⁻¹			
	Egyéb előtétek				 WT 7 E M 14 max. 25.000 min ⁻¹			
Alkalmazható	○	●	●	○	–	–	–	
RUER 8/180 SI, MMEW 11/120 meghajtómotor Fordulatszám 6.000–12.000 min ⁻¹ Leadott teljesítmény 600/800 Watt	Egyenes kézidarabok	 HA 4 ZGB max. 40.000 min ⁻¹	 HA 6 Z max. 24.000 min ⁻¹	 HA 4 ZGB max. 40.000 min ⁻¹	 HA 7 ZGA max. 25.000 min ⁻¹			
	Sarokkihajtású kézidarabok	 WZ 4 A max. 20.000 min ⁻¹	 WZ 6 max. 18.000 min ⁻¹  WZT 6 90°/45° max. 18.000 min ⁻¹	 WZ 4 A max. 20.000 min ⁻¹	 WZ 7 45° max. 17.100 min ⁻¹  WZ 7 B max. 17.100 min ⁻¹			
	Egyéb előtétek				 WT 7 E M 14 max. 25.000 min ⁻¹			
Alkalmazható	–	○	○	○	–	–	–	
RUER 8/180 SI, MMEW 11/120 meghajtómotor Fordulatszám 500–6.000 min ⁻¹ Leadott teljesítmény 600/800 Watt	Egyenes kézidarabok		 HA 6 Z max. 24.000 min ⁻¹	 HA 4 ZGB max. 40.000 min ⁻¹	 HA 7 ZGA max. 25.000 min ⁻¹			
	Sarokkihajtású kézidarabok		 WZ 6 max. 18.000 min ⁻¹  WZT 6 90°/45° max. 18.000 min ⁻¹	 WZ 4 A max. 20.000 min ⁻¹	 WZ 7 45° max. 17.100 min ⁻¹  WZ 7 B max. 17.100 min ⁻¹			
	Egyéb előtétek				 WT 7 E M 14 max. 25.000 min ⁻¹			

A flexibilis tengelyekről és kézidarabokról további részletes információk és rendelési adatok a megadott katalógus oldalakon találhatóak.

● optimális

○ alkalmazható

– nem alkalmazható

Rekord-Universalmotor RUER 8/180 SI KDR 8/180 SI kombinált fordulatszám szabályozóval

- fokozatmentes fordulatszám szabályozás
- elektronikus fordulatszám stabilizátor
- túlterhelés elleni védelem
- ismételt bekapcsolás elleni védelem feszültség kimaradás esetén
- a KDR 8/180 SI típusú kombi fordulatszám szabályozó asztali és lábpedálos működtetéssel is használható. Asztali üzemmódban a fordulatszám a szabályozó potenciométerrel állítható be. A lábpedálos alkalmazáskor a potenciométerrel a kívánt ford. szám tartomány felső határa előre beállítható. Szabályozás a lábpedál működtetésével történik. Csak az RU 8/180 SI motorral alkalmazható.
- rendkívül alacsony zajszint
- kiválóan alkalmazható a szerszám és formaépítésben

Szállítási terjedelem:
2,5 m tápkábel, 2,5 m összekötő kábel, 2 kulcs
a szerszámcserehez

Rendelési információ:

A meghajtást flexibilis tengely nélkül szállítjuk.
A tengelyt kérjük külön megrendelni.

PFERDERGONOMICS®:



RUER 8/180 SI Kombi fordulatszám szabályozóval

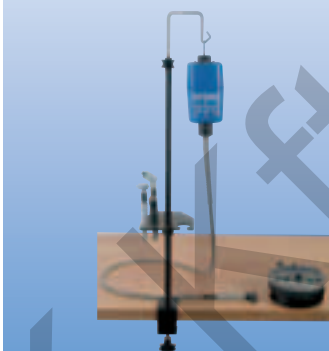

Megnevezés	EAN 4007220	Fordulatszám [min ⁻¹]	Feszültség [Volt] 50–60 Hz	Felvett teljesítmény [Watt]	Leadott teljesítmény [Watt]	Flexibilis tengely csatlakozás [DIN]	Méret L x B x H [mm]	Nettó súly [kg]
RUER 8/180 SI 230 V	807408	0–18.000	230	1.020	600	10	222 x 98 x 98	1,650

TS L 1400 felfogható asztali tartó, felfogható maximálisan 65 mm asztalvastagságig. Teleszkópos magasságállítási lehetőség 140 cm magasságig, max. 10 kg súlyig.

TSA L 1400 A TS L 1400

Asztali tartóhoz szerelhető szerszámartató.
A kézidarabok munkaközbeni rendezett és
kézközeli tárolásához.

Rendelési információ:

Szerszámartatókat kérjük külön megrendelni.

Tartozékok szerszámhajtásokhoz RUER



Megnevezés	EAN 4007220	Megnevezés	Nettó súly [kg]
TS L 1400	657683	asztali tartó	2,170
TSA L 1400	657690	asztali tartó kézidarabhoz	0,450

Mini-Mammut Electronic MMEW

- védőföldelés 
- fokozatmentes fordulatszám szabályozás
- túlterhelés elleni védelem
- lágy, csendes indítás, védi az embert, szerszámot és a mechanikus egységeket
- ismételt bekapcsolás elleni védelem feszültség kimaradás esetén
- rendkívül alacsony zajszint
- csiszoló- és polírozó szerszámok, amelyeknek az $\varnothing \geq 60$ mm-nél, nem alkalmasak a Mini-Mammut Electronic meghajtómotorral történő használatra

Szállítási terjedelem:
2,5 m tápkábel, 2 kulcs a szerszámcserehez

Rendelési információ:

A meghajtást flexibilis tengely nélkül szállítjuk.
A tengelyt kérjük külön megrendelni.
Függesztővillára és lábkapcsolóra kérje ajánlatunkat.

PFERDERGONOMICS®:



MMEW 11/120



















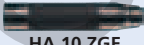
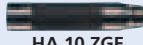
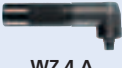
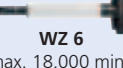

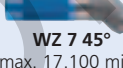
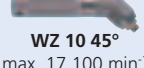
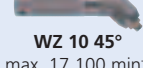
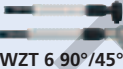
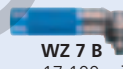
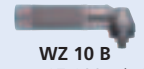
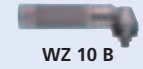
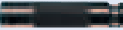
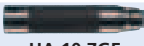
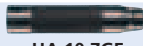
Megnevezés	EAN 4007220	Fordulatszám [min ⁻¹]	Feszültség [Volt] 50–60 Hz	Felvett teljesítmény [Watt]	Leadott teljesítmény [Watt]	Flexibilis tengely csatlakozás [DIN]	Méret L x B x H [mm]	Nettó súly [kg]
MMEW 11/120 230 V	657478	850–12.000	230	1.100	800	10	270 x 160 x 180	7,900

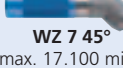
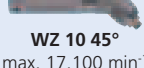
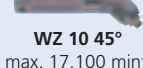
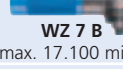
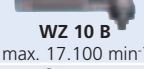
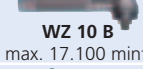
Flexibilis tengelyű hajtások

Flexibilis tengelyek és kézidarabok



Flex. tengely	BW 4 ZG	BW 6 Z	BW 6 ZG	BW 7 ZG / 7 ZGU	BW 10 ZG	BW 12 ZGA	BW 12 KG
Katalógusoldal	91	93	91	95	97	99	101
Fordysz. [min ⁻¹]	24.000–40.000	10.000–25.000	10.000–25.000	12.000–25.000	750–18.000	850–12.000	850–10.000
Teljesítmény [W]	300–500	700–1.400	750–1.500	880–1.760	140–2.450	525–6.280	525–6.280
Csatlakozások - meghajtás felől - kézidarab felől	DIN 10 G16	DIN 10 DPF / SRF	DIN 10 G16	DIN 10 G22	DIN 10 G28	DIN 10 G28	DIN 10 G35
Alkalmazható	●	○	○	○	–	–	–
Mammot Electronic ME/MEW meghajtómotor + ST 103 Fordulatszám 24.000–36.000 min ⁻¹ Leadott teljesítmény 2.200/1.500 Watt	Egyenes kézidarabok	 HA 4 ZGB max. 40.000 min ⁻¹	 HA 6 Z max. 24.000 min ⁻¹	 HA 4 ZGB max. 40.000 min ⁻¹	 HA 7 ZGA max. 25.000 min ⁻¹		
	Sarok- kihajtású kézidarabok						
	Egyéb előtétek				 WT 7 E M 14 max. 25.000 min ⁻¹		
Alkalmazható	○	●	●	●	○	○	–
Mammot Electronic ME/MEW meghajtómotor + ST 103 Fordulatszám 12.000–24.000 min ⁻¹ Leadott teljesítmény 2.200/1.500 Watt	Egyenes kézidarabok	 HA 4 ZGB max. 40.000 min ⁻¹	 HA 6 Z max. 24.000 min ⁻¹	 HA 4 ZGB max. 40.000 min ⁻¹	 HA 7 ZGA max. 25.000 min ⁻¹	 HA 10 ZGE max. 18.000 min ⁻¹	 HA 10 ZGE max. 18.000 min ⁻¹
	Sarokkihajtású kézidarabok	 WZ 4 A max. 20.000 min ⁻¹	 WZ 6 max. 18.000 min ⁻¹	 WZ 4 A max. 20.000 min ⁻¹	 WZ 7 45° max. 17.100 min ⁻¹	 WZ 10 45° max. 17.100 min ⁻¹	 WZ 10 45° max. 17.100 min ⁻¹
	Egyéb előtétek		 WZT 6 90°/45° max. 18.000 min ⁻¹		 WZ 7 B max. 17.100 min ⁻¹	 WZ 10 B max. 17.100 min ⁻¹	 WZ 10 B max. 17.100 min ⁻¹
Alkalmazható	–	–	–	○	●	●	○
Mammot Electronic ME/MEW meghajtómotor Fordulatszám 500–15.000 min ⁻¹ Leadott teljesítmény 2.200/1.500 Watt	Egyenes kézidarabok			 HA 7 ZGA max. 25.000 min ⁻¹	 HA 10 ZGE max. 18.000 min ⁻¹	 HA 10 ZGE max. 18.000 min ⁻¹	 HA 12/15 KG MK I max. 10.000 min ⁻¹
	Sarokkihajtású kézidarabok			 WZ 7 45° max. 17.100 min ⁻¹	 WZ 10 45° max. 17.100 min ⁻¹	 WZ 10 45° max. 17.100 min ⁻¹	
	Egyéb előtétek			 WZ 7 B max. 17.100 min ⁻¹	 WZ 10 B max. 17.100 min ⁻¹	 WZ 10 B max. 17.100 min ⁻¹	
			 WT 7 E M 14 max. 25.000 min ⁻¹	 BSG 10/35 és 10/50 max. 7.000 min ⁻¹	 BSG 10/35 és 10/50 max. 7.000 min ⁻¹		
				 BSG 3/10/40 max. 5.000 min ⁻¹	 BSG 3/10/40 max. 5.000 min ⁻¹		

A flexibilis tengelyekről és kézidarabokról további részletes információk és rendelési adatok a megadott katalógus oldalakon találhatóak.

● optimális ○ alkalmazható – nem alkalmazható

Mammut Electronic ME/MEW

- védőföldelés (⊕)
- fokozatmentes fordulatszám szabályozás (ST 103 DIN 10 gyorsító áttétellel max. 36.000 min⁻¹-ig)
- túlterhelés elleni védelem
- lágy, csendes indítás, védi az embert, szereszmotot és a mechanikus egységeket
- ismételt bekapcsolás elleni védelem feszültség kimaradás esetén
- rendkívül alacsony zajszint
- kivehető, hosszabbítóval ellátott kezelőegység pl. függesztett kivitelnél, tartályokban történő munkavégzéseknél
- nagy nyomaték az alacsony fordulatszám tartományokban is

- szervízbarát konstrukció az egyszerűen levehető burkolatnak és a 4 építési módnak köszönhetően

Szállítási terjedelem:

ME 22/150 3 fázisú kivitel, 4 m tápkábel dugvilla nélkül, 1 kulcs a szerszámcserehez

MEW 18/150 1 fázisú kivitel, 4 m tápkábel dugvillával, 2 kulcs a szerszámcserehez

Rendelési információ:

A meghajtást flexibilis tengely nélkül szállítjuk. A tengelyt kérjük külön megrendelni.

PFERDERGONOMICS®:



ME 22/150
MEW 18/150

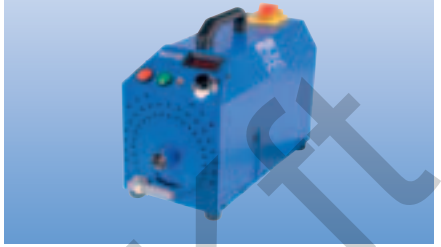

Megnevezés	EAN 4007220	Fordulatszám [min ⁻¹]	Feszültség [Volt] 50–60 Hz	Felvett teljesítmény [Watt]	Leadott teljesítmény [Watt]	Flexibilis tengely csatlakozás [DIN]	Méret L x B x H [mm]	Nettó súly [kg]
ME 22/150 400 V	758694	0–15.000	380–480	2.700	2.200	10	445 x 200 x 320	24,500
MEW 18/150 230 V	788738	0–15.000	200–240	2.000	1.500	10	445 x 200 x 320	24,500

Tartozékok Mammut Electronic többfordulátú meghajtógéphez

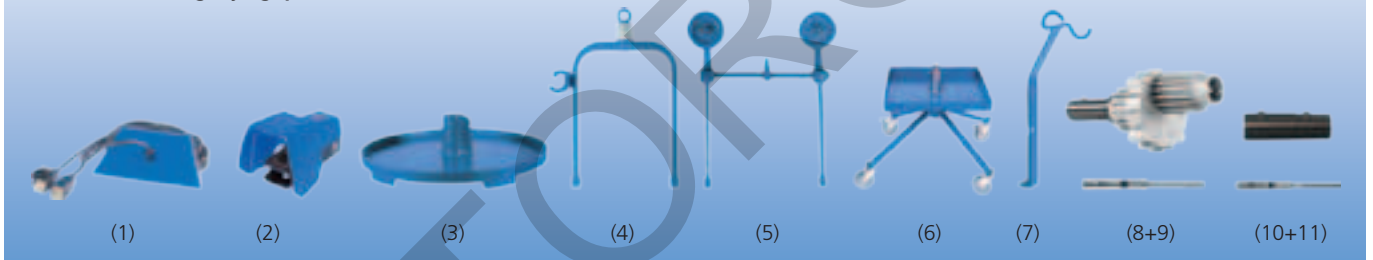

(1) FSTK 22 távirányító kábel

A kivehető kezelőegység meghosszabbításához takarólemezzel, amely védi a motort (kábelhossz 4 m).

(2) FSE 22 lábkapcsoló

A motor egyszerű ki-és bekapcsolásához védelmet nyújtó fedlappal (kábelhossz 4 m).

(3) FME talp

Forgatható stabil talp.

(4) B1 ME függesztő tartó

A motor függesztve alkalmazható, tartófüllel a flexibilis tengelyhez.

(5) B2 ME függesztő tartó

Függeszthető tartó kerek kocsi is alkalmazható.

(6) D ME kerek kocsi

Kerek kocsi szerszámartóval 4 forgó kerékkel, 2 fékezhető.

(7) WAL 4-12 tengelytartó

Oldalra szerelhető tengelytartó.

(8) ST 103 DIN 10 gyorsító áttétel

Az alapfordulatszámot megháromszorozza 1:3

Fordulatszám tartomány a Mammut Electronic-kal:

15.000–36.000 min⁻¹

A gyorsító áttétel max. fordulatszáma n max: 12.000 min⁻¹

Az ST 103 gyorsító áttételről további információk a katalógusfejezet 105. oldalán található.

(9) Szállítási terjedelem: SE ST 103 DIN 10 tartalék sodrony és 1 kulcs a szerszámcserehez.

(10) DA 33 DIN 10/G28 direkt csatlakozó

Kézidarabok direkt (mrev) csatlakoztatásához G 28-as csúszo illesztéssel DIN 10-es csatlakozó kivezetésű meghajtó motorokhoz.















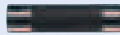





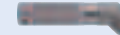
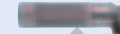



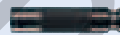
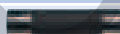

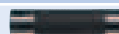

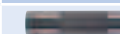
(11) SE DA 33 DIN 10/G28 beépítésre kész tartaléksodrony a direkt csatlakozóhoz. Igény esetén kérjük külön rendelni.

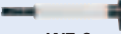
Megnevezés	EAN 4007220	Megnevezés	Flexibilis tengely csatlakozás [DIN]	Kézidarab oldali [G]	Nettó súly [kg]
FSTK 22	772812	(1) távirányító kábel	-	-	0,635
FSE 22	772799	(2) lábkapcsoló	-	-	1,000
FME	617977	(3) forgatható talp	-	-	2,000
B1 ME	617984	(4) függesztő tartó	-	-	1,200
B2 ME	617991	(5) mozgatható függesztő tartó	-	-	1,800
WA D ME	618028	(6) kocsi	-	-	14,200
WAL 4-12	618004	(7) tengelytartó	-	-	0,460
ST 103 DIN 10	182673	(8) gyorsító áttétel	-	-	1,600
SE ST 103 DIN 10	190524	(9) tartalék sodrony	-	-	0,070
DA 33 DIN 10/G28	179475	(10) direkt csatlakozás	10	28	0,305
SE DA 33 DIN 10 G28	284179	(11) tartalék sodrony	10	28	0,107

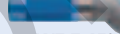
Flexibilis tengelyű hajtások

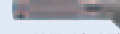
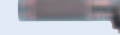
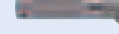
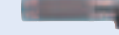
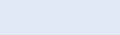
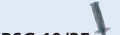
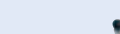
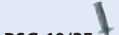
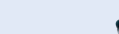
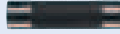
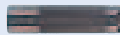
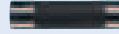
Flexibilis tengelyek és kézidarabok

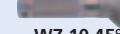
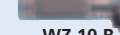
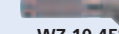
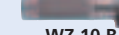
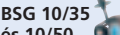
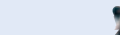
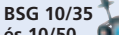
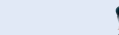

Flex. tengely	BW 4 ZG	BW 6 Z	BW 6 ZG	BW 7 ZG / 7 ZGU	BW 10 ZG	BW 12 ZGA	BW 12 KG	
Katalógusoldal	91	93	91	95	97	99	101	
Fordasz. [min ⁻¹] Teljesítmény [W]	24.000–40.000 300–500	10.000–25.000 700–1.400	10.000–25.000 750–1.500	12.000–25.000 880–1.760	750–18.000 140–2.450	850–12.000 525–6.280	850–10.000 525–6.280	
Csatlakozások - meghajtás felől - kézidarab felől	DIN 10 G16	DIN 10 DPF / SRF	DIN 10 G16	DIN 10 G22	DIN 10 G28	DIN 10 G28	DIN 10 G35	
Alkalmazható	●	●	●	●	○	–	–	
Mammut MD 10 meghajtómotor + ST 103 Fordasz. 12.000 / 17.100 / 24.000 / 36.000 min ⁻¹ Leadott teljesítmény 736 Watt	Egyenes kézidarabok	 HA 4 ZGB max. 40.000 min ⁻¹	 HA 6 Z max. 24.000 min ⁻¹	 HA 4 ZGB max. 40.000 min ⁻¹	 HA 7 ZGA max. 25.000 min ⁻¹	 HA 10 ZGE max. 18.000 min ⁻¹		
	Sarokkihajtású kézidarabok	 WZ 4 A max. 20.000 min ⁻¹	 WZ 6 max. 18.000 min ⁻¹  WZT 6 90°/45° max. 18.000 min ⁻¹	 WZ 4 A max. 20.000 min ⁻¹	 WZ 7 45° max. 17.100 min ⁻¹  WZ 7 B max. 17.100 min ⁻¹	 WZ 10 45° max. 17.100 min ⁻¹  WZ 10 B max. 17.100 min ⁻¹		
	Egyéb előtétek				 WT 7 E M 14 max. 25.000 min ⁻¹			
Alkalmazható	–	○	○	○	●	●	●	
Mammut MD 10 meghajtómotor Fordulatszám 4.800 / 5.700 / 6.300 / 8.000 / 9.600 min ⁻¹ Leadott teljesítmény 736 Watt	Egyenes kézidarabok		 HA 6 Z max. 24.000 min ⁻¹	 HA 4 ZGB max. 40.000 min ⁻¹	 HA 7 ZGA max. 25.000 min ⁻¹	 HA 10 ZGE max. 18.000 min ⁻¹  HA 12 ZGA max. 18.000 min ⁻¹	 HA 10 ZGE max. 18.000 min ⁻¹  HA 12 ZGA max. 18.000 min ⁻¹  HA 12/15 KG MK I max. 10.000 min ⁻¹  HA 12 ZG max. 10.000 min ⁻¹	
	Sarokkihajtású kézidarabok		 WZ 6 max. 18.000 min ⁻¹  WZT 6 90°/45° max. 18.000 min ⁻¹	 WZ 4 A max. 20.000 min ⁻¹	 WZ 7 45° max. 17.100 min ⁻¹  WZ 7 B max. 17.100 min ⁻¹	 WZ 10 45° max. 17.100 min ⁻¹  WZ 10 B max. 17.100 min ⁻¹	 WZ 10 45° max. 17.100 min ⁻¹  WZ 10 B max. 17.100 min ⁻¹	
	Egyéb előtétek				 WT 7 E M 14 max. 25.000 min ⁻¹	 BSG 10/35 és 10/50 max. 7.000 min ⁻¹  BSG 3/10/40 max. 5.000 min ⁻¹	 BSG 10/35 és 10/50 max. 7.000 min ⁻¹  BSG 3/10/40 max. 5.000 min ⁻¹	
Alkalmazható	–	–	–	–	●	●	○	
Mammut MD 10 meghajtómotor Fordulatszám 850 / 1.600 / 2.100 / 2.550 / 3.200 min ⁻¹ Leadott teljesítmény 736 Watt	Egyenes kézidarabok				 HA 10 ZGE max. 18.000 min ⁻¹  HA 12 ZGA max. 18.000 min ⁻¹	 HA 10 ZGE max. 18.000 min ⁻¹  HA 12 ZGA max. 18.000 min ⁻¹	 HA 12/15 KG MK I max. 10.000 min ⁻¹  HA 12 ZG max. 10.000 min ⁻¹	
	Sarokkihajtású kézidarabok				 WZ 10 45° max. 17.100 min ⁻¹  WZ 10 B max. 17.100 min ⁻¹	 WZ 10 45° max. 17.100 min ⁻¹  WZ 10 B max. 17.100 min ⁻¹		
	Egyéb előtétek				 BSG 10/35 és 10/50 max. 7.000 min ⁻¹  BSG 3/10/40 max. 5.000 min ⁻¹	 BSG 10/35 és 10/50 max. 7.000 min ⁻¹  BSG 3/10/40 max. 5.000 min ⁻¹		

A flexibilis tengelyekről és kézidarabokról további részletes információk és rendelési adatok a megadott katalógus oldalakon találhatóak.

● optimális ○ alkalmazható – nem alkalmazható

MD 10

MD 10



MD 10 B1



MD 10 B2



MD 10 D



Mammut

- védőföldelés 
- az excenter hajtóművön beállítható fordulatszámok: 850, 1.600, 2.100, 3.200, 5.700, 8.000, 12.000 min⁻¹
- ismételt bekapcsolás elleni védelem feszültség kimaradás esetén

Alkalmazástechnikai útmutatás:

- a teljesítményerős Mammut univerzálisan alkalmazható marási, csiszolási és polírozási munkákhoz
- csiszoló- és polírozó szerszámok, amelyeknek az $\varnothing \geq 100$ mm-nél, nem alkalmasak a Mammut meghajtómotorral történő használatra

Szállítási terjedelem:

3 m tápkábel dugvilla nélkül, 2 kulcs a szerzőcserehez

Rendelési információ:

A kívánt feszültség megadása nélkül háromfázisú (400 V) motorral szállítjuk. Más 42-440 V, 60 Hz működtető feszültséggel külön igény alapján, felár ellenében szállíthatók. A motorokat flex. tengelyek nélkül szállítjuk, kérjük külön megrendelni.

Megnevezés	EAN 4007220	Kivitel	Háromfázisú 50 Hz [Volt]	Felvett teljesítmény [Watt]	Leadott teljesítmény [Watt]	Flexibilis tengely csatlakozás [DIN]	Nettó súly [kg]
MD 10 230/400 V	181324	talpas	400	1.000	736	10	16,500
MD 10 B1 230/400 V	181331	B 1 függesztő vasalat	400	1.000	736	10	16,000
MD 10 B2 230/400 V	181348	B 2 mozgatható felfüggesztő vasalat	400	1.000	736	10	17,000
MD 10 D 230/400 V	181355	D kocsival	400	1.000	736	10	44,500

Kocsi, D kivitel (meghajtógép nélkül), 4 forgó kerék, 2 fékezhető.
Méretek L x B x H: 460 x 460 x 605 mm.

Kocsi D



Megnevezés	EAN 4007220	Nettó súly [kg]
WA D	182666	23,000

Az **ST 103 típusú gyorsító** áttétele 1:3.

Szállítási terjedelem:
sodrony, 1 kulcs a szerzőcserehez

Az ST 103 gyorsító áttételről további információ a fejezet 93. oldalán található.

Mammut fordulatszámok

2.550, 4.800, 6.300, 9.600, 17.000, 24.000, 36.000

Fordulatszám n max.

12.000 min⁻¹

Biztonságtechnikai ajánlás:

- A sodronyt a megadott maximális fordulatszámmal használja.

Gyorsító áttétel flexibilis tengelyű meghajtógépekhez ST 103 DIN 10



tartalék sodrony

Megnevezés	EAN 4007220	Nettó súly [kg]
ST 103 DIN 10	182673	1,600
SE ST 103 DIN 10	190524	0,070

DA 33 DIN 10/G28 direkt csatlakozó,

kézidarabok direkt (merev) csatlakoztatásához G 28-as csúszó illesztéssel DIN 10-es csatlakozó kivezetésű meghajtó motorokhoz.

Rendelési információ:

SE DA 33 DIN 10/G28 beépítésre kész tartalék-sodrony direkt csatlakozásokhoz. Igény esetén kérjük külön megrendelni.

Direkt-csatlakozó DA 33



Megnevezés	EAN 4007220	Flexibilis tengely csatlakozás [DIN]	Kézidarab oldali [G]	Nettó súly [kg]
DA 33 DIN 10/G28	179475	10	28	0,305
SE DA 33 DIN 10/G28	284179	10	28	0,107

Flexibilis tengelyű hajtások

Flexibilis tengelyek és kézidarabok



Flex. tengely	BW 10 ZG	BW 12 ZGA	BW 12 KG	BW 15 KG
Katalógusoldal	97	99	101	101
Ford. [min ⁻¹]	750–18.000	850–12.000	850–10.000	1.000–7.300
Teljesítmény [W]	140–2.450	525–6.280	525–6.280	735–8.560
Csatlakozások - meghajtás felől - kézidarab felől	DIN 15 G28	DIN 15 G28	DIN 15 G35	DIN 15 G35
Alkalmazható	○	●	–	–
MME 40–150 meghajtómotor Fordulatszám 10.000–15.000 min ⁻¹ Leadott teljesítmény 1.840 Watt	Egyenes kézidarabok	 HA 10 ZGE HA 12 ZGA max. 18.000 min ⁻¹ max. 18.000 min ⁻¹	 HA 10 ZGE HA 12 ZGA max. 18.000 min ⁻¹ max. 18.000 min ⁻¹	
	Sarokkihajtású kézidarabok	 WZ 10 45° WZ 10 B max. 17.100 min ⁻¹ max. 17.100 min ⁻¹	 WZ 10 45° WZ 10 B max. 17.100 min ⁻¹ max. 17.100 min ⁻¹	
	Egyéb előtétek			
Alkalmazható	○	●	●	●
MME 40–150 meghajtómotor Fordulatszám 5.000–10.000 min ⁻¹ Leadott teljesítmény 1.840 Watt	Egyenes kézidarabok	 HA 10 ZGE HA 12 ZGA max. 18.000 min ⁻¹ max. 18.000 min ⁻¹	 HA 10 ZGE HA 12 ZGA max. 18.000 min ⁻¹ max. 18.000 min ⁻¹	 HA 12/15 KG MK I HA 12 ZG max. 10.000 min ⁻¹ max. 10.000 min ⁻¹
	Sarokkihajtású kézidarabok	 WZ 10 45° WZ 10 B max. 17.100 min ⁻¹ max. 17.100 min ⁻¹	 WZ 10 45° WZ 10 B max. 17.100 min ⁻¹ max. 17.100 min ⁻¹	
	Egyéb előtétek	 BSG 3/10/40 BSG 10/35 és BSG 10/50 max. 5.000 min ⁻¹ max. 7.000 min ⁻¹	 BSG 3/10/40 WT 10 H BSG 10/35 és BSG 10/50 max. 5.000 min ⁻¹ max. 8.500 min ⁻¹ max. 7.000 min ⁻¹	
Alkalmazható	–	●	●	●
MME 40–150 meghajtómotor Fordulatszám 500–5.000 min ⁻¹ Leadott teljesítmény 1.840 Watt	Egyenes kézidarabok	 HA 10 ZGE HA 12 ZGA max. 18.000 min ⁻¹ max. 18.000 min ⁻¹	 HA 12/15 KG MK I HA 12 ZG max. 10.000 min ⁻¹ max. 10.000 min ⁻¹	 HA 12/15 KG MK I HA 12 ZG max. 10.000 min ⁻¹ max. 10.000 min ⁻¹
	Sarokkihajtású kézidarabok	 WZ 10 45° WZ 10 B max. 17.100 min ⁻¹ max. 17.100 min ⁻¹		
	Egyéb előtétek	 BSG 3/10/40 WT 10 H BSG 10/35 és BSG 10/50 WRS 12 ZGA max. 5.000 min ⁻¹ max. 8.500 min ⁻¹ max. 7.000 min ⁻¹ max. 18.000 min ⁻¹	 BSG 10/35 és BSG 10/50 WRS WT 10 H max. 7.000 min ⁻¹ max. 8.500 min ⁻¹	

A flexibilis tengelyekről és kézidarabokról további részletes információk és rendelési adatok a megadott katalógus oldalakon találhatóak.

● optimális

○ alkalmazható

– nem alkalmazható

Maxi-Mammut Electronic MME

- védőföldelés (⊕)
- fokozat nélküli fordulatszám szabályozás 0–15.000 min⁻¹
- MME 40/150 3 fázisú kivitel
- biztonságos törpefeszültségű távműködtetés
- túlterhelés elleni védelem
- lágy, csendes indítás, védi az embert, szerzőt és a mechanikus egységeket
- ismételt bekapcsolás elleni védelem feszültség kimaradás esetén (USP)
- rendkívül alacsony zajszint
- kivehető, hosszabbítóval ellátott kezelőegység pl. függesztett kivitelnél, tartályokban történő munkavégzéseknél
- nagy nyomaték a teljes fordulatszám tartományban
- talpas kivitel forgócsuklóval a könnyebb flexibilis tengelyvezethetőség és a minimum hajlítási sugár betarthatósága érdekében

- 300 mm szerszámtámrőig alkalmazható
- 4-féle szervizbarát kivitel

Alkalmazástechnikai útmutatás:

- A Maxi-Mammut Electronic a PFERD legerősebb meghajtógépe. A megfelelő flexibilis tengellyel nagy teljesítményigényű csiszolási és polírozási munkák kiváló meghajtógépe.

Szállítási terjedelem:

4 m tápkábel dugvilla nélkül, 2 kulcs a szerzőcserehez

Rendelési információ:

A meghajtómotort flexibilis tengely nélkül szállítjuk. A tengelyeket kérjük külön megrendelni.

PFERDERGONOMICS®:



MME 40/150

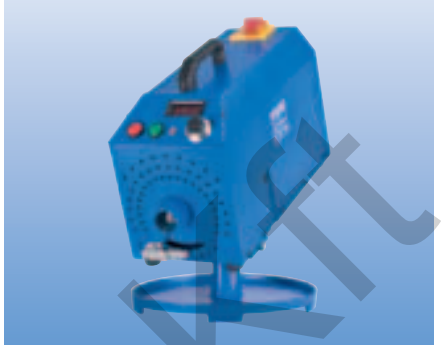

Megnevezés	EAN 4007220	Fordulatszám [min ⁻¹]	Feszültség [Volt] 50–60 Hz	Felvett teljesítmény [Watt]	Leadott teljesítmény [Watt]	Flexibilis tengely csatlakozás [DIN]	Méret L x B x H [mm]	Nettó súly [kg]
MME 40/150 400 V	832486	0–15.000	340–480	6.100	4.000	15	470 x 220 x 490	36,160

Tartozékok Maxi Mammut Electronic többfordulatú meghajtógéphez



(1)



(2)



(3)

(1) FSTK 40 távirányító kábel

A kivehető kezelőegység meghosszabbításához takarólemez, amely védi a motort (kábel hossz 4 m).

(2) FSE 22 lábkapcsoló

A motor egyszerű ki és bekapcsolásához, védelmet nyújtó fedlappal (kábelhossz 4 m).

(3) WA D ME K kerekes kocsi

Kerekes kocsi szerszámtartóval 4 forgó, ebből két fékezhető kerékkal.

Méret: L x B x H: 500 x 500 x 510 mm

Megnevezés	EAN 4007220	Megnevezés	Nettó súly [kg]
FSTK 40	847053	(1) távirányító kábel	0,635
FSE 22	772799	(2) lábkapcsoló	1,000
WA D ME	618028	(3) kocsi	14,200



Szabályozható fordulatszámú Mammut Electronic

Függeszthető, fokozat nélkül állítható tartókonzollóról kérje ajánlatunkat.

Flexibilis tengelyű hajtások

Flexibilis tengelyek és kézidarabok



Flex. tengely	BW 10 ZG	BW 12 ZGA	BW 12 KG	BW 15 KG
Katalógusoldal	97	99	101	101
Ford. sz. [min ⁻¹]	750–18.000	850–12.000	850–10.000	1.000–7.300
Teljesítmény [W]	140–2.450	525–6.280	525–6.280	735–8.560
Csatlakozások - meghajtás felől - kézidarab felől	DIN 15 G28	DIN 15 G28	DIN 15 G35	DIN 15 G35
Alkalmazható	●	●	–	–
SD 25 meghajtómotor Fordulatszám 13.500 min ⁻¹ Leadott teljesítmény 1.840 Watt	 HA 10 ZGE HA 12 ZGA max. 18.000 min ⁻¹ max. 18.000 min ⁻¹		 HA 10 ZGE HA 12 ZGA max. 18.000 min ⁻¹ max. 18.000 min ⁻¹	
	 WZ 10 45° WZ 10 B max. 17.100 min ⁻¹ max. 17.100 min ⁻¹		 WZ 10 45° WZ 10 B max. 17.100 min ⁻¹ max. 17.100 min ⁻¹	
	Egyenes kézidarabok		Egyenes kézidarabok	
SD 25 meghajtómotor Fordulatszám 5.100 / 7.300 min ⁻¹ Leadott teljesítmény 1.840 Watt	 HA 10 ZGE HA 12 ZGA max. 18.000 min ⁻¹ max. 18.000 min ⁻¹		 HA 10 ZGE HA 12 ZGA max. 18.000 min ⁻¹ max. 18.000 min ⁻¹	
	 WZ 10 45° WZ 10 B max. 17.100 min ⁻¹ max. 17.100 min ⁻¹		 WZ 10 45° WZ 10 B max. 17.100 min ⁻¹ max. 17.100 min ⁻¹	
	 BSG 3/10/40 BSG 10/35 és BSG 10/50 WT 10 H max. 5.000 min ⁻¹ max. 7.000 min ⁻¹ max. 8.500 min ⁻¹		 BSG 3/10/40 BSG 10/35 és BSG 10/50 WT 10 H max. 5.000 min ⁻¹ max. 7.000 min ⁻¹ max. 8.500 min ⁻¹	
SD 25 meghajtómotor Fordulatszám 1.000 / 1.700 / 2.700 min ⁻¹ Leadott teljesítmény 1.840 Watt	 HA 10 ZGE HA 12 ZGA max. 18.000 min ⁻¹ max. 18.000 min ⁻¹		 HA 10 ZGE HA 12 ZGA max. 18.000 min ⁻¹ max. 18.000 min ⁻¹	
	 WZ 10 45° WZ 10 B max. 17.100 min ⁻¹ max. 17.100 min ⁻¹		 WZ 10 45° WZ 10 B max. 17.100 min ⁻¹ max. 17.100 min ⁻¹	
	 BSG 3/10/40 BSG 10/35 és BSG 10/50 WT 10 H max. 5.000 min ⁻¹ max. 7.000 min ⁻¹ max. 8.500 min ⁻¹		 BSG 3/10/40 BSG 10/35 és BSG 10/50 WT 10 H max. 5.000 min ⁻¹ max. 7.000 min ⁻¹ max. 8.500 min ⁻¹	

A flexibilis tengelyekről és kézidarabokról további részletes információk és rendelési adatok a megadott katalógus oldalakon találhatóak.

● optimális

○ alkalmazható

– nem alkalmazható



SD 25-40 D

Schleifmeister

- védőföldelés
- az excenter hajtóművön beállítható fordulatszámok 1.000, 1.700, 2.700, 5.100, 7.300, 13.500 min⁻¹

Alkalmazástechnikai útmutatás

- a Schleifmeister nehéz csiszolási munkákhoz keramikus és szálerősítéses, műgyanta kötésű csiszolókorongokkal – amelyeknek az $\varnothing \geq 100$ mm-nél – alkalmazható

Egyedi gyártásokra kérjük ajánlatunkat:

- B1 függeszthető
- B2 kerekes függeszthető

Szállítási terjedelem:

3 m tápkábel dugvilla nélkül, 2 kulcs a szerzőcserehez

Rendelési információ:

A kívánt feszültség megadása nélkül háromfázisú (400 V) motorral szállítjuk.

Háromfázisú (230 V) kivitelre kérje ajánlatunkat.

Más 42-440 V, 60 Hz működtető feszültséggel külön igény alapján, felár ellenében szállíthatók.

A motorokat flex. tengelyek nélkül szállítjuk, kérjük külön megrendelni.



SD 25-40

Megnevezés	EAN 4007220	Kivitel	Három- fázisú 50 Hz [Volt]	Felvett teljesítmény [Watt]	Leadott teljesítmény [Watt]	Flexibilis tengely csatlakozás [DIN]	Nettó súly [kg]
SD 25-40 400 V	181416	talpas	400	2.400	1.840	15	30,000
SD 25-40 D 400 V	181447	D kocsival	400	2.400	1.840	15	57,000

Kocsi, D kivitel (motor nélkül) 4 forgó, 2 fékezhető kerékkel. Méretek L x B x H: 460 x 460 x 605 mm.



Kocsi D

Megnevezés	EAN 4007220	Nettó súly [kg]
WA D	182666	23,000



Flexibilis tengelyű hajtások

Flexibilis tengely



Fordulatszámok Meghajtások	202-es katalógus	203-as katalógus*	204-es katalógus*	205-ös katalógus	206-os katalógus	
36.000 min ⁻¹ Mammüt + ST 103 Rekordschl. RUG 19/120 SI + ST 103 gyorsító áttétel	Keményfém (HM) marócsapok Fogazás 3 PLUS, 4, 5, INOX, MICRO Ø 3-tól 5 mm-ig Fogazás 1, ALU, FVK, FVKS, PLAST Ø 5-től 10 mm-ig Gyorsacél (HSS) marócsapok Fogazás 1, 2, 3, 5, speciális fogazás Ø 3,2 mm-ig	Csapos csiszolótestek Ø 13 mm-ig fejmagasság 13 mm-ig csap-Ø 3 mm Ø 16 mm-ig fejmagasság 32 mm-ig	Poliflex®-csapos finomcsiszoló testek csap-Ø 3 és 6 mm kötések: GR és PUR Ø 6 mm-ig GHR, LR és TX Ø 10 mm-ig LHR Ø 20 mm-ig	POLICAP® Ø 5 mm-ig Csiszolópántok Ø 15 mm-ig Lamellás csapos csiszolók Ø 10 mm	Gyémántszemcsés csapos csiszolótestek Ø 8,0 mm-ig csap-Ø 3 és 6 mm CBN szemcsés csapos csiszolótestek Ø 10,0 mm-ig csap-Ø 3 és 6 mm	Vágókorongok EHT Ø 40 mm
33.000 min ⁻¹ Mammüt Electronic + ST 103	Keményfém (HM) marócsapok Fogazás 3, 3 PLUS, 4, 5, NON-FERROUS, STEEL, INOX, CAST, MICRO Ø 4-tól 6 mm-ig Fogazás 1, ALU, FVK, FVKS, PLAST Ø 6-tól 12 mm-ig Gyorsacél (HSS) marócsapok Fogazás 1, 2, 3, 5, speciális fogazás Ø 3,2 mm-ig	Csapos csiszolótestek Ø 13 mm-ig fejmagasság 13 mm-ig csap-Ø 3 mm Ø 16 mm fejmagasság 32 mm-ig	Poliflex®-csapos finomcsiszoló testek csap-Ø 3 és 6 mm kötések: GR és PUR Ø 10 mm-ig GHR, LR és TX Ø 15 mm-ig LHR Ø 20 mm-ig	Csiszolópántok Ø 15 mm-ig POLICAP® Ø 7 mm Lamellás csapos csiszolók Ø 10 mm	Gyémántszemcsés csapos csiszolótestek Ø 8,0 mm-ig csap-Ø 3 és 6 mm CBN szemcsés csapos csiszolótestek Ø 10,0 mm-ig csap-Ø 3 és 6 mm	Vágókorongok EHT Ø 50 mm
24.000 min ⁻¹ Mammüt + ST 103 RUER 5/250 SI, RUER 10/250 SI	Keményfém (HM) marócsapok Fogazás 3, 3 PLUS, 4, 5, NON-FERROUS, STEEL, INOX, CAST, MICRO, TOUGH, TOUGH-S Ø 5-től 8 mm-ig Fogazás 1, ALU, FVK, FVKS, PLAST Ø 8-tól 12 mm-ig Gyorsacél (HSS) marócsapok Speciális fogazás Ø 4 mm-ig	Csapos csiszolótestek Ø 20 mm-ig fejmagasság 13 mm-ig csap-Ø 3 és 6 mm Ø 20 mm fejmagasság 40 mm-ig	Poliflex®-csapos finomcsiszoló testek csap-Ø 3 és 6 mm kötések: GR és PUR Ø 10 mm-ig GHR, LR és TX Ø 15 mm-ig LHR Ø 25 mm-ig	Csiszolópántok Ø 22 mm-ig POLIROLL® Ø 6 mm-ig POLINOX®-csiszolókerékek PNER Ø 25 mm POLICAP® Ø 10 mm Lamellás csapos csiszolók Ø 15 mm	Gyémántszemcsés csapos csiszolótestek Ø 12,0 mm-ig CBN szemcsés csapos csiszolótestek Ø 15,0 mm-ig	Vágókorongok EHT Ø 50 mm Csiszolókerékek ER Ø 30 mm alkalmas felfogó BO 6/6 3-10 I. 206-os katalógus
18.000 min ⁻¹ Rekordschleifer RUER 5/250 SI, RUER 10/250 SI, RUER 8/180 SI	Keményfém (HM) marócsapok Fogazás 3, 3 PLUS, 4, 5, NON-FERROUS, STEEL, INOX, CAST, MICRO, TOUGH, TOUGH-S Ø 7-től 10 mm-ig Fogazás 1, ALU Ø 10-től 16 mm-ig Gyorsacél (HSS) marócsapok Speciális fogazás Ø 1,6-től 6 mm-ig	Csapos csiszolótestek Ø 20 mm-ig fejmagasság 40 mm-ig csap-Ø 3 és 6 mm	Poliflex®-csapos finomcsiszoló testek kötések: GR és PUR Ø 12 mm-ig GHR, LR és TX Ø 20 mm-ig LHR Ø 30 mm-ig Poliflex® korongok kötés: TX Ø 25 mm POLINOX®-csiszolókerékek PNER Ø 25 mm	POLICAP® Ø 13 mm-ig Lamellás csapos csiszolók Ø 20 mm-ig COMBIDISC®-csiszolólapok Ø 20-tól 38 mm-ig COMBIDISC®-tárcsák kemény kivitel VRH 20 BSVH szalagvezetők-höz, rövid végtelenített szalagok BAVA 3-12/305		208-as katalógus Körkefék fonott RBG Ø 70 mm
12.000 min ⁻¹ Mammüt, RUER 8/180 SI, RUG 19/120 SI, RUER 10/250 SI	Keményfém (HM) marócsapok Fogazás 3, 3 PLUS, 4, 5, NON-FERROUS, STEEL, INOX, CAST, MICRO, TOUGH, TOUGH-S Ø 10-től 12 mm-ig Fogazás 1, ALU Ø 16 mm-ig Gyorsacél (HSS) marócsapok Fogazás 1, 2, 3, 5 Ø 3,2-től 7 mm-ig		COMBIDISC®-tartók SBH Ø 20-tól 50 mm-ig COMBIDISC®-csiszolólapok Ø 20-tól 50 mm-ig COMBIDISC®-TX-korongok Ø 50 és 75 mm COMBIDISC®-tárcsák Ø 20-tól 38 mm-ig			208-as katalógus Ecsetkefék fonatlan PBU Ø 10-től 20 mm-ig fonott PBG Ø 19 mm PBG Ø 23 mm Körkefék fonatlan RBU Ø 20-tól 40 mm-ig

Amennyiben nincs megadva befogócsap Ø, akkor 6 mm-es csap-Ø értendő.

*203/204-es katalógus: Az adatok 10 mm-es szabad csaphosszra és max. megadott csiszolófej méretre vonatkoznak.

Hivatkozás: Kérjük vegyék figyelembe a 202–208-as katalógusfejezetekben megadott kerületi sebesség ajánlásainkat, ill. a szerszámokra max. megengedett fordulatszám adatokat.

Kérjük vegyék figyelembe:

- az előírt fordulatszám és teljesítménytartományokat semmilyen irányban ne lépjék át
- egyedi gyártási méretekhez kérjük ajánlatunkat

Flexibilis tengely 4 ZG

- csökkentett teljesítmény igény alatt (< 300 W) a megadott fordulatszám alsó határa átléphető
- hajlítási sugár ne legyen kisebb 100 mm-nél

Flexibilis tengely 6 ZG

- csökkentett teljesítmény igény alatt (< 600 W) a megadott fordulatszám alsó határa átléphető
- hajlítási sugár ne legyen kisebb 140 mm-nél

BW 4 ZG DIN 10
BW 6 ZG DIN 10

Fordulatszám: 40.000 min⁻¹ / Teljesítmény: 500 Watt
Fordulatszám: 25.000 min⁻¹ / Teljesítmény: 1.460 Watt

BW 4 ZG
BW 6 ZG
SE 4 ZG
SE 6 ZG
SCH 4 ZG
SCH 6 ZG



Megnevezés	EAN 4007220	Fordulatszám tartomány [min ⁻¹]	Teljesítmény tartomány [Watt]	Meghajtóoldali csatlakozás DIN / ø [mm]	Kézidarab oldali csatlakozás G / ø [mm]	Méret ø x hossz [mm]	*	Nettó súly [kg]
Flexibilis tengely (4 ZGB G16 szerszámbefogóval)								
BW 4 ZG DIN 10	181751	24.000–40.000	300–500	10 / 30	16 / 16	13 x 1.390	*	0,600
BW 6 ZG DIN 10	658420	11.000–25.000	660–1.460	10 / 30	16 / 16	16 x 1.643	-	1,150
Beépítésre kész tartaléksodrony								
SE 4 ZG DIN 10/G16	182079	24.000–40.000	300–500	10 / M10	16 / 3,5/2,45	4 x 1.329	*	0,120
SE 6 ZG DIN 10/G16	657829	11.000–25.000	660–1.460	10 / M10	16 / 3,5/2,45	6 x 1.583	-	0,270
Beépítésre kész tartaléktömlő								
SCH 4 ZG DIN 10/G16	182291	-	-	10 / 30	16 / 16	13 x 1.300	*	0,330
SCH 6 ZG DIN 10/G16	658390	-	-	10 / 30	16 / 16	16 x 1.553	-	0,740

* Sodronyok és tömlők mindkét oldalon lapolt tengelyes csatlakozással egyedi gyártásban szállíthatók. Kérje ajánlatunkat.

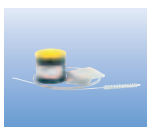

Karbantartó klt. flexibilis tengelyekhez a fejezet 110. oldalán található.

Kézidarabok



HA 4 ZGB G16



WZ 4 A G16

Kézidarab WZ 4 A G 16

- 6 mm-es befogópatron alkalmazásakor a maximálisan engedélyezett fordulatszám 15.000 min⁻¹

Megnevezés	EAN 4007220	Befogó- patronnal ø [mm]	Max. eng. fordulatszám [min ⁻¹]	Méret ø x hossz [mm]	Áttétel	Befogó- patron csoport	Nettó súly [kg]
HA 4 ZGB G16	313374	6	40.000	19 x 110	-	9	0,140
WZ 4 A G16	323267	3	20.000	43 x 111	1:1	10	0,270

Az összes szállítható befogópatron a fejezet 106–107. oldalán található.



Szalagvezetőkar tartó BSVH 24

Szalagvezető karokkal lásd 109. oldal.

Flexibilis tengelyű hajtások

Flexibilis tengely



Fordulatszámok Meghajtások	202-es katalógus	203-as katalógus*	204-es katalógus*	206-os katalógus	208-as katalógus	
24.000 min ⁻¹ Mammüt + ST 103 RUER 5/250 SI, RUER 10/250 SI	<p>Keményfém (HM) marócsapok Fogazás 3, 3 PLUS, 4, 5, NON-FERROUS, STEEL, INOX, CAST, MICRO ø 5-től 8 mm-ig</p> <p>Fogazás 1, ALU FVK, PLAST ø 8-tól 12 mm-ig</p> <p>Gyorsacél (HSS) marócsapok Fogazás 2, 3, speciális fogazás ø 4 mm-ig</p>	<p>Csapos csiszolótestek ø 20 mm-ig fejmagasság 13 mm-ig</p> <p>ø 25 mm-ig fejmagasság 32 mm-ig</p>	<p>Poliflex®-csapos finomcsiszoló testek csap-ø 3 és 6 mm kötések: GR és PUR ø 12 mm-ig GHR, LR és TX ø 20 mm-ig LHR ø 25 mm-ig</p> <p>Poliflex® korongok kötés: TX ø 25 mm</p> <p>Csiszolópántok ø 22 mm-ig</p> <p>POLICAP® ø 11 mm-ig</p>	<p>POLIROLL® ø 9 mm-ig</p> <p>Lamellás csapos csiszoló ø 25 mm-ig</p> <p>POLINOX®-csiszolókerékek PNER ø 25 mm-ig</p> <p>205-ös katalógus</p> <p>Gyémántszemcsés csapos csiszolótestek ø 12,0 mm-ig</p> <p>CBN szemcsés csapos csiszolótestek ø 15,0 mm-ig</p>	<p>Vágókorongok EHT ø 55 mm-ig</p> <p>Csiszolókerékek ER ø 30 mm</p> <p>alkalmas felfogó BO 6/6 3-10 l. 206-os katalógus</p>	
18.000 min ⁻¹ Mammüt + ST 103 RUER 8/180 SI, RUER 10/250 SI	<p>Keményfém (HM) marócsapok Fogazás 3, 3 PLUS, 4, 5, NON-FERROUS, STEEL, INOX, CAST, MICRO, TOUGH, TOUGH-S ø 7-től 10 mm-ig</p> <p>Fogazás 1, ALU ø 10-től 16 mm-ig</p> <p>Gyorsacél (HSS) marócsapok Speciális fogazás ø 1,6-től 6 mm-ig</p>	<p>Csapos csiszolótestek ø 32 mm-ig fejmagasság 32 mm-ig</p>	<p>Poliflex®-csapos finomcsiszoló testek kötések: GR és PUR ø 12 mm-ig GHR, LR és TX ø 20 mm-ig LHR ø 30 mm-ig</p> <p>Poliflex® korongok kötés: TX ø 25 mm</p>	<p>Csiszolópántok ø 30 mm-ig</p> <p>POLICAP® ø 13 mm-ig</p> <p>Lamellás csapos csiszoló ø 40 mm-ig</p> <p>COMBIDISC®-csiszolólapok CD 50 típusú tartóval SBH 50</p> <p>Filccsapok ø 10 mm-ig</p>	<p>Vágókorongok EHT ø 55 mm-ig alkalmas felfogók BO 6/10 0-4 vagy BO 8/10 0-4 l. 206-os katalógus</p> <p>Csiszolókerékek ER ø 50 mm-ig alkalmas felfogó BO 8/10 6-20 l. 206-os katalógus</p>	<p>Körkefék fonott RBG ø 70 mm</p>
12.000 min ⁻¹ Mammüt, RUER 8/180 SI RUG 19/120 SI, RUER 10/250 SI	<p>Keményfém (HM) marócsapok Fogazás 3, 3 PLUS, 4, 5, NON-FERROUS, STEEL, INOX, CAST, MICRO, TOUGH, TOUGH-S ø 10-től 12 mm-ig</p> <p>Fogazás 1, ALU ø 16 mm-ig</p> <p>Gyorsacél (HSS) marócsapok Fogazás 1, 2, 3, 5 ø 3,2-től 7 mm-ig</p>		<p>COMBIDISC®-tartók SBH ø 20-től 50 mm-ig</p> <p>COMBIDISC®-csiszolólapok ø 20-től 50 mm-ig</p> <p>COMBIDISC®-TX-korongok ø 50 és 75 mm</p> <p>COMBIDISC®-tárcsák ø 20-től 38 mm-ig</p>		<p>Ecsetkefék fonatlan PBU ø 10-től 20 mm-ig</p> <p>fonott PBG ø 19 mm PBG ø 23 mm</p> <p>Körkefék fonatlan RBU ø 20-től 40 mm-ig</p>	
5.000 min ⁻¹ Mammüt Electronic RUER 8/180 SI	<p>Gyorsacél (HSS) marócsapok Fogazás 1, 2, 3, 5 ø 6-től 14 mm-ig</p>		<p>Minden Poliflex®-csapos finomcsiszoló test és Poliflex®-finomcsiszoló-korong ø 75 mm-ig</p> <p>Lamellás csapos csiszoló ø 80 mm-ig</p> <p>POLINOX®-csapos csiszolótestek ø 60 mm-ig</p>	<p>POLINOX®-csiszolócsillagok ø 38 mm</p> <p>POLICLEAN®-korongok ø 50 mm</p> <p>Filccsapok és Filckorongok ø 45 mm-ig</p>	<p>Ecsetkefék fonott PBGS ø 10-től 12 mm-ig PBGSIT ø 10 mm</p> <p>Körkefék fonatlan RBU ø 70-től 80 mm-ig</p>	
3.500 min ⁻¹ Mammüt Electronic RUER 8/180 SI	<p>Gyorsacél (HSS) marócsapok Fogazás ALU, 1, 2, 3 ø 16 mm-ig</p>		<p>Minden Poliflex®-csapos finomcsiszoló test és Poliflex®-finomcsiszoló-korong ø 80 mm-ig</p> <p>Lamellás csapos csiszoló ø 80 mm-ig</p> <p>POLINOX®-csapos csiszolótestek ø 100 mm-ig</p>	<p>POLICLEAN®-tárcsák ø 50 és 75 mm</p> <p>Poliflex®-pikkelyező testek PF ZY 5040</p> <p>Filccsapok és Filckorongok ø 45 mm-ig</p> <p>Rongykorongok ø 50 mm</p>	<p>Ecsetkefék fonatlan PBU ø 10 mm</p>	

Amennyiben nincs megadva befogócsap ø, akkor 6 mm-es csap-ø értendő.

*203-as katalógus/204: Az adatok 10 mm-es szabad csaphosszra és max. megadott csiszolófej méretre vonatkoznak.

Hivatkozás: Kérjük vegyék figyelembe a 202–208-as katalógusfejezetekben megadott kerületi sebesség ajánlásainkat, ill. a számszámokra max. megengedett fordulatszám adatokat.

Kérjük vegyék figyelembe:

- az előírt fordulatszám és teljesítménytartományokat semmilyen irányban ne lépjék át
- csökkentett teljesítmény igény alatt (< 600 W) a megadott fordulatszám alsó határa átléphető
- hajlítási sugár ne legyen kisebb 140 mm-nél
- egyedi gyártási méretekhez kérjük ajánlatunkat

Flexibilis tengely 6 Z

Fordulatszám 24.000 min⁻¹ / Teljesítmény: 1.460 Watt



Megnevezés	EAN 4007220	Fordulatszám tartomány [min ⁻¹]	Teljesítmény tartomány [Watt]	Meghajtóoldali csatlakozás DIN / ø [mm]	Kézidarab oldali csatlakozás G / ø [mm]	Méret ø x hossz [mm]	Nettó súly [kg]
Flexibilis tengely (kézidarab nélkül duplex-rugós csatlakozással)							
BW 6 Z DIN 10/DPF oH	657720	11.000–24.000	600–1.460	10 / 30	DPF / 10	12 x 1.250	0,800
Flexibilis tengely (kézidarab nélkül feszítőgyűrűs csatlakozással)							
BW 6 Z DIN 10/SRF oH	657737	11.000–24.000	660–1.460	10 / 30	SRF / 10	12 x 1.250	0,800

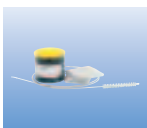

Karbantartó klt. flexibilis tengelyekhez a fejezet 110. oldalán található.

Kézidarabok

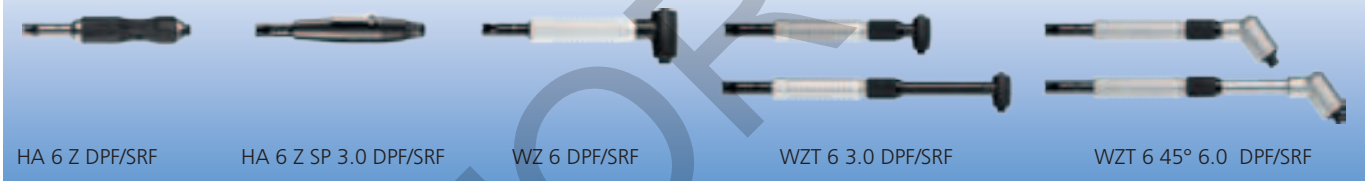

Valamennyi kézidarab alkalmas a DPF és az SRF kuplungos csatlakoztatáshoz.

Kézidarab HA 6 Z SP 3.0

- kézidarab gyorscsatlakozóval
- 2,34 mm-es befogópatronos kivitelre kérje ajánlatunkat

Sarokkihajtású kézidarab teleszkópos állítási lehetőséggel.

Teleszkóp maximális hossza állítva:

- WZT 6 3.0 – méretek 35 x 255 mm
- WZH 6 45° 6.0 – méretek 45 x 260 mm

Megnevezés	EAN 4007220	Befogó- patronnal ø [mm]	Max. eng. fordulatszám [min ⁻¹]	Kézidarab oldali csatlakozás G / ø [mm]	Méret ø x hossz [mm]	Áttétel	Befogópatron csoport	Nettó súly [kg]
HA 6 Z DPF/SRF	657751	6	24.000	DPF/SRF / 10	24 x 140	-	13	0,131
HA 6 Z SP 3.0 DPF/SRF	657768	3	24.000	DPF/SRF / 10	22 x 139	-	-	0,109
WZ 6 DPF/SRF	657775	6	18.000	DPF/SRF / 10	50 x 170	1,25:1	13	0,225
WZT 6 3.0 DPF/SRF	657782	3	18.000	DPF/SRF / 10	35 x 170	1,38:1	14	0,170
WZT 6 45° 6.0 DPF/SRF	657799	6	18.000	DPF/SRF / 10	45 x 200	1,53:1	13	0,210

Az összes szállítható befogópatron a fejezet 106–107. oldalon található.



Flexibilis tengelyű hajtások

Flexibilis tengely



Fordulatszámok Meghajtások	202-es katalógus	203-as katalógus*	204-es katalógus*	205-ös katalógus	206-os katalógus	208-as katalógus
24.000 min ⁻¹ Mammüt + ST 103 RUER 5/250 SI + RUER 10/250 SI	Keményfém (HM) marócsapok Fogazás 3, 3 PLUS, 4, 5, NON-FERROUS, STEEL, INOX, CAST, MICRO Ø 5-től 8 mm-ig Fogazás 1, ALU, FVK, PLAST Ø 8-tól 12 mm-ig Gyorsacél (HSS) marócsapok Fogazás 2, 3, speciális fogazás Ø 4 mm-ig	Csapos csiszolótestek Ø 20 mm-ig fejmagasság 13 mm-ig csap-Ø 3 mm Ø 25 mm-ig fejmagasság 32 mm-ig	Poliflex®-csapos finomcsiszoló testek csap-Ø 3 és 6 mm kötések: GR és PUR Ø 12 mm-ig GHR, LR és TX Ø 20 mm-ig LHR Ø 25 mm-ig Poliflex® korongok kötés: TX Ø 25 mm	Csiszolópántok Ø 22 mm-ig POLICAP® Ø 11 mm-ig POLIROLL® Ø 9 mm-ig Lamellás csapos csiszolók Ø 25 mm-ig POLINOX®-csiszolókerékek PNER Ø 25 mm	Gyémántszemcsés csapos csiszolótestek Ø 12,0 mm-ig CBN szemcsés csapos csiszolótestek Ø 15,0 mm-ig	Vágókorongok EHT Ø 55 mm-ig Csiszolókerékek ER Ø 30 mm-ig alkalmas felfogó BO 6/6 3-10 l. 206-os katalógus
20.000 min ⁻¹ Rekordschleifer RUER 5/250 SI RUER 10/250 SI	Keményfém (HM) marócsapok Fogazás 3, 3 PLUS, 4, 5, NON-FERROUS, STEEL, INOX, CAST, MICRO, TOUGH, TOUGH-S Ø 6-tól 10 mm-ig Gyorsacél (HSS) marócsapok Fogazás 2, 3, speciális fogazás Ø 1,6-tól 5 mm-ig	Csapos csiszolótestek Ø 40 mm-ig fejmagasság 20 mm-ig	POLICAP® Ø 11 mm-ig Lamellás csapos csiszolók Ø 25 mm Csiszolópántok Ø 25 mm-ig POLIROLL® + POLICO® Ø 10 mm-ig POLINOX®-csiszolókerékek PNER Ø 25 mm	Gyémántszemcsés csapos csiszolótestek Ø 12,0 mm-ig	Vágókorongok EHT Ø 55 mm-ig Csiszolókerékek ER Ø 40 mm alkalmas felfogó BO 6/6 3-10 l. 206-os katalógus	
17.100 min ⁻¹ Mammüt + ST 103 RUER 8/180 SI Rekordschleifer RUER 10/250 SI	Keményfém (HM) marócsapok Fogazás 3, 3 PLUS, 4, 5, NON-FERROUS, STEEL, INOX, CAST, MICRO, TOUGH, TOUGH-S Ø 7-től 10 mm-ig Fogazás 1, ALU Ø 10-től 16 mm-ig Gyorsacél (HSS) marócsapok Fogazás 1, 2, 3, 5, speciális fogazás Ø 2,3-tól 6 mm-ig	Csapos csiszolótestek Ø 32 mm-ig fejmagasság 32 mm-ig	Poliflex®-csapos finomcsiszoló testek kötések: GR és PUR Ø 12 mm-ig GHR, LR és TX Ø 20 mm-ig LHR Ø 30 mm-ig Poliflex® korongok kötés: TX Ø 25 mm	Csiszolópántok Ø 30 mm-ig POLICAP® Ø 13 mm-ig Lamellás csapos csiszolók Ø 40 mm-ig COMBIDISC®-csiszolólapok CD 75 SBH 75 típusú tartóval Filccsapok Ø 10 mm-ig	Vágókorongok EHT Ø 55 mm-ig alkalmas felfogók BO 6/10 0-4 vagy BO 8/10 0-4 l. 206-os katalógus Csiszolókerékek ER Ø 50 mm-ig alkalmas felfogók BO 8/10 6-20 vagy BO 6/6 3-10 l. 206-os katalógus	Körkefék fonott RBG Ø 70 mm
12.000 min ⁻¹ Mammüt, RUER 8/180 SI RUG 19/120 SI, RUER 10/250 SI	Keményfém (HM) marócsapok Fogazás 3, 3 PLUS, 4, 5, NON-FERROUS, STEEL, INOX, CAST, MICRO, TOUGH, TOUGH-S Ø 10-től 16 mm-ig Gyorsacél (HSS) marócsapok Fogazás 1, 2, 3, 5, speciális fogazás Ø 3,2-től 7 mm-ig		COMBIDISC®-csiszolólapok Ø 20-tól 75 mm-ig COMBIDISC®-TX-korongok Ø 50 és 75 mm-ig COMBIDISC®-tárcsák Ø 20-tól 75 mm-ig COMBIDISC®-POLICLEAN®-tárcsák Ø 50 mm-ig	COMBIDISC®-tartók SBH 20-tól 75 mm-ig Fiberccsiszolók és támtányérok Ø 115 mm-ig BSVH szalagvezetőkhöz Rövid végtelenített szalagok BAVB 3-20/520	Vágó és tisztító korongok POLIFAN®-legyezőlapos csiszolókorongok Gyémántszemcsés vágókorongok Ø 115 mm-ig	Ecsetkefék fonatlan PBU Ø 10-től 20 mm-ig fonott PBG Ø 19 mm PBG Ø 23 mm Körkefék fonatlan RBU Ø 20-tól 40 mm-ig fonott RBG Ø 70-től 100 mm-ig Sarokkihajtású kézidarab WT 7 E M14 fonott RBG Ø 115 mm furat Ø 22,2 mm

Amennyiben nincs megadva befogócsap Ø, akkor 6 mm-es csap Ø-vel szállítunk.

*203/204-es katalógus: Az adatok 10 mm-es szabad csaphosszra és max. megadott csiszolófej méretre vonatkoznak.

Hivatkozás: Kérjük vegyék figyelembe a 202–208-as katalógusfejezetekben megadott kerületi sebesség ajánlásainkat, ill. a sorszámokra max. megengedett fordulatszám adatokat.

Kérjük vegyék figyelembe:

- az előírt fordulatszám és teljesítmény-tartományokat semmilyen irányban ne lépjék át
- csökkentett teljesítmény igény alatt (< 800 W) a megadott fordulatszám alsó határa átléphető
- hajlítási sugár ne legyen kisebb 140 mm-nél
- egyedi méretekhez kérjük ajánlatunkat
- az SE 7 ZGU kiegészítő sodronya biztosítja a BW 7 ZGU (2 m) tengely csendes működését, különösen a magasabb fordulatszám tartományokban

Flexibilis tengely 7 ZG/ZGU

Fordulatszám 25.000 min⁻¹ / Teljesítmény: 1.760 Watt

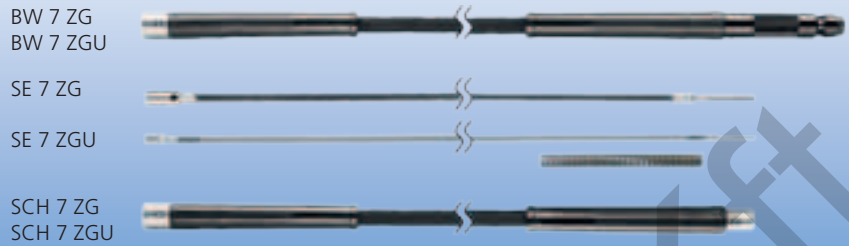

Megnevezés	EAN 4007220	Fordulatszám tartomány [min ⁻¹]	Teljesítmény tartomány [Watt]	Meghajtóoldali csatlakozás DIN / ø [mm]	Kézidarab oldali csatlakozás G / ø [mm]	Méret ø x hossz [mm]	*	Nettó súly [kg]
Flexibilis tengely (7 ZGA G22 szerszámbefogóval)								
BW 7 ZG DIN 10	181768	11.000–25.000	800–1.760	10 / 30	22 / 22	18 x 1.654	*	1,510
BW 7 ZGU DIN 10 2 m	181775	11.000–25.000	800–1.760	10 / 30	22 / 22	18 x 2.154	-	2,000
Beépítésre kész tartaléksodrony								
SE 7 ZG DIN 10/G22	182086	11.000–25.000	800–1.760	10 / M10	22 / 5/3,85	7 x 1.589	*	0,400
SE 7 ZGU DIN 10/G22 2 m	182093	11.000–25.000	800–1.760	10 / M10	22 / 5/3,85	7 x 2.089	-	0,600
Beépítésre kész tartaléktömlő								
SCH 7 ZG DIN 10/G22	182307	-	-	10 / 30	22 / 22	18 x 1.553	*	0,850
SCH 7 ZGU DIN 10/G22 2 m	182314	-	-	10 / 30	22 / 22	18 x 2.053	-	1,100

* Sodronyok és tömlők mindkét oldalon lapolt tengelyes csatlakozással egyedi gyártásban szállíthatók. Kérje ajánlatunkat.

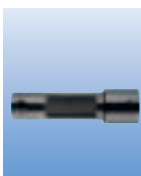

BWA G22/DIN 10 adapter
(EAN 4007220918944)
Flexibilis tengelyek egymással vagy merevtengelyes meghosszabbításokkal (STV) történő összekötéséhez.



7 ZG DIN 10 flexibilis tengely merevtengelyes meghosszabbítással
Méretek vevői igény szerint. A lehetséges hajlítási sugárra kérjük ajánlatunkat.



Karbantartó klt. flexibilis tengelyekhez a fejezet 110. oldalán található.

Kézidarabok



HA 7 ZGA G22



WZ 7 45° G22



WZ 7 B G22

Megnevezés	EAN 4007220	Befogópatronnal ø [mm]	Max. eng. fordulatszám [min ⁻¹]	Méret ø x hossz [mm]	Áttétel	Befogópatron csoport	Nettó súly [kg]
HA 7 ZGA G22	181928	6	25.000	27 x 130	-	11	0,320
WZ 7 45° G22	303900	6	17.100	57 x 175	1,3:1	6	0,665
WZ 7 B G22	323250	6	17.100	55 x 157	1,3:1	6	0,600

Az összes szállítható befogópatron a fejezet 106–107. oldalán található.

A **sarokkihajtású** kézidarab a fordulatszámot 25.000 -ről 9.300 min⁻¹-ra csökkenti.

- alkalmas ø 115 mm-ig (80 m/s) fibertárcsákhoz, vágó és daraboló korongokhoz
- további információk a fejezet 105. oldalán található

WT 7 E M14 G22 sarokkihajtású kézidarab BSVH 41 szalagvezető előtét
Szalagvezető karokat lásd a fejezet 109. oldalán.

Sarokkihajtású kézidarab WT 7 E M14 G22



WT 7 E M14 G22 + BSVH 41

Megnevezés	EAN 4007220	Max. eng. fordulatszám [min ⁻¹]	Méret ø x hossz [mm]	Áttétel	Menetes tengely	Szerszám- befogó [mm]	Nettó súly [kg]
WT 7 E M14 G22	301708	25.000	67 x 178	2,7:1	M14	22,23	0,660

Flexibilis tengelyű hajtások

Flexibilis tengely



Fordulatszámok Meghajtások	202-es katalógus	203-as katalógus*	204-es katalógus*	206-os katalógus	208-as katalógus	
17.100 min ⁻¹ Mammut + ST 103	Keményfém (HM) marócsapok Fogazás 3, 3 PLUS, 4, 5, NON-FERROUS, STEEL, INOX, CAST, MICRO Ø 7-től 10 mm-ig Fogazás 1, ALU Ø 10-től 16 mm-ig Gyorsacél (HSS) marócsapok Fogazás 1, 2, 3, 5, speciális fogazás Ø 2,3-tól 6 mm-ig	Csapos csiszolótestek Ø 32 mm-ig fejmagasság 32 mm-ig	Poliflex®-csapos finomcsiszoló testek kötések: GR és PUR Ø 12 mm-ig GHR, LR és TX Ø 20 mm-ig LHR Ø 30 mm-ig Poliflex® korongok kötés: TX 25 Ø mm Csiszolópántok Ø 30 mm-ig	POLICAP® Ø 13 mm-ig Lamellás csapos csiszolók Ø 40 mm-ig COMBIDISC®-csiszolólapok CD 75-ig SBH 75 típusú tartóval Filccsapok Ø 10 mm-ig	Vágókorongok EHT Ø 55 mm-ig alkalmas felfogók BO 6/10 0-4 vagy BO 8/10 0-4 l. 206-os katalógus Csiszolókerekek ER Ø 50 mm alkalmas felfogó BO 8/10 6-20 l. 206-os katalógus	Körkefék fonott RBG Ø 70 mm
12.000 min ⁻¹ Mammut, Rekordschleifer RUG 19/120 S1 Schleifmeister	Keményfém (HM) marócsapok Fogazás 3, 3 PLUS, 4, 5, NON-FERROUS, STEEL, INOX, CAST, MICRO, TOUGH, TOUGH-S Ø 10-től 16 mm-ig Fogazás 1, ALU Ø 16 mm-ig Gyorsacél (HSS) marócsapok Fogazás 2, 3, speciális fogazás Ø 3,2-től 7 mm-ig	Csapos csiszolótestek Ø 50 mm-ig fejmagasság 13 mm-ig	Poliflex®-csapos finomcsiszoló testek kötések: GR, PUR és TX Ø 25 mm-ig GHR, LR és LHR Ø 40 mm-ig Csiszolópántok Ø 45 mm-ig POLICAP® Ø 23 mm-ig POLIROLL® Ø 18 mm-ig	Lamellás csapos csiszolók Ø 60 mm-ig POLINOX®-csiszolókerekek PNER Ø 50 mm COMBIDISC®-szerszámok Ø 75 mm-ig	Vágókorongok EHT Ø 55 mm-ig alkalmas felfogók BO 6/10 0-4 vagy BO 8/10 0-4 l. 206-os katalógus Csiszolókerekek ER Ø 50 mm-ig alkalmas felfogó BO 8/10 6-20 l. 206-os katalógus	Körkefék fonott RBG Ø 115 furat Ø 22,2 Ecsetkefék fonatlan PBU Ø 10-től 20 mm-ig fonott PBG Ø 19 mm PBG Ø 23 mm Körkefék fonatlan RBU Ø 20-től 40 mm-ig fonott RBG Ø 70-től 100 mm-ig
9.600 min ⁻¹ Mammut + ST 103	Keményfém (HM) marócsapok Fogazás 3, 3 PLUS, 4, 5, NON-FERROUS, STEEL, INOX, CAST, MICRO, TOUGH, TOUGH-S Ø 12-től 20 mm-ig Gyorsacél (HSS) marócsapok Fogazás 1, 2, 3, 5, speciális fogazás Ø 3,2-től 10 mm-ig	Csapos csiszolótestek, D kötés keménység Ø 40 mm-ig Csapos csiszolótestek Ø 50 mm-ig fejmagasság 13 mm-ig	Poliflex®-csapos finomcsiszoló testek kötések: GR és PUR Ø 25 mm-ig GHR, LR és TX Ø 40 mm-ig LHR Ø 40 mm-ig Poliflex® korongok kötés: TX 40 Ø mm Csiszolópántok Ø 60 mm-ig POLICAP® Ø 21 mm-ig	Lamellás csapos csiszolók Ø 60 mm-ig POLIROLL® Ø 18 mm-ig POLINOX®-csapos csiszolótestek Ø 50 mm-ig POLINOX®-csiszolókerekek PNER Ø 50 mm POLINOX®-csiszolócsillagok Ø 25 mm Filccsapok Ø 20 mm-ig	Ecsetkefék fonatlan PBU Ø 10-től 30 mm-ig fonott Ø 30 mm-ig vulkanizált PBV Ø 22-től 30 mm-ig Körkefék fonatlan RBU Ø 20-től 70 mm-ig vulkanizált RBV Ø 63 mm Kúpos körkefe fonatlan KBU Ø 50-től 95 mm-ig	
8.000 min ⁻¹ Mammut ME 22/150	Keményfém (HM) marócsapok Fogazás 3, 3 PLUS, 4, 5, NON-FERROUS, STEEL, INOX, CAST, MICRO, TOUGH, TOUGH-S Ø 15-től 25 mm-ig Gyorsacél (HSS) marócsapok Fogazás 1, 2, 3, 5, speciális fogazás Ø 4-től 12 mm-ig	204-es katalógus* Poliflex®-csapos finomcsiszoló testek kötések: GR, PUR és TX Ø 30 mm-ig GHR, LR és LHR Ø 40 mm-ig POLINOX®-csapos csiszolótestek Ø 50 mm-ig	POLINOX®-csiszolókerekek PNER Ø 75 mm Csiszolópántok Ø 75 mm-ig Lamellás csapos csiszolók Ø 60 mm-ig Filccsapok Ø 30 mm-ig Fibercsiszolók műanyag támtányérral Ø 178 mm-ig	206-os katalógus Vágó és tisztítókorongok POLIFAN®-legyezőlapos csiszolókorongok Gyémántszemcsés vágókorongok Ø 178 mm-ig	208-as katalógus Ecsetkefék fonatlan PBU Ø 30 mm-ig PBUR Ø 20-től 25 mm-ig fonott PBG Ø 30 mm-ig vulkanizált PBV Ø 22-től 30 mm-ig	Körkefék fonatlan, csapos RBU Ø 50-től 100 mm-ig fonott RBG Ø 115-től 150 mm-ig vulkanizált RBV Ø 63 mm Kúpos körkefe fonatlan KBU Ø 50-től 95 mm-ig
7.300 min ⁻¹ Schleifmeister SD 25-40	Keményfém (HM) marócsapok Fogazás 3, 3 PLUS, 4, 5, TOUGH, TOUGH-S Ø 15-től 25 mm-ig Gyorsacél (HSS) marócsapok Fogazás ALU, 1, 2, 3, 5 Ø 4-től 12 mm-ig	204-es katalógus* Poliflex®-csapos finomcsiszoló testek Ø 40 mm-ig POLINOX®-csapos csiszolótestek Ø 60 mm-ig POLINOX®-csiszolókerekek PNER Ø 75 mm	Csiszolópántok Ø 75 mm-ig Lamellás csapos csiszolók Ø 80 mm-ig Lamellás korongok FR 10050 alkalmas felfogó BO 12-1/18	208-as katalógus Ecsetkefék fonatlan PBUR Ø 20-től 25 mm-ig vulkanizált PBV Ø 22-től 30 mm-ig	Körkefék fonatlan, csapos RBU Ø 50-től 80 mm-ig fonott RBG Ø 115-től 178 mm-ig Fazékefék fonatlan TBU Ø 60-től 75 mm-ig Kúpos körkefe fonatlan, csapos KBU Ø 50-től 95 mm-ig fonatlan M14 KBU Ø 100-től 115 mm-ig	
Az 1.600 – 9.600 min ⁻¹ terjedő fordulatszám tartományba illeszkedő szerszámok a katalógusfejezet 98. oldalán található.						

Amennyiben nincs megadva befogócsap Ø, akkor 6 mm-es csap-Ø értendő.

***203/204-es katalógus:** Az adatok 10 mm-es szabad csaphosszra és max. megadott csiszolófej méretre vonatkoznak.

Hivatkozás: Kérjük vegyék figyelembe a 202–208-as katalógusfejezetekben megadott kerületi sebesség ajánlásainkat, ill. a szerszámokra max. megengedett fordulatszám adatokat.

Kérjük vegyék figyelembe:

- az előírt fordulatszám és teljesítménytartományokat semmilyen irányban ne lépjék át
- hajlítási sugár ne legyen kisebb 170 mm-nél
- egyedi gyártási méretekhez kérjük ajánlatunkat

Flexibilis tengely 10 ZG

Fordulatszám 18.000 min⁻¹ / Teljesítmény: 2.450 Watt



Megnevezés	EAN 4007220	Fordulatszám tartomány [min ⁻¹]	Teljesítmény tartomány [Watt]	Meghajtóoldali csatlakozás DIN / ø [mm]	Kézidarab oldali csatlakozás G / ø [mm]	Méret ø x hossz [mm]	*	Nettó súly [kg]
Flexibilis tengely (10 ZGE G28 szerszámbefogóval)								
BW 10 ZG DIN 10	181782	750–18.000	140–2.450	10 / 30	28 / 28	22 x 1.683	*	2,500
BW 10 ZG DIN 10 2 m	181850	750–18.000	140–2.450	10 / 30	28 / 28	22 x 2.173	*	2,950
BW 10 ZG DIN 15	181874	750–18.000	140–2.450	15 / 40	28 / 28	22 x 1.700	-	2,550
Beépítésre kész tartaléksodrony								
SE 10 ZG DIN 10/G28	182109	750–18.000	140–2.450	10 / M10	28 / 7,5/5,85	10 x 1.600	*	0,650
SE 10 ZG DIN 10/G28 2 m	182116	750–18.000	140–2.450	10 / M10	28 / 7,5/5,85	10 x 2.100	*	0,950
SE 10 ZG DIN 15/G28	182406	750–18.000	140–2.450	15 / M14	28 / 7,5/5,85	10 x 1.611	-	0,700
Beépítésre kész tartaléktömlő								
SCH 10 ZG DIN 10/G28	182321	-	-	10 / 30	28 / 28	22 x 1.553	*	1,400
SCH 10 ZG DIN 10/G28 2 m	182338	-	-	10 / 30	28 / 28	22 x 2.053	*	1,550
SCH 10 ZG DIN 15/G28	182444	-	-	15 / 40	28 / 28	22 x 1.570	-	1,400

* Sodronyok és tömlők mindkét oldalon lapolt tengelyes csatlakozással egyedi gyártásban szállíthatók. Kérje ajánlatunkat.



BWA G28/DIN 10 adapter
(EAN 4007220912515)
Flexibilis tengelyek egymással vagy merevtengelyes meghosszabbításokkal (STV) történő összekötéséhez.



BW 10 ZG flexibilis tengely merevtengelyes meghosszabbítással
Méretek vevői igény szerint. A lehetséges hajlítási sugárra kérjük ajánlatunkat.



Karbantartó klt. flexibilis tengelyekhez a fejezet 110. oldalán található.

Kézidarabok



10 ZGE G28 egyenes kézidarab

- elasztikus csapágyazás

FSH G28 alakítható speciális kézidarab

- a merevtengelyes kézidarab min. 200 mm-es hajlítási sugárral egyszer meghajlítható (vevői adatszolgáltatás alapján)

- egyedi gyártási méretekhez kérje ajánlatunkat

Megnevezés	EAN 4007220	Befogópatronnal [mm]	Max. eng. fordulatszám [min ⁻¹]	Méret ø x hossz [mm]	Áttétel	Befogópatron csoport	Nettó súly [kg]
HA 10 ZGE G28	181966	6	18.000	33 x 170	-	11	0,515
HA 12 ZGA G28	181959	12	18.000	33 x 162	-	12	0,510
WZ 10 45° G28	303917	6	17.100	57 x 184	1,3:1	6	0,638
WZ 10 B G28	323243	6	17.100	55 x 166	1,3:1	6	0,760
FSH G28	182062	6	12.000	24 x 525	-	11	1,000

Az összes szállítható befogópatron a fejezet 106–107. oldalán található.



BSG szalagos csiszolók
További információk a fejezet 104. oldalán található.



WT 10 H G28 sarokihajtású kézidarab
További információk a fejezet 105. oldalán található.

Flexibilis tengelyű hajtások

Flexibilis tengely



Fordulatszámok Meghajtások	202-es katalógus	203-as katalógus*	204-es katalógus*	206-os katalógus	208-as katalógus
12.000 min ⁻¹ Mammut, Schleifmeister ME 22/150	Keményfém (HM) marócsapok Fogazás 3, 3 PLUS, 4, 5, NON-FERROUS, STEEL, INOX, CAST, MICRO, TOUGH, TOUGH-S Ø 10-tól 16 mm-ig Fogazás 1, ALU Ø 16 mm-ig Gyorsacél (HSS) marócsapok Fogazás 1, 2, 3, 5, speciális fogazás Ø 3,2-től 7 mm-ig	Csapos csiszolótestek Ø 50 mm-ig fejmagasság 40 mm-ig 204-es katalógus* Poliflex®-csapos finomcsiszoló testek kötések: GR, PUR és TX Ø 25 mm-ig GHR, LR és LHR Ø 40 mm-ig	Csiszolópántok Ø 45 mm-ig Lamellás csapos csiszolók Ø 60 mm-ig Filccsapok Ø 20 mm-ig POLINOX®-csiszolókerékek PNER Ø 50 mm-ig COMBIDISC®-szerszámok Ø 75 mm-ig	Vágókorongok EHT Ø 55 mm-ig alkalmas felfogók BO 6/6 0-4 vagy BO 8/10 0-4 l. 206-os katalógus Csiszolókerékek ER Ø 55 mm-ig alkalmas felfogó BO 8/10 6-20 l. 206-os katalógus	Ecsetkefék fonatlan PBU Ø 10-tól 20 mm-ig fonott PBG Ø 19 mm PBG Ø 23 mm Körkefék fonatlan, csapos RBU Ø 20-tól 40 mm-ig fonott, csapos RBG Ø 70-tól 100 mm-ig fonott RBG Ø 115 mm furat Ø 22,2
9.600 min ⁻¹ Mammut + ST 103 ME 22/150	Keményfém (HM) marócsapok Fogazás 3, 3 PLUS, 4, 5, NON-FERROUS, STEEL, INOX, CAST, MICRO, TOUGH, TOUGH-S Ø 12-től 20 mm-ig Gyorsacél (HSS) marócsapok Fogazás 1, 2, 3, 5, speciális fogazás Ø 3,2-től 10 mm-ig	Csapos csiszolótestek, D kötés keménység Ø 40 mm-ig Csapos csiszolótestek Ø 50 mm-ig fejmagasság 13 mm-ig Poliflex® korongok kötés: TX Ø 40 mm Csiszolópántok Ø 60 mm-ig	Poliflex®-csapos finomcsiszoló testek kötések: GR és PUR Ø 25 mm-ig GHR, LR, TX és LHR Ø 40 mm-ig Poliflex® korongok kötés: TX Ø 40 mm Csiszolópántok Ø 60 mm-ig	Lamellás csapos csiszolók Ø 60 mm-ig POLINOX®-csiszolókerékek PNER Ø 50 és 75 mm POLINOX®-csiszolócsillagok Ø 25 és 38 mm POLINOX®-csapos csiszolótestek Ø 50 mm-ig Filccsapok Ø 15 mm-ig	Ecsetkefék fonatlan PBU Ø 10-tól 30 mm-ig fonott PBG Ø 30 mm vulkanizált PBV Ø 22-től 30 mm-ig Körkefék fonatlan, csapos RBU Ø 20-tól 70 mm-ig vulkanizált RBV Ø 63 mm-ig Kúpos körkefe fonatlan KBU Ø 50-től 95 mm-ig
8.000 min ⁻¹ Mammut ME 22/150	Keményfém (HM) marócsapok Fogazás 3, 3 PLUS, 4, 5, NON-FERROUS, STEEL, INOX, CAST, MICRO, TOUGH, TOUGH-S Ø 15-től 25 mm-ig Gyorsacél (HSS) marócsapok Fogazás 1, 2, 3, 5, speciális fogazás Ø 4-től 12 mm-ig	204-es katalógus* Poliflex®-csapos finomcsiszoló testek kötések: GR, PUR és TX Ø 30 mm-ig GHR, LR és LHR Ø 40 mm-ig POLINOX®-csapos csiszolótestek Ø 50 mm-ig	POLINOX®-csiszolókerékek PNER Ø 75 mm-ig Csiszolópántok Ø 75 mm-ig Lamellás csapos csiszolók Ø 60 mm-ig Filccsapok Ø 30 mm-ig Fibercsiszolók műanyag támtányérral Ø 178 mm-ig	Vágó és tisztítókorongok POLIFAN®-legyezőlapos csiszolókorongok Gyémántszemcsés vágókorongok Ø 178 mm-ig	Ecsetkefék fonatlan PBU Ø 30 mm PBUR Ø 20-tól 25 mm-ig fonott PBG Ø 30 mm vulkanizált PBV Ø 22-től 30 mm-ig Körkefék fonatlan, csapos RBU Ø 50-től 100 mm-ig fonott RBG Ø 115-től 150 mm-ig vulkanizált RBV Ø 63 mm Kúpos körkefe fonatlan KBU Ø 50-től 90 mm-ig
7.300 min ⁻¹ Schleifmeister ME 22/150	Keményfém (HM) marócsapok Fogazás 3, 3 PLUS, 4, 5, TOUGH, TOUGH-S Ø 15-től 25 mm-ig Gyorsacél (HSS) marócsapok Fogazás ALU, 1, 2, 3, 5 Ø 4-től 12 mm-ig	204-es katalógus* Poliflex®-csapos finomcsiszoló testek Ø 40 mm-ig POLINOX®-csapos csiszolótestek Ø 60 mm-ig POLINOX®-csiszolókerékek PNER Ø 75 mm	Csiszolópántok Ø 75 mm-ig Lamellás csapos csiszolók Ø 80 mm-ig Lamellás korongok FR 10050 alkalmas felfogó BO 12-1/18	Ecsetkefék fonatlan PBUR Ø 20-tól 25 mm-ig vulkanizált PBV Ø 22-től 30 mm-ig Körkefék fonatlan, csapos RBU Ø 50-től 80 mm-ig fonott RBG Ø 115-től 178 mm-ig	Fazékefék fonatlan TBU Ø 60-tól 75 mm-ig Kúpos körkefe fonatlan, csapos KBU Ø 50-től 95 mm-ig fonatlan, M14 KBU Ø 100-től 115 mm-ig
5.100 min ⁻¹ Schleifmeister ME 22/150	Gyorsacél (HSS) marócsapok Fogazás 1, 2, 3, 5, speciális fogazás Ø 6-tól 14 mm-ig	204-es katalógus* Poliflex®-csapos finomcsiszoló testek Ø 75 mm-ig POLINOX®-csapos csiszolótestek Ø 80 mm-ig	POLINOX®-csiszolócsillagok Ø 38 mm- POLICLEAN®-korongok Ø 50 mm Csiszolópántok Ø 100 mm-ig	Lamellás csapos csiszolók Ø 80 mm-ig Lamellás korongok FR 15050, FR 16530 + 16550 alkalmas felfogó BO 12-2/18	Ecsetkefék fonott PBGS Ø 10-tól 12 mm-ig PBGSIT Ø 10 mm Körkefék fonatlan keskeny kivitel, univerzális és ipari RBU Ø 100-től 125 mm-ig
3.000 min ⁻¹ Mammut, Schleifmeister, ME 22/150	Gyorsacél (HSS) marócsapok Fogazás ALU, 1, 2, 3 Ø 16 mm-ig	204-es katalógus* Poliflex® korongok kötések: GR és PUR Ø 80 mm-ig Csiszolópántok Ø 100 mm-ig	POLINOX®-csiszolókerékek Ø 150 mm-ig alkalmas felfogó BO 12/20 14-50 POLICLEAN®-korongok Ø 100 mm-ig	Lamellás csapos csiszolók Ø 80 mm-ig Lamellás korongok FR 25050 alkalmas felfogó BO 12-3/18	Ecsetkefék fonott PBGS Ø 10-tól 12 mm-ig PBGSIT Ø 10 mm Körkefék fonatlan keskeny kivitel, univerzális és ipari RBU Ø 150 mm
1.600 min ⁻¹ Mammut, Schleifmeister ME 22/150		204-es katalógus* Poliflex® korongok kötések: GR és PUR Ø 125 mm-ig Filckorongok Ø 125 mm-ig	POLINOX®-csiszolókerékek Ø 200 mm-ig POLICLEAN®-korongok Ø 150 mm POLIVLIES®-tárcsák Ø 150 mm	Pikkelyező testek Ø 50 mm-ig alkalmas felfogó BO 6/8 Rongykorongok TR 12510	Körkefék fonatlan POLISCRATCH kivitel POS RBU 10020/M14

Amennyiben nincs megadva befogócsap Ø, akkor 6 mm-es csap-Ø értendő.

***203/204-es katalógus:** Az adatok 10 mm-es szabad csaphosszra és max. megadott csiszolófej méretre vonatkoznak.
Hivatkozás: Kérjük vegyék figyelembe a 202–208-as katalógusfejezetekben megadott kerületi sebesség ajánlásainkat, ill. a szerszámokra max. megengedett fordulatszám adatokat.

Kérjük vegyék figyelembe:

- az előírt fordulatszám és teljesítménytartományokat semmilyen irányban ne lépjék át
- hajlítási sugár ne legyen kisebb 240 mm-nél
- egyedi gyártási méretekhez kérjük ajánlatunkat

Flexibilis tengely 12 ZGA

Fordulatszám 12.000 min⁻¹ / Teljesítmény: 6.280 Watt

BW 12 ZGA



SE 12 ZGA



SCH 12 ZGA



Megnevezés	EAN 4007220	Fordulatszám tartomány [min ⁻¹]	Teljesítmény tartomány [Watt]	Meghajtóoldali csatlakozás DIN / ø [mm]	Kézidarab oldali csatlakozás G / ø [mm]	Méret ø x hossz [mm]	*	Nettó súly [kg]
Flexibilis tengely (12 ZGA G28 számbefogóval)								
BW 12 ZGA DIN 10	181799	850–12.000	525–6.280	10 / 30	28 / 28	25 x 2.173	*	4,250
BW 12 ZGA DIN 15	181881	850–12.000	525–6.280	15 / 40	28 / 28	25 x 2.187	-	4,300
Beépítésre kész tartaléksodrony								
SE 12 ZGA DIN 10/G28	182130	850–12.000	525–6.280	10 / M10	28 / 7,5/5,85	12 x 2.102	*	1,300
SE 12 ZGA DIN 15/G28	182420	850–12.000	525–6.280	15 / M14	28 / 7,5/5,85	12 x 2.112	-	1,300
Beépítésre kész tartaléktömlő								
SCH 12 ZGA DIN 10/G28	182352	-	-	10 / 30	28 / 28	25 x 2.045	*	2,450
SCH 12 ZGA DIN 15/G28	182468	-	-	15 / 40	28 / 28	25 x 2.059	-	2,500

* Sodronyok és tömlők mindkét oldalon lapolt tengelyes csatlakozással egyedi gyártásban szállíthatók. Kérje ajánlatunkat.



BWA G28/DIN 10 adapter
(EAN 4007220912515)
Flexibilis tengelyek egymással vagy merevtengelyes meghosszabbításokkal (STV) történő összekötéséhez.

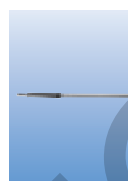

BW 12 ZGA flexibilis tengely merevtengelyes meghosszabbítással
Méretek vevői igény szerint. A lehetséges hajlítási sugárra kérjük ajánlatunkat.

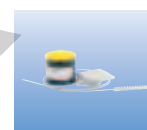

Karbantartó klt. flexibilis tengelyekhez a fejezet 110. oldalán található.

Kézidarabok



10 ZGE G28 egyenes kézidarab

- elasztikus csapágyazás

FSH G28 alakítható speciális kézidarab

- a merevtengelyes kézidarab min. 200 mm-es hajlítási sugárral egyszer meghajlítható (vevői adatszolgáltatás alapján)

- egyedi gyártási méretekhez kérje ajánlatunkat

Megnevezés	EAN 4007220	Befogópatronnål ø [mm]	Max. eng. fordulatszám [min ⁻¹]	Méret ø x hossz [mm]	Áttétel	Befogópatron csoport	Nettó súly [kg]
HA 10 ZGE G28	181966	6	18.000	33 x 170	-	11	0,515
HA 12 ZGA G28	181959	12	18.000	33 x 162	-	12	0,510
WZ 10 45° G28	303917	6	17.000	57 x 184	1,3:1	6	0,638
WZ 10 B G28	323243	6	17.100	55 x 166	1,3:1	6	0,760
FSH G28	182062	6	12.000	24 x 525	-	11	1,000

Az összes szállítható befogópatron a fejezet 106–107. oldalán található.



BSG szalagos csiszolók
További információk a fejezet 104. oldalán található.



WT 10 H G28 sarokihajtású kézidarab
További információk a fejezet 105. oldalán található.

Flexibilis tengelyű hajtások

Flexibilis tengely



Fordulatszámok Meghajtások	202-es katalógus	204-es katalógus*	206-os katalógus	208-as katalógus	
9.600 min ⁻¹ Mammut + ST 103 ME 22/150	Keményfém (HM) marócsapok Fogazás 3, 3 PLUS, 4, 5, NON-FERROUS, STEEL, INOX, CAST, MICRO, TOUGH, TOUGH-S Ø 12-től 20 mm-ig Gyorsacél (HSS) marócsapok Fogazás 1, 2, 3, 5, speciális fogazás Ø 3,2-től 10 mm-ig	Poliflex®-csapos finomcsiszoló testek kötések: GR és PUR Ø 25 mm-ig GHR, LR, TX és LHR Ø 40 mm-ig Poliflex® korongok kötés: TX Ø 40 mm Lamellás csapos csiszolók Ø 60 mm-ig	POLINOX®-csapos csiszolótestek Ø 50 mm-ig Filccsapok Ø 15 mm-ig Csiszolópántok Ø 60 mm-ig POLINOX®-csiszolókerékek PNER Ø 50 és 75 mm POLINOX®-csiszolócsillagok Ø 25 és 38 mm	Ecsetkefék fonatlan PBU Ø 10-től 30 mm-ig csak INOX, SiC, sárgaréz fonott PBG Ø 30 mm vulkanizált PBV Ø 22-től 30 mm-ig	Körkefék fonatlan RBU Ø 20-től 70 mm-ig vulkanizált RBV Ø 63 mm Kúpos körkefe fonatlan Ø 50-től 70 mm-ig
6.500 min ⁻¹ Mammut, Schleifmeister ME 22/150	Gyorsacél (HSS) marócsapok Fogazás 1, 2, 3, 5 Ø 5-től 14 mm-ig	Lamellás korongok FR 10050 alkalmas felfogók MK 1-1/18 vagy FR/VR 12/25,4 100-165 Fibercsiszolók Ø 230 mm-ig támtányérral	Vágó és tisztítókorongok POLIFAN®-legyezőlapos csiszolókorongok Gyémánszemcsés vágókorongok Ø 230 mm-ig ETT fazékkorongok Ø 125 mm-ig	Ecsetkefék fonott PBG Ø 10-től 12 mm-ig Körkefék fonott, furat Ø 22,2 RBG Ø 115-től 178 mm-ig fonatlan, M 14 RBU Ø 115-től 125 mm-ig fonatlan, csapos RBU Ø 80-től 100 mm-ig	Fazékkefék fonott, M14 TBG Ø 65-től 100 mm-ig fonatlan, M14 TBU Ø 60-től 75 mm-ig fonatlan, csapos TBU Ø 50-től 60 mm-ig Kúpos körkefe fonatlan, M14 KBU Ø 100-től 115 mm-ig fonatlan, csapos KBU Ø 80-től 95 mm-ig
5.100 min ⁻¹ Schleifmeister ME 22/150	Gyorsacél (HSS) marócsapok Fogazás 1, 2, 3, 5 Ø 6-től 14 mm-ig	Lamellás korongok FR 15050, FR 16530 FR 16550 alkalmas felfogók MK 1-2/18 vagy FR/VR 12/25,4 100-165 POLINOX®-csapos csiszolótestek Ø 80 mm-ig	POLICLEAN®-korongok Ø 50 mm Csiszolópántok Ø 100 mm-ig Lamellás csapos csiszolók Ø 80 mm-ig	Ecsetkefék fonott PBG Ø 10-től 12 mm-ig PBGST Ø 10 mm Körkefék fonatlan keskeny kivitel RBU Ø 100-től 125 mm-ig alkalmas felfogó BO 8/12-22,2 5-18	széles kivitel RBU Ø 100-től 125 mm-ig alkalmas felfogók BO 8/12-22,2 5-18 BO 8/22,2 5-10 Fazékkefék fonatlan, M14 TBU Ø 50-től 100 mm-ig
3.000 min ⁻¹ Schleifmeister ME 22/150		POLINOX®-csiszolókerékek Ø 150 mm alkalmas felfogó MK 1-20 14-50 Lamellás korongok FR 25050 alkalmas felfogók MK 1-3/18 vagy FR/VR 12/44,0 200-250	POLICLEAN®-korongok Ø 100 mm-ig	Körkefék fonatlan keskeny kivitel RBU Ø 150 mm alkalmas felfogó BO 8/12-22,2 5-18 széles kivitel RBU Ø 150 mm alkalmas felfogó BO 12/22 10-30	POLISCRATCH kivitel POS RBU 10020/M14 SC ST 0,60 alkalmas felfogó BO 8/M14 Fazékkefék fonatlan, M14 TBU Ø 60-től 100 mm-ig csak SiC kivitel
1.700 min ⁻¹ Schleifmeister ME 22/150		Poliflex® korongok kötések: GR és PUR Ø 125 mm-ig Filckorongok Ø 125 mm-ig POLINOX®-csiszolókerékek Ø 200 mm-ig alkalmas felfogó MK 1/20 14-50	Rongykorongok TR 12510 POLICLEAN®-korongok Ø 150 mm POLIVLIES®-tárcsák Ø 150 mm	Körkefék POLISCRATCH kivitel POS RBU 10020/M14 SC ST 0,60 alkalmas felfogó BO 8/M14	
1.000 min ⁻¹ Schleifmeister ME 22/150		Poliflex® korongok kötések: GR és PUR Ø 200 mm-ig Filckorongok Ø 125 mm-ig POLINOX®-csiszolókerékek Ø 200 mm-ig alkalmas felfogó MK 1/20 14-50	Rongykorongok TR 20010 POLICLEAN®-korongok Ø 150 mm POLIVLIES®-tárcsák Ø 150 mm		

Amennyiben nincs megadva befogócsap Ø, akkor 6 mm-es csap-Ø értendő.

*203/204-es katalógus: Az adatok 10 mm-es szabad csaphosszra és max. megadott csiszolófej méretre vonatkoznak.

Hivatkozás: Kérjük vegyék figyelembe a 202–208-as katalógusfejezetekben megadott kerületi sebesség ajánlásainkat, ill. a szerszámokra max. megengedett fordulatszám adatokat.

Kérjük vegyék figyelembe:

- az előírt fordulatszám és teljesítménytartományokat semmilyen irányban ne lépjék át
- 12 KG flexibilis tengely – hajlítási sugár ne legyen kisebb 240 mm-nél
- 15 KG flexibilis tengely – hajlítási sugár ne legyen kisebb 300 mm-nél
- egyedi gyártási méretekhez kérjük ajánlatunkat

Flexibilis tengely 12 KG, 15 KG

Fordulatszám 7.300/10.000 min⁻¹ /
Teljesítmény: 5.860/6.280 Watt

BW 12 KG
BW 15 KG



SE 12 KG
SE 15 KG



SCH 12 KG
SCH 15 KG



Megnevezés	EAN 4007220	Fordulatszám tartomány [min ⁻¹]	Teljesítmény tartomány [Watt]	Meghajtóoldali csatlakozás DIN / ø [mm]	Kézidarab oldali csatlakozás G / ø [mm]	Méret ø x hossz [mm]	Nettó súly [kg]
Flexibilis tengely (12/15 KG MK1 G35 szerszámbefogóval)							
BW 12 KG DIN 10	181812	850–10.000	525–6.280	10 / 30	35 / 35	25 x 2.205	5,150
BW 12 KG DIN 15	181904	850–10.000	525–6.280	15 / 40	35 / 35	25 x 2.205	5,200
BW 15 KG DIN 15	181829	1.000–7.300	735–5.860	15 / 40	35 / 35	30 x 2.205	6,500
Beépítésre kész tartaléksodrony							
SE 12 ZG/KG DIN 10/G35	182123	850–10.000	525–6.280	10 / M10	35 / 11/8,85	12 x 2.102	1,300
SE 12 ZG/KG DIN 15/G35	182413	850–10.000	525–6.280	15 / M14	35 / 11/8,85	12 x 2.108	1,350
SE 15 KG DIN 15/G35	182147	1.000–7.300	735–5.860	15 / M14	35 / 11/8,85	15 x 2.108	2,000
Beépítésre kész tartaléktömlő							
SCH 12 ZG/KG DIN 10/G35	182345	-	-	10 / 30	35 / 35	25 x 2.060	2,450
SCH 12 ZG/KG DIN 15/G35	182451	-	-	15 / 40	35 / 35	25 x 2.060	2,500
SCH 15 KG DIN 15/G35	182369	-	-	15 / 40	35 / 35	30 x 2.060	3,750

* Sodronyok és tömlők mindkét oldalon lapolt tengelyes csatlakozással egyedi gyártásban szállíthatók. Kérje ajánlatunkat.

Kézidarabok

HA 12/15 KG MK1 G35



HA 12 ZG G35



Megnevezés	EAN 4007220	Befogó- patronnal ø [mm]	Max. eng. fordulatszám [min ⁻¹]	Méret ø x hossz [mm]	Befogópatron csoport	Bizton- sági menet	Szerszám- befogó [mm]	Nettó súly [kg]
HA 12/15 KG MK1 G35	181973	-	10.000	42 x 143	-	M16 x 1r.	MK 1	1,100
HA 12 ZG G35	181942	12	10.000	42 x 215	12	-	-	1,280

Szerszámbefogók (patronok)

Csoport	Csap-ø				
	6 mm	8 mm	10 mm	12 mm	1/4 coll
EAN 4007220					
12	195994	196014	196038	196045	196052

méret táblázat 106–107. oldal



Karbantartó klt. flexibilis tengelyekhez a fejezet 110. oldalán található.

Felfogók

BO MK1/18 15-35



BO 12/14 1-30



További befogók a 204-es és 208-as katalógus-fejezetben található.

Megnevezés	EAN 4007220	Csapos felfogás	Szerszám- befogó [mm]	Megfelelő az alábbiakhoz	Nettó súly [kg]
BO MK1/18 15-35	182734	MK1	ø 18 x 15-35	kézidarab 12/15 KG	0,800
BO 12/14 1-30	182819	ø 12 mm	ø 14 x 1-30	kézidarab, befogópatron 12 mm-es csapokhoz	0,200

Flexibilis tengelyű hajtások

Speciális flexibilis tengely csövek belső csiszolásához

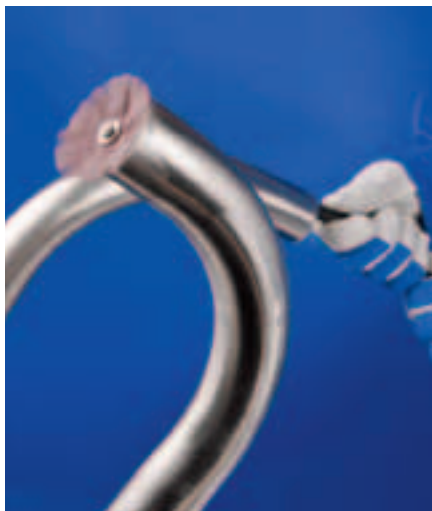

A PST-T flexibilis tengely csövek belső csiszolásához

A speciális kialakítású flexibilis tengelyekhez nem tartozik kézidarab, de nagyon hajlékony a tengely elülső részén.

A POLISTAR-TUBE csiszoló szerszámok közvetlenül a tengelyre foghatók fel (INOX kivétel). A PNST POLINOX®-csiszolócsillagok az AD M4 vagy az AD M5 adapterrel rögzíthetők.

Ez a kombináció kiválóan alkalmas csövek, csövek fokozatonkénti tisztítására és finomcsiszolására. Mindkét oldali csővég a bevezetési irány felől sorjázható. Meghajtómotorként fokozatmentesen szabályozható fordulatszámú, flexibilis tengelyek hajtására szolgáló motor ajánlott.

Egyedi méretekre kérjük ajánlatunkat.

Alkalmazástechnikai ajánlások:

- Mielőtt a POLISTAR-TUBE csiszolót bevezetnénk a csőbe, javasoljuk a csiszoló előformázását, a csőátmérőhöz való illesztését.
- A csőbe való bevezetéskor a POLISTAR-TUBE fordulatszámát tanácsos csökkenteni.
- Háromnál több csőhajt esetén lehetőség szerint mindkét csővég felől végezzünk munkát.
- A csővégnél történő kilépésnél forgás közben a lamellák visszahúzódnak. Ezáltal a POLISTAR-TUBE hátoldalával történik a csővég sorjázása és egyben a csőbelső ellentétes irányban csiszolható.
- Minden flexibilis tengelyű hajtás 1.500–7.650 min⁻¹ fordulatszám tartományban, DIN 10-es csatlakozással alkalmazható meghajtógépként.

Flexibilis tengely 4 PST-T, 7 PST-T

Fordulatszám 4.250/7.650 min⁻²

BW 4 PST-T
BW 7 PST-T



SE 4 PST-T
SE 7 PST-T



SCH 4 PST-T
SCH 7 PST-T



4 PST-T DIN 10/M4 flexibilis tengely (1,5 m)

A flexibilis tengely \varnothing 50, 60, 70 és 80 mm POLISTAR-TUBE PST szerszámokkal alkalmazható. Karbantartó klt. 4 ZG flexibilis tengelyekhez: EAN 4007220182970

7 PST-T DIN 10/M5 flexibilis tengely (2,0 m)

A flexibilis tengely \varnothing 90 és 100 mm POLISTAR-TUBE PST szerszámokkal alkalmazható. Karbantartó klt. 4 ZG flexibilis tengelyekhez: EAN 4007220182994.

Megnevezés	EAN 4007220	Fordulatszám tartomány [min ⁻¹]	Meghajtóoldali csatlakozás DIN / \varnothing [mm]	Méret \varnothing x hossz [mm]	Felfogó menet	Szerszám- befogó [mm]	Nettó súly [kg]
Flexibilis tengely							
BW 4 PST-T DIN 10/M4	810804	1.500–7.650	10 / 30	13 x 1.550	M4	4	0,480
BW 7 PST-T DIN 10/M5	811191	1.500–4.250	10 / 30	18 x 2.052	M5	5	1,320
Beépítésre kész tartaléksodrony							
SE 4 PST-T DIN 10/M4	835685	1.500–7.650	10 / M10	4 x 1.540	M4	4	0,124
SE 7 PST-T DIN 10/M5	835692	1.500–4.250	10 / M10	7 x 2.042	M5	5	0,447
Beépítésre kész tartaléktömlő							
SCH 4 PST-T DIN 10/M4	835715	-	10 / 30	13 x 1.550	-	-	0,353
SCH 7 PST-T DIN 10/M5	835722	-	10 / 30	18 x 2.052	-	-	0,871

Tartozékok flexibilis tengelyhez BW 4 PST-T, 7 PST-T

AD M4/8-32 UNC
AD M5/8-32 UNC



FLS M4
FLS M5



EM SW 7 mm
EM SW 8 mm G

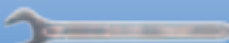

Megnevezés	EAN 4007220	Szerszám- befogó [mm]	Megfelelő az alábbi flexibilis tengelyhez	Nettó súly [kg]
AD M4/8-32 UNC	922750	8-32 UNC	BW 4 PST-T	0,002
AD M5/8-32 UNC	922767	8-32 UNC	BW 7 PST-T	0,003
FLS M4	833667	4 mm	BW 4 PST-T	0,002
FLS M5	833674	5 mm	BW 7 PST-T	0,003
EM SW 7 mm	592885	-	BW 4 PST-T	0,008
EM SW 8 mm G	206867	-	BW 7 PST-T	0,014

Alkalmas PFERD szerszámok

204-es katalógus

POLISTAR-TUBE

PST-T \varnothing 50 mm belső csőátmérő- \varnothing 35–40 mm
PST-T \varnothing 60 mm belső csőátmérő- \varnothing 40–45 mm
PST-T \varnothing 70 mm belső csőátmérő- \varnothing 45–50 mm

PST-T \varnothing 80 mm belső csőátmérő- \varnothing 50–55 mm
PST-T \varnothing 90 mm belső csőátmérő- \varnothing 55–60 mm
PST-T \varnothing 100 mm belső csőátmérő- \varnothing 60–65 mm

POLINOX®-csiszoló csillagok

\varnothing 50 mm-ig

A szerszám ajánlott és a maximálisan engedélyezett fordulatszámát a motor fordulatszám beállításánál vegye figyelembe.

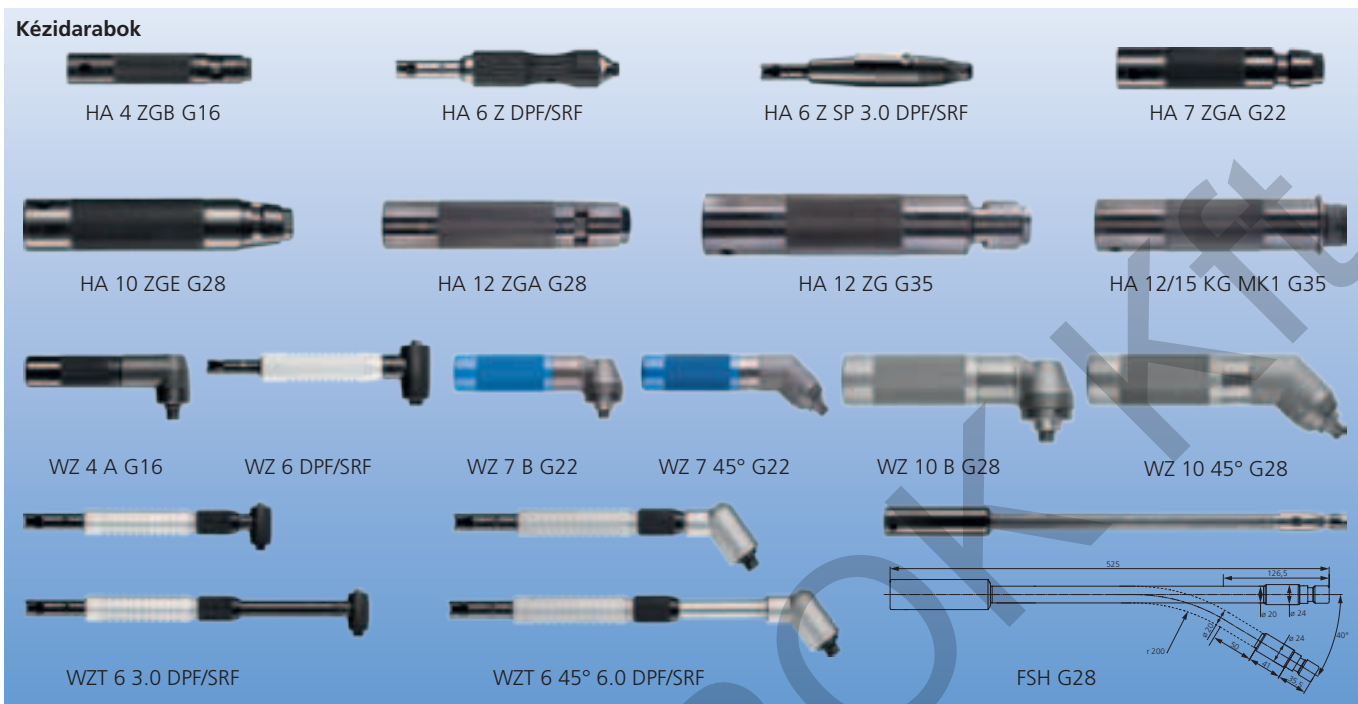

Kézidarab HA 6 Z SP 3.0 DPF/SRF

- kézidarab 2,34 mm-es befogóval megrendelésre

WZ 4 A G16 sarokkihajtású kézidarab

- 6 mm-es befogópatron alkalmazása esetén a max. engedélyezett fordulatszám: 15.000 min⁻¹
- a BSVH 24 szalagos előtétkaros kivitel lásd a fejezet 109. oldalán

WZ 7 B G22 és WZ 10 B G28 sarokkihajtású kézidarab

- a BSVH 36 szalagos előtétkaros kivitel lásd a fejezet 109. oldalán

Sarokkihajtású kézidarab teleszkópos állítási lehetőséggel.

Teleszkóp maximális hossza állítva:

- WZT 6 3.0 – méretek 35 x 255 mm
- WZH 6 45° 6.0 – méretek 45 x 260 mm

FSH G28 alakítható speciális kézidarab

- a merevtengelyes kézidarab min. 200 mm-es hajlítási sugárral egyszer meghajlítható (vevői adatszolgáltatás alapján)
- egyedi gyártási méretekhez kérje ajánlatunkat

Megnevezés	EAN 4007220	Befogó- patronnal ø [mm]	Max. eng. fordulatszám [min ⁻¹]	Kézidarab oldali csatlakozás G / ø [mm]	Méret ø x hossz [mm]	Áttétel	Befogópatron csoport	Nettó súly [kg]
Egyenes kézidarab								
HA 4 ZGB G16	313374	6	40.000	16 / 16	19 x 110	-	9	0,140
HA 6 Z DPF/SRF	657751	6	24.000	DPF/SRF / 10	24 x 140	-	13	0,131
HA 6 Z SP 3.0 DPF/SRF	657768	3	24.000	DPF/SRF / 10	22 x 139	-	-	0,270
HA 7 ZGA G22	181928	6	25.000	22 / 22	27 x 130	-	11	0,320
HA 10 ZGE G28	181966	6	18.000	28 / 28	33 x 170	-	11	0,515
HA 12 ZGA G28	181959	12	18.000	28 / 28	33 x 162	-	12	0,510
HA 12 ZG G35	181942	12	10.000	35 / 35	42 x 215	-	12	1,280
HA 12/15 KG MK1 G35	181973	-	10.000	35 / 35	42 x 143	-	-	1,100
Szerszámefogó sarokkihajtású kézidarab								
WZ 4 A G16	323267	3	20.000	16 / 16	43 x 111	1:1	10	0,270
WZ 6 DPF/SRF	657775	6	18.000	DPF/SRF / 10	50 x 170	1,25:1	13	0,225
WZ 7 B G22	323250	6	17.100	22 / 22	55 x 157	1,3:1	6	0,600
WZ 7 45° G22	303900	6	17.100	22 / 22	57 x 175	1,3:1	6	0,665
WZ 10 B G28	323243	6	17.100	28 / 28	55 x 166	1,3:1	6	0,760
WZ 10 45° G28	303917	6	17.100	28 / 28	57 x 184	1,3:1	6	0,638
Sarokkihajtású kézidarab teleszkópos állítási lehetőséggel								
WZT 6 3.0 DPF/SRF	657782	3	18.000	DPF/SRF / 10	35 x 170	1,38:1	14	0,170
WZT 6 45° 6.0 DPF/SRF	657799	6	18.000	DPF/SRF / 10	45 x 200	1,53:1	13	0,210
Alakítható speciális kézidarab								
FSH G28	182062	6	12.000	28 / 28	24 x 525	-	11	1,000

Tartozékok szerszámhajtásokhoz

Szalagos csiszolók, szalagcsiszoló előtétek



Szalagos csiszoló előtétek

BSG 10/35 E G28



BSG 10/50 E G28

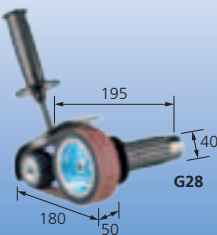

BSG 3/10/40 G28

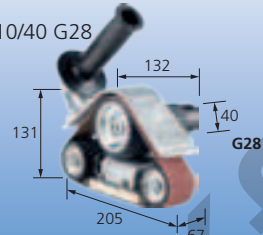

„E” kivitel elasztikus csapágyazással. Csatlakoztatható kézidarab nélküli flexibilis tengelyekhez.

Rendelési információ:

További részletes információk és rendelési adatok a végtelenített csiszoló- és vliesszalagokról

a 204-es katalógusfejezetben találhatók.

Megnevezés	EAN 4007220	Max. eng. fordulatszám [min ⁻¹]	Megfelelő az alábbi flexibilis tengely típusokhoz	Megfelelő a kézidarab oldali flexibilis tengelycsatlakozáshoz G / ø [mm]	Megfelelő szalag	Méret T x L [mm]	Nettó súly [kg]
BSG 10/35 E G28	183212	7.000	BW 10 ZG, BW 12 ZGA	28 / 28	VB 35/450, BA 35/450	35 x 450	1,500
BSG 10/50 E G28	183199	7.000	BW 10 ZG, BW 12 ZGA	28 / 28	VB 50/450, BA 50/450	50 x 450	1,580
BSG 3/10/40 G28	183014	5.000	BW 10 ZG, BW 12 ZGA	28 / 28	BA 40/505	40 x 505	2,220

Továbbító görgők szalagos csiszolókhöz

ATR



ULR

Alkalmazástechnikai ajánlás:

Puha meghajtó görgő

Rozsdamentes (INOX) anyagokon átmenet nélküli szálcsiszolt felületkép eléréséhez a puhább kivitelű meghajtógörgő alkalmazását (ca. 25 Shore) javasoljuk.

Rendelési információ:

Fordító görgő ULR BSG 3/10/40 – ehhez 2 görgő szükséges.

Megnevezés	EAN 4007220	Megnevezés	D x T [mm]	Az alábbi szalagcsiszolókhöz	Nettó súly [kg]
ULR BSG 10/35 E	183229	fordítógörgő	50 x 30	BSG 10/35 E G28	0,125
ATR BSG 10/35 E	183236	meghajtógörgő	100 x 30	BSG 10/35 E G28	0,250
ATR-W BSG 10/35 E	801826	puha meghajtógörgő	100 x 30	BSG 10/35 E G28	0,250
ULR BSG 10/50 E	183205	fordítógörgő	50 x 40	BSG 10/50 E G28	0,145
ATR BSG 10/50 E	183090	meghajtógörgő	100 x 40	BSG 10/50 E G28	0,300
ATR-W BSG 10/50 E	746424	puha meghajtógörgő	100 x 40	BSG 10/50 E G28	0,300
ATR BSG 3/10/40	183021	meghajtógörgő	70 x 40	BSG 3/10/40 G28	0,180
ULR BSG 3/10/40	183038	fordítógörgő	50 x 40	BSG 3/10/40 G28	0,088

Tartozékok csiszoló hengerekhez

WRS 12 ZGA



WRS WT 10 H



WRS 12 ZGA felfogó

Felfogó készlet csiszolóhengerek felfogására 12 ZGA típusú flexibilis tengelyekhez. Ezzel a készlettel az egyenes 12 ZGA kézidarab csiszoló hengerek felfogására alkalmassá tehető.

WRS WT 10 H felfogó

Felfogó készlet csiszolóhengerek felfogására WT 10 H típusú sarokcsiszoló kézidarabhoz. Az alábbi tartozékból álló felfogó készlettel a WT 10 H típusú sarokcsiszoló kézidarab csiszolóhengerek felfogására átalakítható.

A csiszoló és kefehengereket (lamellás csiszolóhenger, POLINOX®-csiszolóhenger, Poliflex®-strukturáló henger, kefehengerek) és a szerszámokra vonatkozó fordulatszám adatok a 204-es és a 208-as katalógus fejezetekben találhatók.

Megjegyzés:

■ a nagyobb erőátvitel érdekében a meghajtótengelyt két retesszel szállítjuk

Megnevezés	EAN 4007220	Tengely ø	Max. szerszám-ø [mm]	Tartalom	Nettó súly [kg]
WRS 12 ZGA	485859	19	125 x 100	rögzítőadapter, védőburkolat markolattal, tengelyhosszabbító	1,285
WRS WT 10 H	649602	19	125 x 100	védőburkolat markolattal, tengelyhosszabbító	1,150

Tartozékok WT 7 E M14 G22

AF 14-1/4

előtéttkarral



Sarokkihajtású kézidarab WT 7 E M14 G22 csatlakoztatható a 7 ZG / 7 ZGU G 22 tengelyekhez (kézidarab nélkül). A flexibilis tengelyoldali csatlakozás 360°-ban körbeforgatható.

Szállítási terjedelem:
kulcs a szerszámcserehez, fogantyú, szorító perem és védőburkolat \varnothing 115 mm

Tartozékok:

(kérjük külön rendelni)
felfogó:
AF 14-1/4 COMBIDISC® -hez
támtányér:
GT 115 MF M14
H-GT 115 MF M14
CC-GT 115-125 M14 (lásd a 204-es katalógusfejezetben)

Szalagvezető előtét kar tartókat és szalagvezető karokat lásd a fejezet 109. oldalán.

Sarokkihajtású kézidarab WT 7 E M14 G22

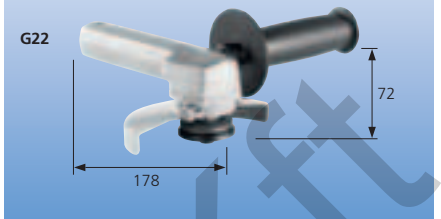

Megnevezés	EAN 4007220	Hajtásoldali fordulatszám n max. [min ⁻¹]	Áttétel	Leadott fordulatszám n max-nál	Menetes tengely	Szerszám-befogó [mm]	Nettó súly [kg]
WT 7 E M14 G22	301708	25.000	2,7:1	9.300	M14	22,23	0,660
AF 14-1/4	302026	-	-	-	M14	1/4"-20 UNC	0,064

Csatlakoztatható a 10 ZG/12ZGA flexibilis tengelyekhez (kézidarab nélkül). A flexibilis tengelyoldali csatlakozás 360°-ban körbeforgatható.

Szállítási terjedelem:
kulcs a szerszámcserehez, fogantyú, szorító perem és védőburkolat \varnothing 178 mm

Tartozékok:

(kérjük külön rendelni)
támtányér:
GT 178 MF M14
CC-GT 180 M14
H-GT 178 MF M14 (lásd a 204-es katalógusfejezetben)

Megfelelő a következő szerszámokhoz:

- POLIVLIES®-csiszoló tárcsák
- POLIVLIES®-tépőzáras korongok
- fibertárcsák
- tisztítókorongok
- fazékkorongok
- POLIFAN®-legyezőlapos csiszolókorongok
- körkefék
- fazékkefék

További információk és rendelési adatok a 204, 206 és 208-as katalógusfejezetekben találhatóak.

Sarokkihajtású kézidarab WT 10 H G28

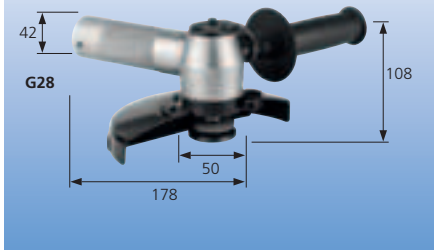

Megnevezés	EAN 4007220	Hajtásoldali fordulatszám n max. [min ⁻¹]	Áttétel	Leadott fordulatszám n max-nál	Menetes tengely	Szerszám-befogó [mm]	Nettó súly [kg]
WT 10 H G28	349250	8.500	1,2:1	7.100	M14	22,23	1,240

Az ST 103 típusú gyorsító áttétele 1:3. A fordulatszámot a meghajtógép fordulatszámja és a flexibilis tengely sodrony átmérője határozza meg. Ügyelni kell azonban arra, hogy a növekvő fordulatszámmal az átvitt forgatónyomaték is nagyobb lesz. Az átvihető teljesítmények a flexibilis tengely sodrony \varnothing által behatároltak.

Biztonságtechnika utalás:

- max. 12.000 min⁻¹ meghajtási fordulatszám nem léphető át

Maximális fordulatszámok:

- 4 ZG flexibilis tengely: 36.000 min⁻¹
- 7 ZG/ZGU flexibilis tengely: 25.000 min⁻¹
- 10 ZG flexibilis tengely: 18.000 min⁻¹

Szállítási terjedelem:
meghajtó tengely

Rendelési információ:

SE ST 33 DIN 103 DIN 10 beépítésre kész tartaléksodrony. Igény esetén kérjük külön megrendelni.
DIN 15 kivételre kérje ajánlatunkat.

Gyorsító áttétel flexibilis tengelyű meghajtógépekhez



Megnevezés	EAN 4007220	Motoroldali csatlakozás	Kézidarab oldali csatlakozás	Megfelelő az alábbi géptípusokhoz	Nettó súly [kg]
ST 103 DIN 10	182673	DIN 10, \varnothing 30 mm	DIN 10, \varnothing 30 mm	Mammut, Mammut Electronic, RUG 19/120 SI	1,600
SE ST 103 DIN 10	190524	DIN 10	DIN 10	gyorsító áttétel ST 103	0,070

Tartozékok szerszámhajtásokhoz

Szerszámbe fogók (patronok)



Az optimális befogópatron gyors kiválasztása

- 1 Az alábbi táblázatból válassza ki a géphez tartozó befogópatron csoportot.
- 2 A befogópatron csoport alapján határozza meg a rendelési szám első részét és az EAN számot.

☉ A szükséges választott átmérő alapján határozza meg a rendelési szám és az EAN kód második felét.

☉ A rendelési számok és az EAN kódok egyesítésével megkapja azokat az adatokat, amelyek a rendeléshez szükségesek.

Rendelési példa:

6-os befogópatron csoport
SPZ 950325 03 = befogópatron 3 mm
PGAS 5/180 HV-hez:

Az egyértelmű **rendelési szám**
SPZ 950325 03 és az egyértelmű **EAN kód**
4007220 212875.

Befogópatron csoportok áttekintése

Oldal	Meghajtógépek/kézidarabok	1 Befogópatron csoport	Oldal	Meghajtógépek/kézidarabok	1 Befogópatron csoport	Oldal	Meghajtógépek/kézidarabok	1 Befogópatron csoport
9	PGT 1/1000	1	27	PGAS 5/180 VE-HV	6	60	UGER 5/250 SI	11
10	PGAS 2/800 E	1	28	PGAS 9/180 V-HV	8	61	UGER 15/150 SI	12
11	PGAS 1/750	1	29	PG 8/160 HV	7	62	UGER 5/90 SI	11
12	PGAS 1/700	15	29	PGAS 8/160 VM-HV	7	63	UGER 11/90 SI	12
13	PGTA 3/700	4	30	PGAS 10/160 V-HV	8	64	UGER 15/60 SI	12
14	PGAS 1/600	1	31	PGAS 9/120 V-HV	8	65	UGER 15/30 SI	12
15	PGAS 1/550	15	32	PGAS 12/120 V-HV	8	103	Kézidarab HA 4 ZGB G16	9
16	PG 3/500 S	5	33	PG 8/100 HV	7	103	Sarokkihajtású kézidarab WZ 4 A G16	10
16	PGAS 3/500 HV	5	33	PGAS 8/100 HV	7	103	Kézidarab HA 6 Z DPF/SRF	13
17	PGAS 3/440 DH	6	33	PG 8/100 V-HV	7	103	Sarokkihajtású kézidarab WZ 6 DPF/SRF	13
17	PGZA 3/440 SU	6	33	PGAS 8/100 V-HV	7	103	Sarokkihajtású kézidarab WZT 6 3.0 DPF/SRF	14
17	PGZA 3/440	6	33	PGAS 8/100 VM-HV	7	103	Sarokkihajtású kézidarab WZT 6 45° 6.0 DPF/SRF	13
18	PG 3/380 DH	6	34	PGAS 12/70 V-HV	8	103	Kézidarab HA 7 ZGA G22	11
19	PGAS 4/350 E	6	35	PG 8/50 V-HV	7	103	Sarokkihajtású kézidarab WZ 7 45° G22	6
20	PGAS 5/280 HV	6	36	PGAS 10/40 V-HV	8	103	Sarokkihajtású kézidarab WZ 7 B G22	6
21	PG 3/250 S	5	37	PWS 1/800	2	103	Kézidarab HA 10 ZGE G28	11
22	PGAS 7/250 E-HV	16	38	PWSA 1/250	3	103	Sarokkihajtású kézidarab WZ 10 45° G28	6
23	PGAS 5/230 HV	6	39	PWSA 5/210 HV	6	103	Sarokkihajtású kézidarab WZ 10 B G28	6
23	PGAS 5/230 VE-HV	6	40	PWS 3/200 DH	6	103	Formálható speciális kézidarabok FSH G28	11
24	PG 8/220 HV	7	40	PWSA 3/220 DH	6	103	Kézidarab HA 12 ZGA G28	12
24	PGAS 8/220 HV	7	41	PWSA 4/200 HV	5	103	Kézidarab HA 12 ZG G35	12
24	PG 8/220 V-HV	7	42	PWSA 5/170-45 HV	6	108	Tengelyhosszabbító SPV 50-3 S8	2
24	PGAS 8/220 VS-HV	5	43	PWSA 5/160 HV	6	108	Tengelyhosszabbító SPV 75-6 SPG 6	10
25	PG 3/210 DH	6	44	PWSA 5/130 HV	6	108	Tengelyhosszabbító SPV 75-6 S8	10
26	PGAS 10/200 V-HV	8	48	PWSA 4/45 HV	6	108	Tengelyhosszabbító SPV 100-6 SPG 6	10
27	PGAS 5/180 HV	6	59	UGER 11/330 SI	8	108	Tengelyhosszabbító SPV 100-6 S8	10

Befogópatron csoport	☉ Rendelési szám EAN	☉ Rendelési szám- és EAN-kiegészítés												
		ø [mm]								ø [Inch]				
		2,34	3	5	6	8	10	12	3/32	1/8	1/4	3/8		
1	SPZ 914913.. 4007220	01	02								07	03		
2	SPZ 947016.. 4007220	04	01								03	02		
3	SPZ 900002.. 4007220		73								85	82		
4	SPZ 957717.. 4007220		03		01							04	02	
5	SPZ 900003.. 4007220		39		40							39	01	
6	SPZ 950325.. 4007220		03	06	01	17					16	04	02	

Folytatást lásd a következő oldalon.

Befogópatron csoport	 ● Rendelési szám EAN	● Rendelési szám- és EAN-kiegészítés											
		ø [mm]							ø [Inch]				
		2,34	3	5	6	8	10	12	3/32	1/8	1/4	3/8	
7	 SPZ 900001.. 4007220		45 187074		23 186855	43 187050					45 187074	44 187067	00 186633
8	 SPZ 952034.. 4007220				02 213674	05 213704	07 213711					03 213681	09 213728
9	 SPZ 914900.. 4007220	09 195864	11 195888	16 195925	18 195932					09 195864	19 195949	20 195956	
10	 SPZ 957663.. 4007220		01 331279	04 398647	03 331262						02 331286	51 738719	
11	 SPZ 914909.. 4007220	09 196212	12 196236	17 196274	19 196281	23 196304				09 196212	27 196335	26 196328	
12	 SPZ 914902.. 4007220			03 195987	04 195994	06 196014	08 196038	09 196045				10 196052	11 196069
13	 SPZ 901018.. 4007220	23 668252	30 668269	50 668306	60 668313					23 668252	18 668320	14 668337	
14	 SPZ 901104.. 4007220	23 668382	30 668399							23 668382	18 668405		
15	 SPZ 989800.. 4007220		00 851814							02 851838	01 851821		
16	 SPZ 989801.. 4007220				63 956984	64 957004	65 957028					66 957035	

Szűkítő befogópatronok



Ezek a szűkítő patronok befoghatók egy meglévő 6mm-es befogóba, megteremtve a lehetőségét a 3 mm-es vagy 2,34 mm-es befogócsappal rendelkező szerszámok felfogásához.

Megnevezés	EAN 4007220	Csapszűkítő	Nettó súly [kg]
RZH 63	355862	6 mm-ről \varnothing 3 mm-re	0,004
RZH 6234	184486	6 mm-ről \varnothing 2,34 mm-re	0,004

Tengelyhosszabbítók

SPV 50-3 S8



SPV 75-6 SPG 6



SPV 75-6 S8

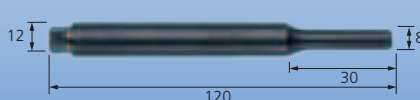

SPV 100-6 SPG 6

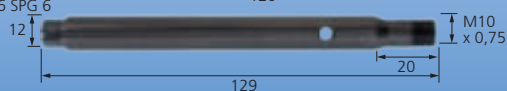

SPV 100-6 S8

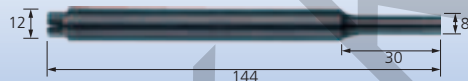

SPV 150-3 S6



SPV 150-6 S8



SPV 150-8 S8

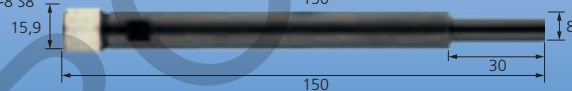

A tengelyhosszabbítókkal csiszoló és marócsapok befogó csapjait lehet meghosszabbítani. A csaphosszabbítás nehezen hozzáférhető helyek elérhetőségét segíti elő. A hosszabbítót az (elektromos, vagy levegős) gépek, ill. a kézi darabok befogópatronjaiba kell befogni. A hosszabbítók alkalmazása gazdaságosabb megoldás, mint az egyedi gyártású hosszúszerű maró vagy csiszolócsapok gyártása.

Biztonságtechnikai megjegyzés:

Figyelem! A tengelyhosszabbító alkalmazásakor az érvényes biztonságtechnikai és balesetvédelmi előírásokat be kell tartani.

Hosszú befogószárral történő munkavégzéseknél elengedhetetlenül fontos a meghajtógép elindítása előtt a megmunkáló szerszámot a megmunkálandó munkadarabba (pl. furatokba, csövekbe, csatornába, vagy nútókba) bevezetni. A tengelyhosszabbító alkalmazása esetén a szerszámot soha ne forgassuk a munkadarabon kívül.

Fentiek elmulasztása jelentősen növeli a balesetveszélyt! Kedvezőtlen körülmények között fennáll a tengelyhosszabbító törés veszélye. **A tengelyhosszabbító csak kézi vezetésű** levegős, elektromos vagy flexibilis tengelyű hajtások kézi darabjaival, szabványos csapméretű szerszámokkal **alkalmazhatók.** A tengelyhosszabbító a szerszámra engedélyezett fordulatszám tartományban, ütésmentes befogópatronba fogható be.

A tengelyhosszabbítók második tengelyhosszabbítóval vagy extra hosszú szárral készült szerszámokkal történő alkalmazása tilos.

Megnevezés	EAN 4007220	Max. eng. ford. szám. [min ⁻¹]	Motor/kézi darab oldali befogócsap \varnothing [mm]	Szerszám-befogó [mm]	Teljes hossz [mm]	Felfogócsap hossza [mm]	Max. tengely- \varnothing [mm]	Befogópatronnal [mm]	Befogópatron csoport	Nettó súly [kg]
SPV 50-3 S8	185254	44.000	8	3	78	30	9,5	3	2	0,035
SPV 75-6 SPG 6	333143	20.000	SPG 6	6	104	Spezial	12	6	10	0,073
SPV 75-6 S8	185278	20.000	8	6	120	30	12	6	10	0,076
SPV 100-6 SPG 6	656051	20.000	SPG 6	6	129	Spezial	12	6	10	0,096
SPV 100-6 S8	185261	20.000	8	6	144	30	12	6	10	0,098
SPV 150-3 S6	185308	10.000	6	3	150	30	11,5	-	-	0,055
SPV 150-6 S8	185315	10.000	8	6	150	30	13,5	-	-	0,082
SPV 150-8 S8	184400	10.000	8	8	150	30	15,9	-	-	0,110

Az összes szállítható befogópatron a fejezet 106–107. oldalán található.

Szalagos csiszoló előtét tartók és karok



Kis előtét tartók BSVH 25,5 és BSVH 24 305 mm-es szalaghozakhoz.

Közepes nagyságú BSVH 36 és BSVH 41 előtét tartók 520 és 610 mm-es szalaghozakhoz.

■ a csiszolókar forgatható a mindenkor meghajtógépen és elősegíti a rugalmas alkalmazkodást a mindenkor munkafeladathoz

■ pontos, precíz szalagvezetés – állítható szalagfeszítés – arretálva szögbe állítható vezetőkar

■ egyszerű, gyors szalagcsere a rugós feszítés jóvoltából

Megnevezés	EAN 4007220	Szorító \varnothing [mm]	Meghajtógörgő \varnothing [mm]	Megfelelő az alábbi géptípusokhoz	Nettó súly [kg]
BSVH 24	544877	24	20	WZ 4 A G16	0,155
BSVH 25,5	544860	25,5	20	PWS 3/200 DH, PWSA 3/220 DH, PBS 3/200 DH 99	0,175
BSVH 36	322970	36	30	WZ 7 B G22, WZ 10 B G28, PWSA 5/130 HV, PWSA 5/160 HV, PWSA 5/210 HV, PBSA 5/160 HV	0,420
BSVH 41	322963	41	30	WT 7 E M14 G22, PWSA 9/120 HV, UBS 5/100 SI 925	0,315
SDVH-K	544938	-	-	BSVH 25,5, BSVH 24	0,027
SDVH-G	956861	-	-	BSVH 36, BSVH 41	0,040

Megnevezés	EAN 4007220	Szélesség x görgő- \varnothing [mm]	Alkalmazható szalagszélesség [mm]	Felfogható szalagméret [mm]	Nettó súly [kg]
Adapter					
BSAD 41/36 x 610	395967	-	-	610	0,080
megfelelő a BSVH 36 és BSVH 41-hez					
BSVA 9/25 x 520	323007	9 x 25	3, 6, 9, 12, 16	520, 610	0,095
BSVA 9/25-1 x 520	494288	9 x 25	3, 6, 9, 12	520, 610	0,095
BSVA 4/16 x 520	322987	4 x 16	3, 6, 9	520, 610	0,060
BSVA 9/16 x 520	322994	9 x 16	9, 12	520, 610	0,096
BSVA 12/19 x 520	323014	12 x 19	12, 16	520, 610	0,107
BSVA 18/23 x 520	349267	18 x 23	20	520, 610	0,150
megfelelő a BSVH 25,5 és BSVH 24-hez					
BSVAK 9/25 x 305	544914	9 x 25	3, 6, 9, 12, 16	305	0,083
BSVAK 9/25-1 x 305	544921	9 x 25	3, 6, 9, 12	305	0,082
BSVAK 4/16 x 305	544884	4 x 16	3, 6, 9	305	0,052
BSVAK 9/9 x 305	544891	9 x 9	9, 12	305	0,075
BSVAK 9/16 x 305	544907	9 x 16	9, 12	305	0,088

*Szalaghoz 610 mm csak a BSAD 41/36 x 610 adapterrel együtt.

Tartozékok szerszámhajtásokhoz

Vibrációcsökkentő markolat sarokcsiszolóhoz

Anti-vibrációs SENSOHANDLE markolat

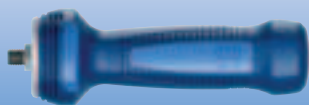

Vibrációt csökkentő, ergonomiailag optimalizált markolat, valamennyi, a kereskedelmi forgalomban kapható M8, M10 és M14-es markolat belsőmenettel rendelkező gépre alkalmazható.

Szállítási terjedelem:

1 markolat
3 adapter (M8, M10 és M14)

M8-as adapter alkalmazható minden a kereskedelemben kapható M8-as belsőmenettel rendelkező sarokcsiszolóhoz.

Alkalmazható az alábbi PFERD gépekhez:

- PWAS 9/120 HV
- PWAS 13/120 AVH
- UWER 18/110 SI
- UWER 18/120 SI
- WT 7 E M14 G22
- WT 10 H G28

M10-es és M14-es adapterek alkalmazhatók minden a kereskedelemben kapható M10-es és M14-es belsőmenettel rendelkező sarokcsiszolóhoz.

Előnyök:

- a vibrációs rezgés jelentős csökkentése, mert a rezgés forrása és a markolat felülete függetlenített egymástól
- a vibrációs energia felszívódik, ill. csökken a speciális gumikeveréknek köszönhetően
- biztonságos és kényelmes munkavégzés, mivel a markolat alakja és a mérete ergonomiailag optimalizált
- a gép biztonságos tartása a strukturált felületű markolatnak köszönhetően

PFERDERGONOMICS®:



Megnevezés	EAN 4007220	Nettó súly [kg]
SENSOHANDLE	901649	0,500

Karbantartó eszközök flexibilis tengelyekhez

Kenőanyagok



(1+2) speciális kenőolaj

Levegős gépek olajköd kenéséhez. Eljégeseadás elkerüléséhez.

Előnyök:

- kiváló olajköd képződés
- kiváló kenőhatás
- jó folyási tulajdonságú olaj
- véd a korróziótól
- erősen víztaszító

(3) Hajtóműzsír FT 3

Flexibilis tengelyű hajtómotorokhoz, sarokhajtásokhoz, sarokkihajtású kézidarabokhoz.

(4) Csapágyzsír FT 5

Valamennyi csapágyhoz alkalmazható vékony rétegben a porbehatolás ellen.

(5) Sodronyzsír FT 4

Speciális kenőzsír flexibilis tengelyek kenéséhez 4 ZG-től a 15 KG -ig bezárólag.

Kb. 100 üzemóra után a flexibilis tengelyek sodronyait újra meg kell zsírozni. Tisztítsa meg a tömlőt és a sodronyt, majd újra zsírozza be a sodronyt.

(6) A karbantartó klt. tartalma:

1 tömlőkefe az elhasznált zsír védőtömlőből történő eltávolításához
2 szálmentes törlőkendő (400 x 330 mm)
Tisztítsa meg a sodronyt a régi zsirtól zsirtalanítóval és a törlőkendővel (ne használjon tisztítószert!). Tegyen új zsírt a második törlőkendőre és húzza át rajta a sodronyt.

Rendelési információ:

Tömlőkefék igény esetén utánrendelhetők.

Megnevezés	EAN 4007220	Tartalom	Használható az alábbiakhoz		Nettó súly [kg]
5 L ONG OEL	179321	(1) speciális kenőolaj 5 L	olajköd olajozó	1	4,900
1 L ONG OEL	179338	(2) speciális kenőolaj 1 L	olajköd olajozó	1	0,990
FT 3	182956	(3) hajtóműzsír 450 g	hajtómű	1	0,450
FT 5	181249	(4) csapágyzsír 100 g	csapágy	1	0,100
FT 4 (500 g)	182963	(5) sodronyzsír 500 g	flexibilis tengely	1	0,500
P-SET 4 ZG	182970	2 db tisztítókendő, sodronyzsír FT4, tömlőkefe 4 ZG	BW 4 ZG, BW 6 Z, BW 6 ZG	1	0,770
P-SET 7 ZG	182994	2 db tisztítókendő, sodronyzsír FT4, tömlőkefe 7 ZG	BW 7 ZG	1	0,770
P-SET 10/12 ZG	182987	2 db tisztítókendő, sodronyzsír FT4, tömlőkefe 10/12 ZG	BW 10 ZG, BW 12 KG	1	0,770

Átlátszó, nagyon könnyű védőszemüveg, amely szabad látást biztosít minden irányba.

Ütésálló (polykarbonat) műanyag lencse. Az ultradura bevonatnak köszönhetően kiváló karcállóság.

Előnyök:

- pontos illeszkedés, felfekvés az arcon
- kiváló védelem a mechanikai sérülésveszély ellen
- torzításmentes lencsék
- 100%-os UV-sugárzás elleni védelem

Védőszemüveg SB 5

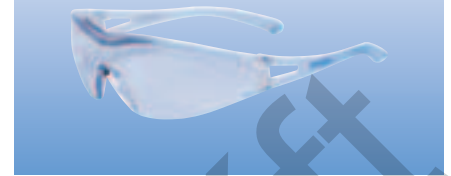

Megnevezés	EAN 4007220	Lencsebevonat		Nettó súly [kg]
SB-5	808665	Ultradura	5	0,335

Átlátszó, könnyű nagyon komfortos védőszemüveg, amely szabad látást biztosít minden irányba. A szemüvegszár és a lencsedőlés optimálisan állítható az arc kontúrájához.

Ütésálló (polykarbonat) műanyag lencse. A szupravision- HC-AF bevonatnak köszönhetően kiváló karcállóság és állandó páramentesség a belső felületen.

Előnyök:

- puha felfekvő felületek védik az orr, a homlok és a füllel érintkező testrészeket
- négy a használatot javító komfortpárna a fülön való kényelmes és nyomásmentes felfekvéshez
- kiváló védelem a mechanikai sérülésveszély ellen
- vegyi anyagokkal szembeni ellenállóság
- torzításmentes lencsék
- páramentesítő réteggel ellátott
- 100%-os UV-sugárzás elleni védelem

Védőszemüveg SB V 5

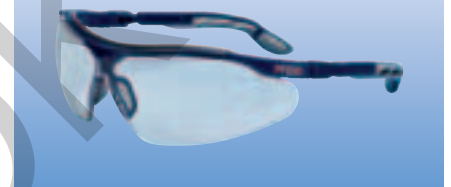

Megnevezés	EAN 4007220	Lencsebevonat		Nettó súly [kg]
SB V-5	808672	Supravision HC/AF	5	0,365

Újszerű átlátszó, könnyű nagyon komfortos védőszemüveg, amely szabad látást biztosít minden irányba. Szemüvegeseknek szóló speciális ajánlat.

Ütésálló (polykarbonat) és extrém karcállóságú műanyag lencse. Az optidur NC-bevonatnak köszönhetően magasfokú ellenállóság vegyi anyagokkal szemben. A tapadásgátló bevonatnak köszönhetően a vizes és olajos szennyeződések könnyen eltávolíthatók.

Előnyök:

- a védőszemüveg szára nem érintkezik a szemüveggel
- a szemüvegszár egyszerűen és gyorsan beállítható
- nagyon puha és rugalmas szárvégek
- kiváló védelem a mechanikai sérülésveszély ellen
- vegyi anyagokkal szembeni ellenállóság
- torzításmentes lencsék
- páramentesítő réteggel ellátott
- 100%-os UV-sugárzás elleni védelem

Védőszemüveg SB BT 5



Megnevezés	EAN 4007220	Lencsebevonat		Nettó súly [kg]
SB BT-5	808689	Optidur NC	5	0,385

Komfortos, átlátszó teljes panoráma kilátást biztosító védőszemüveg. Szemüveget viselőknél is kiválóan alkalmas. Nyomásmentes használhatóság teljeskörű védelemmel.

Ütésálló (polykarbonat) műanyag lencse. A szupravision-NC bevonatnak köszönhetően extrém karcállóság és állandó páramentesség a belső felületen.

Előnyök:

- lágy, rugalmas tömítés jól illeszkedik mindenhol az arc kontúrájához
- kiváló szellőzés
- kiváló védelem a mechanikai sérülésveszély ellen
- vegyi anyagokkal szembeni ellenállóság
- torzításmentes lencsék
- páramentesítő réteggel ellátott
- 100%-os UV-sugárzás elleni védelem

Védőszemüveg SB M2



Megnevezés	EAN 4007220	Lencsebevonat		Nettó súly [kg]
SB M-2	808696	Supravision NC	2	0,346

Egyéni védőfelszerelések

Védőszemüvegek, védőkesztyűk, hallásvédő eszközök, légzőmaszkok



SensoGrip védőkesztyű

HFS



HS



A SensoGrip HFS és HS munkavédelmi védőkesztyűk a legnagyobb komfort mellett szabad ujjmozgást és optimális védelmet biztosítanak. A kontakt felület viszkoz-elasztikus bevonata 30%-kal tompítja a vibrációt és lehetővé teszi a hosszabb munkavégzést (DIN EN ISO 5349 1-es és 2-es bekezdés).

A SensoGrip HFS és a HS védőkesztyűk speciális strapabíró nappa bőrből készülnek. Hőhatásoknak és szikráknak ellenálló aramid varrások. A SensoGrip HFS és SensoGrip HS védőkesztyűk védelmet nyújtanak szúrások, forgácsok, reszelékek okozta mechanikai sérülések ellen. A kesztyűk gumírozott vége tömören zárja a kesztyű karra simuló részét. Króm allergiával rendelkezőknek ajánlott, mivel mentesek a hatértékű krómtól. A védőkesztyűk csomagolási egysége 1 pár.

Előnyök:

SensoGrip HFS

- SensoGrip HFS optimális kéz és ujjvédelem
- ideálisan alkalmazhatók könnyű csiszolási és polírozási munkákhoz
- szállítható 3 méretben: M, L és XL

SensoGrip HS

- optimális kézvédelem
- ideálisan alkalmazhatók könnyű csiszolási és polírozási munkákhoz, pl. levegős reszelőgépek, és kisméretű egyenes csiszolókkal történő munkavégzésre
- szállítható 3 méretben: M, L és XL

Rendelési információ:

A védőkesztyűk csomagolási egysége 1 pár.

Rendelési példa:

EAN 4007220809273

HFS 9 (M)

Kérjük a kívánt kesztyűnagyságot megadni.

Megnevezés	Kesztyűméret			Nettó súly [kg]
	9 (M)	10 (L)	11 (XL)	
	EAN 4007220			
HFS	809273	809280	809297	0,250
HS	809303	809310	809327	0,150

Hallásvédő

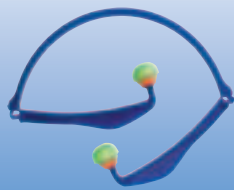

Hallásvédő nyitó-záró funkcióval. Rendkívül kis súlyú, az ovális forma kialakításnak köszönhetően komfortos elhelyezés, puha fül dugók. Higiénikus, mivel a fül dugót nem kell a felhelyezésnél kézzel megfogni.

Előnyök:

- alkalmazhatók 95 dB(A) folyamatosan fennálló zajterhelés esetén vagy 100 dB(A)-ig impulzuszerűen fellépő zajterhelésnél
- 23 db(A)-lel csökkenti a zajszintet a normális értékre
- többször alkalmazható

Megnevezés	EAN 4007220	Hangszigetelési érték SNR [dB(A)]	Nettó súly [kg]
BGS	808702	23	0,016

Légzőmaszkok ASM FFP

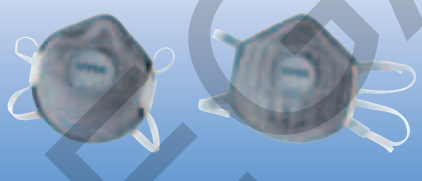

Biztonságos és komfortos légzőmaszkok különböző védelmi osztályokhoz (2-es és 3-as védelmi osztály). Alkalmazható hegesztésnél, különösen alumínium hegesztésénél, öntések-nél, forrasztásoknál, valamint erősen porzó anyagok és azbeszt megmunkálásánál.

Optimális por elleni védelmet nyújtanak. A légzőszелеp minimalizálja a légzési hő és a nedvesség torlódását. A beépített orrvezető rugalmasan illeszkedik és ezáltal a maszk tömör zárását biztosítja az orron.

Előnyök:

ASM FFP 2-10

- komfortos rögzítés a széles rögzítőpántnak köszönhetően
- véd a **10-szeres** MAK és TRK-határértékű porterhelés esetén

ASM FFP 3-5

- komfortos rögzítés a 4 pontos fejpántnak köszönhetően
- biztos rögzítés a körbefutó ajak tömítésnek köszönhetően
- a beépített orrvezető rugalmasan illeszkedik és ezáltal a maszk tömör zárását biztosítja az orron
- véd a **30-szoros** MAK- és TRK-határértékű porterhelés ellen

MAK = maximális munkahelyi porkoncentráció
TRK = műszaki határérték rákkeltő anyagok koncentrációjára

Megnevezés	Védelmi fokozat		Nettó súly [kg]
	2	3	
	EAN 4007220		
ASM FFP 2-10	808719	-	0,290
ASM FFP 3-5	-	808726	0,265