

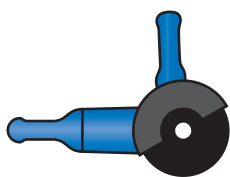

LEGA...OROK Kft.



Általános információk	4
Drótszál anyagok és alkalmazásuk	5
Az optimális szerszám gyors kiválasztása	6
Biztonsági tanácsok és méretek	8
Vágási sebességek és alkalmazási útmutatók	9
Rozsdamentes (INOX) anyagok megmunkálása	10
Gondosan csomagolva és prezentálva	11



Fazék- és kúpos kialakítású kefék

12

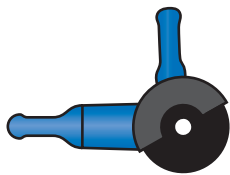
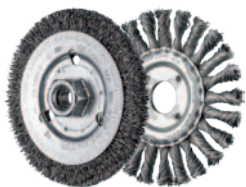

Körkefék

17

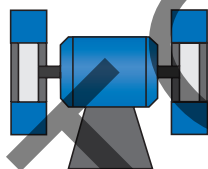
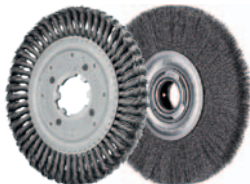

Furatos körkefék

2

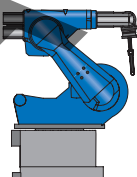

Kefék műanyag magtesttel/Composite kefék

27

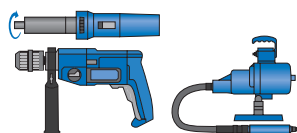

Csapos kefék

32

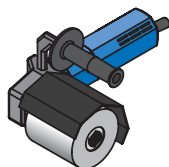
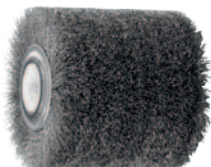

Hengeres kefék

41

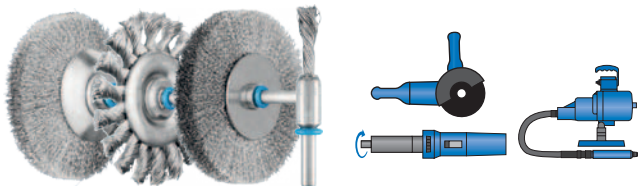

INOX-TOTAL

42

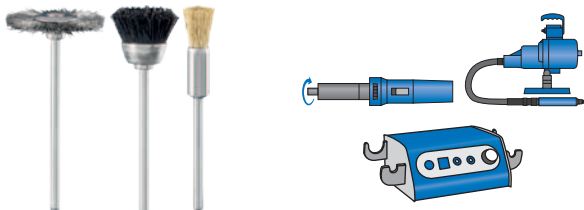

Miniatúr kefék

45

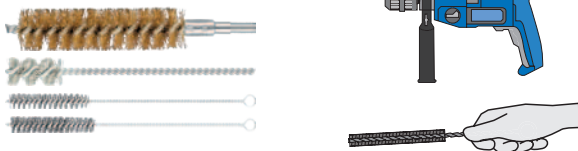

Belső kefék

48

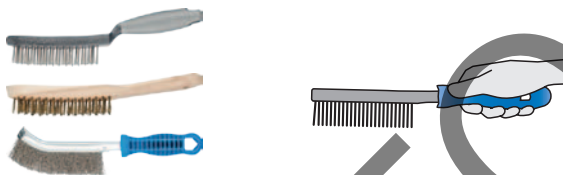

Kézi kefék

53

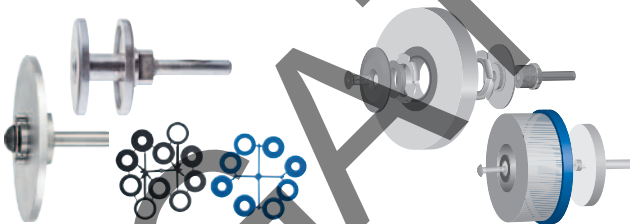

Tartozékok

55



Sarokcsiszoló



Szatináló gép/
csiszolóhenger hajtás

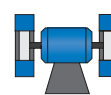

Telepítettgépes alkalmazások



Flexibilis tengelyű hajtás

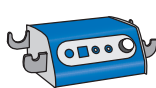

Mikromotor

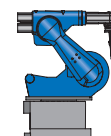

Robotizált alkalmazások



Fúrógép



Egyenes csiszolók

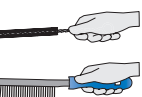

Kézi csiszolás



Minden szerszám és még
több tudnivaló:
www.pferd.com



A minőségi műszaki kefék részét képezik a PFERD felületmegmunkálási programjának. A PFERD a műszaki kefék széles programját kínálja a legkülönbözőbb anyagokhoz, professzionális megmunkálási feladatokhoz. Így minden alkalmazáshoz, megmunkálási feladathoz, anyaghoz megtalálhatják a megfelelő műszaki keféket.

A PFERD minőségi termékei ISO 9001 szerint vannak minősítve.

Előnyök:

- A kiváló minőségű (olajnyomással edzett), nagy rugalmasságú és hajlítószilárdságú speciális PFERD drótszálakból gyártott szerzőszámok magas élettartama garantált.
- Az elemi szálak egyenletes eloszlása, valamint a biztonságos rögzítés pontos, ütésmentes körbefutást eredményez.
- A látható szabad szálhosszúság és a kefetest pontos arányainak beállításával optimális kihasználtságú kefefelülettel rendelkeznek szerzőszámaink.

A PFERD **fonott, kúpos- és körkeféi** különleges eljárással készülnek. A fonatok speciális rögzítése lényegesen növeli a kefék teljesítményét.

Előny:

- Magasabb jövedelmezőség, 25 %-kal hosszabb élettartam a kereskedelmi forgalomban kapható kefékhez képest.



Rendelési útmutatás

Rendelésnél kérjük az EAN-kódot vagy a komplett rendelési számot megadni.

Rendelési példa:
EAN 4007220153017
RBU 3006/6 ST 0,20

A rendelési példa magyarázata:

RBU = körkefe, fonatlan
30 = kefe- \varnothing D [mm]
06 = kefe szélesség W_F [mm]
/6 = befogócsap- \varnothing D_S [mm]
ST = kefeszál anyaga acél
0,20 = drótszál- \varnothing D_F [mm]

Vevőszolgálat

Kérdések esetén forduljanak PFERD szaktanácsadóinkhoz. Díjmentesen, kötelezettség nélkül, készséggel állunk rendelkezésükre abban, hogy tanácsainkkal segítsük Önöket megmunkálási problémáik megoldásában és a PFERD műszaki kefék biztonságos használatában.

Egyedi gyártások

Amennyiben a széleskörű katalógusprogram nem kínál megoldást az Önök megmunkálási feladataihoz, megkeresésükre igényeiknek megfelelő egyedi gyártású PFERD minőségi szerzőszámokat készítünk. Egyedi gyártású szerzőszámok pl. eltérő drótszál vastagságok és minőségek vagy eltérő méretek, furatméretek lehetnek.

PFERDVALUE – A PFERD hozzáadott értéke az ÖN számára

A PFERD tesztlaboratóriumi és más független vizsgáló intézetek vizsgálati eredményei bizonyítják: a PFERD szerzőszámok mérhető többletértéket biztosítanak a felhasználó számára.

Fedezze fel a **PFERDERGONOMICS** és **PFERDEFFICIENCY** paramétereket:

A PFERD a **PFERDERGONOMICS** program részeként ergonómiailag optimalizált szerzőszámokat és szerzőszámhajtásokat ajánl, amelyek hozzájárulnak a nagyobb biztonsághoz és munkakényelemhez és ezáltal az egészség megőrzéséhez.



A **PFERDEFFICIENCY** program keretében a PFERD innovatív, nagy teljesítményű szerzőszám-alkalmazásokat és szerzőszámhajtásokat kínál kiemelkedő gazdaságossági többletértékkel.



A témához kapcsolódó további információk megtalálhatók a „**PFERDVALUE** – a PFERD hozzáadott értéke” c. kiadványunkban.

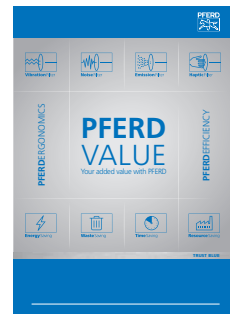

Az optimális szerzőszám gyors kiválasztása

Az Ön számára legmegfelelőbb szerzőszám gyors kiválasztásához a fejezet 6. és 7. oldalán összegyűjtöttük a legfontosabb megmunkálási feladatokhoz tartozó megfelelő keféket.

1 A kefeszálak anyagának kiválasztása

A megmunkálendő anyaghoz első lépésben a kefeszerzőszám megfelelő szálanyagát kell kiválasztani.

Acéldrót	–	szürke
Rozsdamentes drót	–	kék
Műanyagszálak	–	piros
Sárgarézdrt	–	sárga
Természetes sörték	–	barna

2 A kefetípus kiválasztása

Az elérni kívánt kefehatás határozza meg az alkalmazandó kefekivitelét.

3 A szerzőszám kiválasztása

A megmunkálási feladat és a munkadarab geometriája meghatározza az optimális kefeszerzőszámot.

A műszaki kefék fő alkalmazási területei:

■ Sorjáék eltávolítása

- elsősorban olyan másodlagos, gyenge sorjáék eltávolítására, amelyek maráskor, csiszoláskor, esztergáláskor, ill. fúráskor keletkeznek

■ Tisztítási munkák

- rozsdátlanítás, revétenítés
- hegesztési varratok megmunkálása
- lakkok eltávolítása, tisztítás

■ Strukturálás

- mattítás, szatinálás
- felületéresítés

Dróthuzal anyagok

- **Fonatlan kefék (hullámos dróthuzal):** olyan munkáknál ajánlottak, amelyek különleges igényeket támasztanak a kefék rugalmassága iránt, mint például az erőteljesen kontúros munkadarabok megmunkálása.
- **Fonott kefék (egyenes dróthuzal):** olyan munkák esetén, amelyek agresszív kefehatást igényelnek, például hegesztési varratok megmunkálása.

Száanyagok	Hőállóság	Előnyök/tulajdonságok
Acéldrót (ST)	300°C-ig	<ul style="list-style-type: none"> ■ PFERD speciális huzal nagy szakítószilárdsággal és magas hajlítoszilárdsággal. ■ A hosszú élettartam garantált, még extrém igénybevétel esetén is.
Rozsdamentes (INOX) acéldrót	450°C-ig	<ul style="list-style-type: none"> ■ A dróthuzal anyaga 1.4310 (V2A): rozsdamentes; nem hagy korróziót okozó maradványokat a munkadarabon. ■ Használhatja az acélhuzalhoz képest a lehető legalacsonyabb fordulatszámmal. ■ A rozsdamentes dróthuzalból készült PFERD kefék zsírtalanítva vannak.
Rozsdamentes (INOX) acéldrót gyémántszeccsés (DIA)		<ul style="list-style-type: none"> ■ Különösen megfelel olyan alkalmazásokhoz, amelyek különös igényeket támasztanak a kefeszerszámok agresszivitásával szemben. ■ Különösen alkalmas nagy szilárdságú anyagok megmunkálásához.
További információk a rozsdamentes (INOX) acél anyagok megmunkálásához a 10. oldalon találhatóak.		
Sárgarézdrot (MES)	180°C-ig	<ul style="list-style-type: none"> ■ Dróthuzal minőség CuZn37: a sárgaréz huzal lágyabb, mint az acélhuzal. ■ Szikramentes munkavégzés és finom felület érhető el.

Műanyag szálak

- A csiszolószemcsék rugalmas műanyag szálakba ágyazódnak, így a leválasztásban a szálvégek és a szál oldalak is részt vesznek.
- **Kerek szál:** olyan alkalmazásoknál, amelyek különös igényeket támasztanak a kefék rugalmasságával szemben.
- **Négyzetes szál (REC):** olyan alkalmazásoknál, amelyek különleges igényeket támasztanak a kefék agresszivitásával szemben.
- Alkalmazási ajánlás: nagy hőterheléssel járó alkalmazásnál használjon hűtőfolyadékot.

Száanyagok	Hőállóság	Előnyök/tulajdonságok
Szilíciumkarbid (SiC)	220°C -ig	■ Különösen alkalmas sorjázáshoz és felületminőségek javításához.
Alumíniumoxid (AO)		■ Kevésbé éles és agresszív a SiC szemcséhez képest.
Kerámiaszemcse (CO)		■ Főleg polírozásra és simításra alkalmas lágy fémek felületén.
Gyémántszeccsés (DIA)		<ul style="list-style-type: none"> ■ Nagy szívóssággal és nagyon jó vágási képességgel bíró termék. ■ Nagy leválasztási teljesítmény és agresszív kefehatás.
Nylon		<ul style="list-style-type: none"> ■ Különösen megfelel olyan alkalmazásokhoz, amelyek rendkívüli igényeket támasztanak a kefeszerszámok agresszivitásával szemben. ■ Különösen alkalmas nagy szilárdságú anyagok megmunkálására. ■ Különösen alkalmas olyan anyagok megmunkálására, amelyek egyébként „karcolódásra hajlamosak” vagy sérülékenyek, mint pl. lágy műanyagok.

Természetes száanyagú kefék (állati szőr)

- Különösen alkalmasak könnyű tisztító és portalanítási, valamint polírozási munkákhoz (polírozó pasztákkal együtt).

Száanyagok	Hőállóság	Előnyök/tulajdonságok
Fehér sörték (SBW) és fekete sörték (SBS)	150°C-ig	■ A sörték kevésbé rugalmasak és keményebbek, mint a kecskeszörből készült kefék.
Kecskeszőr (ZHW)		■ A kecskeszőr rugalmasabb és puhább, mint a sörték.

Száanyagok választéka

Száanyagok	Megmunkándó anyag						Öntvények	Műanyagok
	Acél	Rozsdamentes (INOX) acél	Nem-vas (NE) fémek					
			Alumínium	Puha nem-vas (NE) fémek sárgaréz, vörösréz, horgany	Kemény nem-vas (NE) fémek titán, bronz, nikkel és kobalt-bázisú ötvözetek			
Acéldrót (ST)	●	-	-	-	-	●	○	
Rozsdamentes (INOX) acéld.	○	●	●	○	○	-	-	
Rozsdamentes (INOX) acéldrót, gyémántszeccsés (DIA)	○	-	-	-	●	●	●	
Sárgarézdrot (MES)	-	-	-	●	-	-	-	
Szilíciumkarbid (SiC)	●	●	●	-	○	●	●	
Alumíniumoxid (AO)	○	○	●	-	-	○	○	
Kerámiaszemcse (CO)	●	○	○	-	●	●	-	
Gyémántszeccsés (DIA)	○	-	-	-	●	●	●	
Nylon	-	-	○	○	-	-	●	
Sörték és kecskeszőr (polírozó pasztákkal)	●	●	●	●	●	●	●	











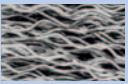

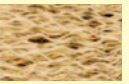





















































● = nagyon jól használható ○ = jól használható - = nem használható

Műszaki kefék

Az optimális szerszám gyors kiválasztása



Megmunkálható anyagok	Acélok, öntvények, műanyagok			Rozsdamentes (INOX) acél, alumínium, további nemvas (NE) fémek							
Szállanyagok	Acéldrót huzal (ST) jelölő szín: szürke			Rozsdamentes dróthuzal (INOX) jelölő szín: kék							
Kivitel	 fonott	 fonatlan	 vulkanizált	 fonott							
Elvárt kefehatás	Agresszív kefehatás, nem túl rugalmas	Gyengéd kefehatás rugalmas	Nagyon agresszív kefehatás, nem rugalmas	Agresszív kefehatás, nem túl rugalmas							
Hegesztési varrat	 RBG 18–19. o.	 RBG PIPE 20–21. o.	 HBU 53. o.	 HBK 53. o.	 RBV 39. o.	 RBG 18–19. o.	 RBG PIPE 20–21. o.				
Felület strukturálás		 RBU 22–26. o.	 RBU SC 17. o.	 WBU 41. o.							
Élekről sorjaeltávolítás	 KBG 15–16. o.	 RBG 18–19. o.	 RBG 40. o.	 KBU 15, 37	 RBU 17, 22, 24–26. o.	 RBU 38. o.	 RBU 47. o.	 RBV 39. o.	 KBG 15–16. o.	 RBG 18–19. o.	 RBG 40. o.
Felületeken sorják eltávolítása	 TBG 13–14. o.	 TBU 12. o.	 TBU 36. o.						 TBG 13–14. o.		
Belső sorják eltávolítása	 PBG 35. o.	 PBU 32–34. o.	 PBU 45. o.	 TBU 46. o.	 IBU 48, 50, 52. o.	 PBV 33. o.			 PBG 35. o.		
Felület tisztítás	 TBG 13–14. o.	 KBG 15–16. o.	 TBU 12. o.	 KBU 15, 37. o.	 RBU 38. o.				 TBG 13–14. o.	 KBG 15–16. o.	
	 RBG 18–19. o.	 RBG 40. o.	 RBU 22–26. o.	 HBU 53. o.					 RBG 18–19. o.	 RBG 40. o.	
Belső felületek tisztítása	 PBG 35. o.	 PBU 32–34. o.	 PBU 45. o.	 TBU 46. o.	 IBU 48, 50, 52. o.	 PBV 33. o.			 PBG 35. o.		
Polírozás											

Rozsdamentes (INOX) acél, alumínium, további nem-vas (NE) fémek	Acél, rozsdamentes (INOX) acél, alumínium, nem-vas (NE) fémek, titán, öntvény, műanyagok, fa	Sárgaréz, vörösréz, további nem-vas (NE) fémek	Acél, rozsdamentes (INOX) acél, nem-vas (NE) fémek, öntvények
Rozsdamentes dróthuzal (INOX) jelölő szín: kék	Műanyag szál (SiC, CO, Nylon) jelölő szín: piros	Sárgaréz dróthuzal (MES) jelölő szín: sárga	Természetes anyagok jelölő szín: barna
 fonatlan	 fonatlan	 fonatlan	 fonatlan
Gyengéd kefehatás, rugalmas	Csiszolókefe effektus, nagyon rugalmas	Gyengéd kefehatás, rugalmas	Gyengéd kefehatás (alkalmazás polírozó pasztákkal)
 HBU 53. o.  HBK 53. o.		 HBU 53. o.	
 RBU 17, 22, 24-26. o.  WBU 41. o.	 RBU 22-24, 26. o.  RBUP 27-28. o.  WBU 41. o.		
 KBU 15, 37. o.  RBU 22, 24-26. o.  RBU 38. o.  RBU 47. o.	 RBU 22-24, 26. o.  RBUP 27-28. o.  RBU 39. o.  RBU 47. o.	 RBU 38. o.  RBU 47. o.	
 TBU 12. o.  TBU 36. o.	 TBU 12. o.  DBU 29-30. o.  TBU 36. o.		
 PBU 32-34. o.  PBU 45. o.  TBU 46. o.  IBU 48, 50, 52. o.	 PBU 31-32. o.  PBU 45. o.  TBU 46. o.  IBU 48, 51-52. o.	 PBU 32. o.  PBU 45. o.  TBU 46. o.  IBU 48, 50, 52.	
 TBU 12. o.  KBU 15, 37. o.  RBU 38. o.	 TBU 12. o.  RBU 22-24, 26. o.  RBUP 27-28. o.	 RBU 38. o.  HBU 53. o.	
 RBU 17, 22, 24-26. o.  HBU 53. o.	 DBU 29-30. o.  TBU 36. o.  RBU 39. o.		
 PBU 32-34. o.  PBU 45. o.  TBU 46. o.  IBU 48, 50, 52. o.	 PBU 31-32. o.  PBU 45. o.  TBU 46. o.  IBU 48, 51-52. o.	 PBU 32. o.  IBU 48, 50, 52. o.	 PBU 45. o.  TBU 46. o.
			 RBU 47. o.  PBU 45. o.  TBU 46. o.

Műszaki kefék

Biztonságtechnikai ajánlások és méretek

PFERD – Az Önök partnere a biztonságos munkavégzésben

A PFERD műszaki keféi kielégítik a legmagasabb minőségi és biztonsági követelményeket. Ezen túlmenően saját laboratóriumainkban állandóan vizsgáljuk és fejlesztjük termékeinket. A műszaki kefék egyik vezető gyártójaként a PFERD kielégíti az EN 1083 szabvány előírásait.

Valamennyi PFERD műszaki kefe csomagolásában utalások találhatóak a biztonságos és gazdaságos kefehasználatra vonatkozóan. Betartásuk segíti Önöket személyes munkavégzési biztonságuk növelésében.





Biztonságtechnikai előírások:

 = Használjon védőszemüveget!

 = Használjon hallásvédőt!

 = Használjon porvédőmaszkot!

 = Használjon védőkesztyűt!

 = Ügyeljen a biztonságtechnikai előírásokra!

 = Használja a meghajtógép védőburkolatát!

Maximálisan engedélyezett fordulatszám

A biztonságos munkavégzés érdekében a terméken, a termékcímkén és a katalógusban megadott maximálisan engedélyezett fordulatszámot túllépni nem szabad! További ajánlásokat az optimális megmunkálási fordulatszámokról terméktáblázatainkban találhatnak. Itt megtalálhatók az optimális megmunkálási eredményekhez ajánlott [min⁻¹] fordulatszámok.

Kefeátmérők

Kézzel vezetett meghajtógépekkel történő munkavégzések esetén a kefe szályanyagától függetlenül a kefe \varnothing nem lehet nagyobb 180 mm-nél.

Minimális furatátmérő EN 1083 szerint

A műszaki keféknek a teljes átmérujuktól (D) függően az alábbi táblázatban feltüntetett minimum furat- \varnothing -vel (D_A) kell rendelkezniük.

Kefe teljes- \varnothing D [mm]	Furat minimum- \varnothing -je D_A [mm]
50	4,6
75	6,5
100	10
150	13
200	16
250	20
300	20
350	32

A méretek magyarázata

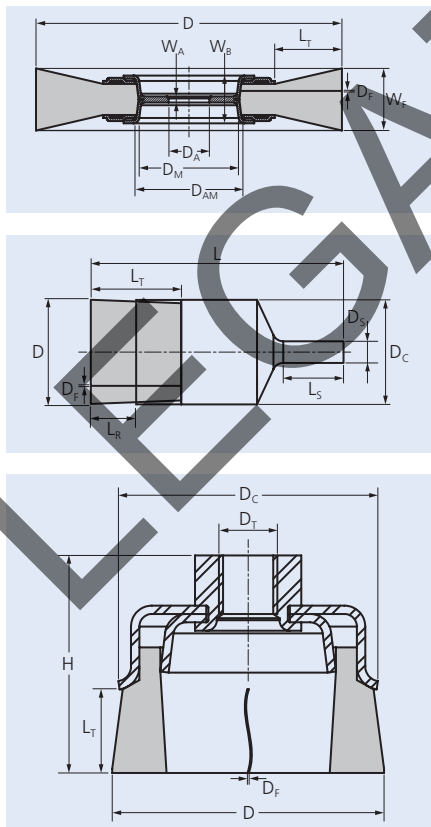

Rövidítés	Mértékegység	Leírás
D	mm	A kefe névleges külső átmérője vagy az ecsetkefe munkafelülete
D_A	mm	Furatátmérő
D_{AM}	mm	Max. furatátmérő az alaptestben
D_C	mm	Az alaptest maximális átmérője
D_F	mm	A drótszál állomány névleges mérete (drótszál vastagság)
D_M	mm	Átmérő a furatkörnyezetben
D_S	mm	A befogócsap átmérője csapos keféknél, hengeres keféknél, csőkeféknél
D_T	mm	Névleges menetméret
H	mm	Teljes névleges magasság (beleértve a furatok vagy menetes alkatrészek, valamint a csap magasságát)
L	mm	Teljes névleges magasság (beleértve a furatok vagy menetes alkatrészek, valamint a csap magasságát)
L_S	mm	Hasznos szárhossz, felfogó tengely hossza, hasznos menethossz
L_T	mm	A szál állomány névleges hossza (teljes szabad szálhossz)
L_R	mm	A szályanyag teljes hossza (szabad hossz határoló gyűrű nélkül)
W_A	mm	Az alaptest szélessége a furatban / menetben
W_B	mm	Az alaptest legnagyobb vastagsága, az alaptest legszélesebb pontja
W_F	mm	A munkaszélesség névleges mérete

Ajánlott fordulatszám meghatározása

- 1 Kefetípus kiválasztása.
- 2 Ajánlott megmunkálási sebesség leolvasása.
- 3 A kefe- \varnothing és a megmunkálási sebesség figyelembevételével a megfelelő meghajtási fordulatszám kiválasztása.

Az ajánlott vágási sebesség tartományok [m/s] a szerszámhasználat módjától függenek és a maximálisan engedélyezett vágási sebesség értékek alatt vannak.

1 Kefetípusok	2 Vágási sebesség
ecsetkefék	5–15 m/s
fazékkefék	15–45 m/s
csapos körkefék	15–40 m/s
körkefék/kúpos kialakítású kefék furattal/menettel	lásd: a lenti táblázatot

2 Ajánlott vágási sebesség [m/s] körkefékhez és kúpos kialakítású kefékhez furattal/menettel

Alkalmazás	[m/s]	10	15	20	25	30	35	40	45	50	55
sorjázás/élek letörése	fonott							35–45 m/s			
	fonatlan					25–40 m/s					
salak/hengerlési reve eltávolítása	fonott							30–40 m/s			
	fonatlan			15–30 m/s							
felület tisztítás/érsítés	fonott							35–40 m/s			
	fonatlan					15–30 m/s					
hegesztési varrat megmunkálása	fonott							30–40 m/s			
	fonatlan							30–45 m/s			

A színjelölések megegyeznek a dróanyag színjelölésével (lásd. 4. oldal).

3 Ajánlott fordulatszámok [min⁻¹]

n [min ⁻¹]	Kefe- \varnothing D [mm]																	
	10	15	20	25	30	40	50	60	75	80	100	115	125	150	175	200	250	300
1.000	1	1	1	1	2	2	3	3	4	4	5	6	7	8	9	10	13	16
1.250	1	1	1	2	2	3	3	4	5	5	7	8	8	10	11	13	16	20
1.500	1	1	2	2	3	4	5	6	6	8	9	10	12	14	16	20	24	
1.750	1	1	2	2	3	4	5	5	7	7	9	11	11	14	16	18	23	27
2.000	1	2	2	3	3	4	5	6	8	8	10	12	13	16	18	21	26	31
2.500	1	2	3	3	4	5	7	8	10	10	13	15	16	20	23	26	33	39
3.000	2	2	3	4	5	6	8	9	12	13	16	18	20	24	27	31	39	47
3.500	2	3	4	5	5	7	9	11	14	15	18	21	23	27	32	37	46	55
4.000	2	3	4	5	6	8	10	13	16	17	21	24	26	31	37	42	52	63
4.500	2	4	5	6	7	9	12	14	18	19	24	27	29	35	41	47	59	71
5.000	3	4	5	7	8	10	13	16	20	21	26	30	33	39	46	52	65	79
5.500	3	4	6	7	9	12	14	17	22	23	29	33	36	43	50	58	72	
6.000	3	5	6	8	9	13	16	19	24	25	31	36	39	47	55	63	79	
6.500	3	5	7	9	10	14	17	20	26	27	34	39	43	51	60	68		
7.000	4	5	7	9	11	15	18	22	27	29	37	42	46	55	64	73		
7.500	4	6	8	10	12	16	20	24	29	31	39	45	49	59	69	79		
8.000	4	6	8	10	13	17	21	25	31	34	42	48	52	63	73			
10.000	5	8	10	13	16	21	26	31	39	42	52	60	65	79				
12.000	6	9	13	16	19	25	31	38	47	50	63	72	79					
14.000	7	11	15	18	22	29	37	44	55	59	73							
16.000	8	13	17	21	25	34	42	50	63	67								
20.000	10	16	21	26	31	42	52	63	79									
22.000	12	17	23	29	35	46	58	69										
25.000	13	20	26	33	39	52	65	79										

Példa:
RBG 11512 ST
felülettisztítás
kefe- \varnothing D: 115 mm
vágási seb.: 39 m/s
fordulatszám: 6.500 min⁻¹
vágási seb. (v) = $\frac{\varnothing (D) \times \pi \times \text{ford. sz. (n)}}{1.000 \times 60}$

Alkalmazástechnikai útmutatás:

Felületi nyomás és munkavégzési pozíciók

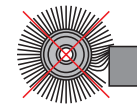

helytelen (1)

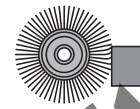

helyes (2)

Csak a drótszal csúcsok végeznek munkát (2. ábra).

Kivétel

SiC keféknél az elemi szálcúcsok 2-3 mm-es végei végzik a csiszolási munkát. Telepített gépeken történő alkalmazás esetén a kefe középvonala alatt (lásd 2. ábra) javasolt a munkavégzés.

Látható elemi drótszal hosszak

A rövid százhosszúság merevebb szerszámfelületet eredményez, ezáltal megnöveli a kefe agresszivitását. A hosszabb szabad drótszal rugalmasabb, azaz puhább kefe karakterisztikát eredményez és ezáltal egységes megmunkálási hatáshoz vezet egyenetlen felületeken is.

Önélező hatás

Alkalmazás közben a kefe forgásirányának megváltoztatása elősegíti az önélező hatást.

Drótszal vastagságok

Vastagabb, erősebb drót

■ Agresszívabb kefehatás, durvábban strukturált felületképzés, mivel egyidejűleg kevesebb drótszal végez munkát.

Vékonyabb drót

- Lágyabb kefehatás, finoman strukturált felületképzés, mivel egyidejűleg több drótszal végez munkát.
- A rugalmasabb drótszalaknak köszönhetően hosszabb a kefe élettartama.

Probléma megoldások

Problémák	Lehetséges megoldások
Túl gyenge kefehatás	<ul style="list-style-type: none"> ■ fordulatszámot növelni vagy azonos fordulatszámnál nagyobb kefe \varnothing-t választani ■ válasszon rövidebb szálú keféket ■ válasszon erősebb szálú keféket
Túl erős kefehatás	<ul style="list-style-type: none"> ■ fordulatszámot csökkenteni vagy azonos fordulatszámnál kisebb kefe \varnothing-t választani ■ felületi nyomást csökkenteni ■ válasszon hosszabb szálú keféket ■ válasszon vékonyabb szálú keféket
Felület túl durva és egyenetlen	<ul style="list-style-type: none"> ■ válasszon szélesebb keféket ■ válasszon vékonyabb szálú keféket ■ fordulatszámot növelni
Felület túl finom és fényes	<ul style="list-style-type: none"> ■ válasszon erősebb szálú keféket ■ válasszon rövidebb szabad százhosszúságú keféket ■ fordulatszámot csökkenteni
Másodlagos sorják képződése	<ul style="list-style-type: none"> ■ a kefe és a munkadarab megfelelő pozíciójának beállítása ■ válasszon rövidebb szálú keféket ■ válasszon erősebb szálú keféket

Megmunkálási kompetencia rozsdamentes (INOX) anyagoknál

A PFERD átfogó szerszámprogramot kínál, amely kielégíti a rozsdamentes (INOX) anyagok megmunkálásával szemben támasztott követelményeket.



„PFERD szerszámok rozsdamentes (INOX) anyagok megmunkálásához” című PRAXIS kiadványunk sok értékes adatot tartalmaz az anyagtulajdonságokról, valamint számtalan megmunkálási javaslatot ad.

A PFERD-nél alkalmazott drótminőségek

A rozsdamentes (INOX) anyagok megmunkálásakor támasztott különleges követelményeknek a kielégítésére a PFERD valamennyi INOX műszaki kefénél az elemi drótszálakhoz 1.4310 (V2A) anyagminőséget használ. Az ipari környezetből származó gyakorlati tapasztalatok igazolják, hogy ez a drótminőség optimális élettartam mellett nagyon jó korrózióállósággal rendelkezik.

Valamennyi PFERD műszaki kefé, amely INOX drótból készül, kék színnel jelöljük és az összes INOX anyagon (mint pl. a V4A) alkalmazható.

INOX és mágnesség

Az alkalmazott 1.4310-es drótminőség a hidegalakításban hajlamos a ferromágneses viselkedésre, ami azt jelenti, hogy a mágnesek magukhoz vonzzák. Ennek okozója egy szerkezetváltozás, amely az alakváltozás következtében (pl. a dróthúzás folyamata) jön létre. Ez nem befolyásolja a dróthúzási minőségét és korrózióállóságát. Megtartja a korrózióval szembeni ellenállóságát.

AISI	EN 10027-1 szabvány szerinti rövidített jelölések	Anyagszám EN 10027-2 alapján
304	X5CrNi18-10	1.4301 (V2A)
301	X10CrNi18-8	1.4310 (V2A)
316	X5CrNiMo17-12-2	1.4401 (V4A)
316	X3CrNiMo17-13-3	1.4436 (V4A)
316Ti	X6CrNiMoTi17-12-2	1.4571 (V4A)

Kefék INOX-TOTAL kivitel

A legnehezebb megmunkálási feladatokhoz a PFERD műszaki kefeprogramban az „INOX-TOTAL” (IT) kivitel kínáljuk. Ezek a kefék kifejezetten a rozsdamentes (INOX) anyagok megmunkálásához lettek kifejlesztve és azzal tűnnek ki, hogy valamennyi alkotóelemük 1.4310 (V2A) anyagból készül és ezáltal optimális korrózióállóságot biztosít. További részletes információk és rendelési adatok a katalógusfejezet 42–44. oldalán találhatóak.



Javaslatok a korrózió megelőzésére

A korrózió oka	Megoldás
Szerkezetváltozás a túl magas hőbevitel hatására.	Hőképződés elkerülése: <ul style="list-style-type: none"> ■ alacsonyabb fordulatszám alkalmazása ■ felületi nyomás csökkentése ■ oszcilláló kefemozgás
A munkadarab érintkezése a kefe acélból készült alkatrészeivel.	<ul style="list-style-type: none"> ■ INOX-TOTAL műszaki kefék alkalmazása ■ kerüendő a felfogó peremek és a munkadarab érintkezése ■ ecsetkefék alkalmazása esetén válasszuk a műanyagvédelemmel ellátott keféket
Az INOX és acél anyagok munkavégzés közbeni keveredése.	<ul style="list-style-type: none"> ■ ne alkalmazzunk olyan kefét rozsdamentes anyagokon, amellyel korábban acélon, réz vagy egyéb munkadarabokon végeztünk munkát ■ ne dolgozzunk acél anyagokkal az INOX anyagok közelében
Dróthúzási részecskemaradványok felhordása a felületre (részkorrózió).	<ul style="list-style-type: none"> ■ kerülje a nagy felületi nyomást ■ alkalmazzon alacsonyabb fordulatszámot
Nem megfelelő anyagválasztási teljesítmény.	Mélyen fekvő szerkezetváltozások elmunkálása az alábbiak szerint: <ul style="list-style-type: none"> ■ a megmunkálási idő megnövelése ■ csiszoló szerszámok alkalmazása

Utalás:

Lehetséges problémák elkerülése végett próbakísérletek ajánlottak a korrózióval szembeni ellenállás tesztelésére. A műszaki kefékkel történő munkavégzés után ajánlatos a visszamaradó szennyeződésektől a munkadarab felületét megtisztítani, ezáltal elkerülni a későbbi korróziót.

Azokat a munkadarabokat, amelyek korrózióveszélytől terhelt környezetben kerülnek megmunkálásra, ajánlatos pácolással vagy passziválással utókezelni. Érvényes ez akkor is, ha a rozsdamentes munkadarabok közelében ötvöztelen anyagok megmunkálása történik és nem zárható ki, hogy szennyeződések maradnak vissza.



A csiszoló és polírozó szerszámokról további részletes információk és rendelési adatok a Katalógus 4-es fejezetében találhatóak.

Ipari kiszerelés

A PFERD műszaki keféinek szabványos csomagolása tartós ipari csomagolás.



Ez a pictogram jelöli az ipari (IP) csomagolású keféket.

Előnyök:

■ Erős, a sérülésektől védő csomagolás.

- Rendelési szám, EAN-kód és minden egyéb fontos információ a címkén.
- Minden csomagolásban megtalálható a kefékhez tartozó alkalmazástechnikai útmutatás.



POS kiszerelés

A PFERD a kör-, fazék-, ecset- és kúpos keféket az értékesítést segítő egydarabos kiszerelésben is szállítja. Az egydarabos kiszerelésű csapos keféket praktikus kartonba csomagolva szállítjuk.



Ez a pictogram és a „POS” kiegészítés megtalálható minden POS-csomagolású kefe megnevezésében.

Áttekintés a POS csomagolásban lévő összes keferől az alábbi címen érhető el:
www.pferd.com/pos-brushes

Előnyök:

- A csomagoláson az Euro-lyukas kialakítás segíti a termék bemutatását az Önök prezentációs falán.
- Rendelési szám, EAN-kód és minden egyéb fontos műszaki információ a címkén.
- A kémléőablakon keresztül a termék jól felismerhető.



PFERD TOOL-CENTER

A PFERD TOOL-CENTER-en minden fontos információt megtalál, amelyre a legmegfelelőbb szerzőszám kiválasztásához szüksége van.

Ha bármilyen kérdése van, a szakkereskedő vagy a PFERD értékesítési tanácsadó szívesen segít. Az illetékes PFERD márkakereskedőt az Ön közelében megtalálhatja a www.pferd.com címen.



Csomagolási címkék

A csomagolás címkéjén minden fontos információ megtalálható: cikkszám, megnevezés, EAN kód és műszaki adatok.

Előnyök:

- A legfontosabb termékjellemzők gyors felismerése a pictogramok segítségével.
- A termékcímké információkat tartalmaz a kefe biztonságos és optimális használatáról.

Száanyagok

Csomagolási egység

Szerszámtípus

PFERD megnevezés

Műszaki információk



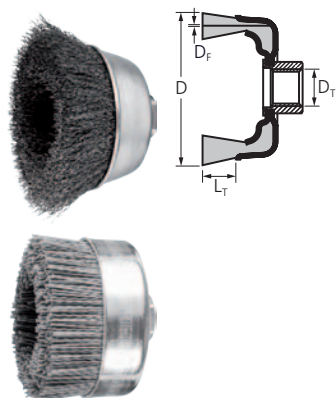

TBU

Kiválóan alkalmas nagy felületeken közepesen nehéz megmunkálási feladatokhoz, sorják eltávolításához, tisztítási feladatokhoz, rozsdátlanításhoz.



Előnyök:

- A nagy rugalmasság miatt optimálisan illeszkedik a munkadarabok kontúrához
- Finom felületeket hoz létre.

Alkalmazási javaslat:

- Az optimális eredmény elérése érdekében használjon fordulatszám szabályozós sarkocsiszolót.

Rendelési információk:

- 5 db-os csomagolási egységnél kérjük a POS kiegészítés elhagyását.

D [mm]	L _T [mm]	D _T	D _F [mm]	Csomagolás		Ajánlott fordulatszám [min ⁻¹]	Max. eng. ford. szám [min ⁻¹]	Megnevezés
				1	5			
				EAN 4007220				
Acéldrót (ST)								
60	20	M14x2	0,30	153543	955192	6.300–9.400	12.500	POS TBU 60/M14 ST 0,30
75	25	M14x2	0,30	220849	955208	6.300–9.400	12.500	POS TBU 75/M14 ST 0,30
100	25	M14x2	0,30	153574	-	4.300–6.400	8.500	POS TBU 100/M14 ST 0,30
Rozsdamentes drót (INOX)								
Valamennyi INOX-kefe zsirtalanítva van.								
60	20	M14x2	0,30	721742	955215	5.000–8.100	12.500	POS TBU 60/M14 INOX 0,30
75	25	M14x2	0,30	220856	955222	5.000–8.100	12.500	POS TBU 75/M14 INOX 0,30
100	25	M14x2	0,30	220863	-	3.400–5.500	8.500	POS TBU 100/M14 INOX 0,30
Műanyag szál, szilíciumkarbid szemcse (SiC)								
100	46	M14x2	1,00	530856	-	2.400–3.900	6.000	POS TBU 100/M14 SiC 120 1,00



TBG

Agresszív dolgozó kefeszerszám. Kiválóan alkalmas nagy felületeken nehéz megmunkálási feladatokhoz, mint sorják eltávolítása, tisztítási feladatok, rozsdátlanítás.

Előnyök:

- Az agresszívabb kefehatás a drótfonatok nagy merevségének köszönhető.

Alkalmazási javaslat:

- A legjobb eredmény elérése érdekében használjon teljesítményerős sarokcsiszolót.

Rendelési információk:

- 5 db-os csomagolási egységnél kérjük a POS kiegészítés elhagyását.
- A DIA keféket 1 db-os kiserelésben szállítjuk.
- Szemcseméret DIA 270 = D 64, szemcseméret DIA 400 = D 46

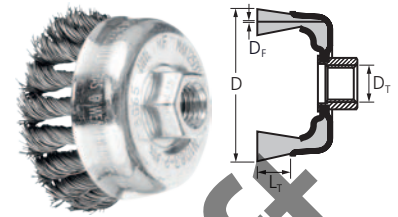

D [mm]	L _T [mm]	D _T	D _F [mm]	Fonatok száma [db]	Csomagolás		Ajánlott fordulatszám [min ⁻¹]	Max. eng. ford. szám [min ⁻¹]	Megnevezés
					1	5			

Acéldrót (ST)

EAN 4007220									
65	22	M14x2	0,35	18	153437	955079	6.300–12.500	12.500	POS TBG 65/M14 ST 0,35
			0,50	18	579121	955086	6.300–12.500	12.500	POS TBG 65/M14 ST 0,50
			0,80	18	579138	-	6.300–12.500	12.500	POS TBG 65/M14 ST 0,80
80	20	M14x2	0,50	20	806654	955093	5.000–10.000	10.000	POS TBG 80/M14 ST 0,50
100	25	M14x2	0,50	24	806661	955109	4.500–9.000	9.000	POS TBG 100/M14 ST 0,50

Rozsdamentes drót (INOX)

Valamennyi INOX-kefe zsírtalanítva van.

65	22	M14x2	0,35	18	220740	955116	5.000–12.500	12.500	POS TBG 65/M14 INOX 0,35
			0,50	18	598016	955123	5.000–12.500	12.500	POS TBG 65/M14 INOX 0,50
80	20	M14x2	0,35	20	806678	955130	4.000–10.000	10.000	POS TBG 80/M14 INOX 0,35
			0,50	20	003671	003688	4.000–10.000	10.000	POS TBG 80/M14 INOX 0,50
100	25	M14x2	0,35	24	806685	955147	3.600–9.000	9.000	POS TBG 100/M14 INOX 0,35
			0,50	24	003701	003718	3.600–9.000	9.000	POS TBG 100/M14 INOX 0,50

Rozsdamentes drót (INOX) - gyémántszenes (DIA)

100	38	M14x2	0,50	24	-	107881	1.000–2.400	9.000	TBG 100/M14 INOX 0,50 DIA 270
						107874	1.000–2.400	9.000	TBG 100/M14 INOX 0,50 DIA 400

TBGR, határológyűrűvel

Agresszív dolgozó kefeszerszám határoló gyűrűvel. Kiválóan alkalmas nagy felületeken nehéz megmunkálási feladatokhoz, mint sorják eltávolítása, tisztítási feladatok, rozsdátlanítás.

Előnyök:

- A határológyűrű miatt a drótszálak nem tudnak oldalirányban kitérni.
- Különösen magas élettartam.
- A kefe szálanyagának szétnyílása és rugalmassága a határoló gyűrűvel szabályozható.

Alkalmazási javaslat:

- A legjobb eredmény elérése érdekében használjon teljesítményerős sarokcsiszolót.

- Ha a drótszálak a határológyűrűig elkoptak, akkor a gyűrű eltávolítható, ezáltal a maradék drótszálhossz felszabadul és teljes egészében elhasználható.
- Nagy szétnyílási átmérőigény vagy nehezen elérhető helyek megmunkálásakor távolítsa el a határológyűrűt a munka megkezdésekor.

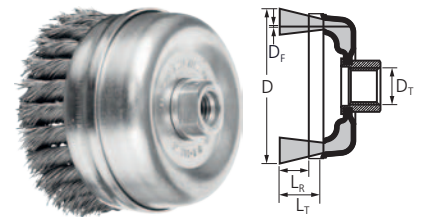

D [mm]	L _R [mm]	L _T [mm]	D _T	D _F [mm]	Fonatok száma [db]	Csomagolás	Ajánlott fordulatszám [min ⁻¹]	Max. eng. ford. szám [min ⁻¹]	Megnevezés
						1			

Acéldrót (ST)

EAN 4007220									
80	25	40	M14x2	0,50	22	153482	4.300–8.500	8.500	TBGR 80/M14 ST 0,50
100	25	40	M14x2	0,50	26	153505	4.300–8.500	8.500	TBGR 100/M14 ST 0,50
			5/8-11	0,50	26	598009	4.300–8.500	8.500	TBGR 100/5/8 ST 0,50
125	25	30	5/8-11	0,50	32	584811	3.300–6.500	6.500	TBGR 125/5/8 ST 0,50
150	20	40	5/8-11	0,50	40	584828	2.800–5.500	5.500	TBGR 150/5/8 ST 0,50

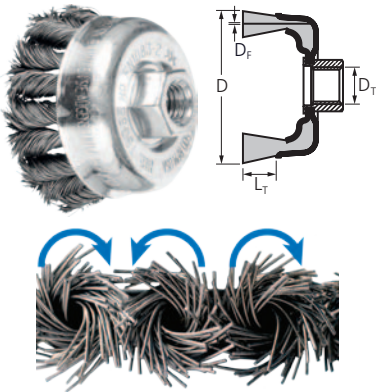

TBG CT, COMBITWIST

Rendkívül agresszívan dolgozó kefeszerszám. Kiválóan alkalmas nagy felületeken nehéz megmunkálási feladatokhoz, mint sorják eltávolítása, tisztítási feladatok, rozsdátlanítás.

Előnyök:

- Kiemelkedő gazdasági hatékonyság maximális élettartam és anyagválasztás mellett.
- Kiváló munkakomfort a csendes futás miatt, visszaütés nélküli munkavégzés.
- Alkalmas a sarkok és élek megmunkálására, mivel a drótfonatok nem tekerednek szét.

Alkalmazási javaslat:

- A legjobb eredmény elérése érdekében használjon teljesítményerős sarokcsiszolót.

Rendelési információk:

- 5 db-os csomagolási egységnél kérjük a POS kiegészítés elhagyását.

PFERDVALUE:



D [mm]	L _T [mm]	D _T	D _F [mm]	Fonatok száma [db]	Csomagolás		Ajánlott fordulatszám [min ⁻¹]	Max. eng. ford. szám [min ⁻¹]	Megnevezés
					1	5			
					EAN 4007220				

Acéldrót (ST) – COMBITWIST kivétel

65	22	M14x2	0,35	18	806692	955154	6.300–12.500	12.500	POS TBG 65/M14 CT ST 0,35
			0,50	18	806708	955161			
80	20	M14x2	0,50	20	806715	955178	5.000–10.000	10.000	POS TBG 80/M14 CT ST 0,50
100	25	M14x2	0,50	24	806722	955185	4.500–9.000	9.000	POS TBG 100/M14 CT ST 0,50

Rozsdamentes drót (INOX) – COMBITWIST kivétel

Valamennyi INOX-kefe zsirtalanítva van.

65	22	M14x2	0,35	18	806739	-	5.000–12.500	12.500	POS TBG 65/M14 CT INOX 0,35
			0,50	18	806746	-			
80	20	M14x2	0,35	20	806753	-	4.000–10.000	10.000	POS TBG 80/M14 CT INOX 0,35
			0,50	20	003695	-			
100	25	M14x2	0,35	24	806760	-	3.600–9.000	9.000	POS TBG 100/M14 CT INOX 0,35
			0,50	24	003725	-			



KBU

Kiválóan alkalmas közepesen nehéz megmunkálási feladatokhoz, mint sorják eltávolítása, tisztítási feladatok, rozsdátlanítás.

Előnyök:

- Optimális hozzáférést biztosít a nehezen elérhető helyekhez, mint például a belső élek, vágatok és hornyok.
- Sarokcsiszolókkal történő munkavégzésekhez max. 80 m/s kerületi sebességig használható.
- A nagy rugalmasság miatt optimálisan illeszkedik a munkadarabok kontúrájához.
- Finom felületeket hoz létre.



Alkalmazási javaslat:

- Az optimális eredmény elérése érdekében használjon fordulatszám szabályozós sarokcsiszolót.

Rendelési információk:

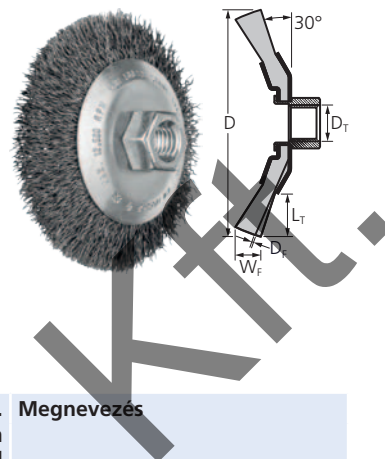
- 5 db-os csomagolási egységnél kérjük a POS kiegészítés elhagyását.



D [mm]	W _F [mm]	L _r [mm]	D _r	D _f [mm]	Csomagolás		Ajánlott fordulatszám [min ⁻¹]	Max. eng. ford. szám [min ⁻¹]	Megnevezés
									
					EAN 4007220				

Acéldrót (ST)

100	10	22	M14x2	0,35	220832	955314	6.300–12.500	12.500	POS KBU 10010/M14 ST 0,35
115	10	30	M14x2	0,35	806777	-	6.300–12.500	12.500	POS KBU 11510/M14 ST 0,35
125	10	22	M14x2	0,35	-	104736	6.300–11.000	11.000	POS KBU 12510/M14 ST 0,35

Rozsdamentes drót (INOX)

Valamennyi INOX-kefe zsírtalanítva van.

100	10	22	M14x2	0,35	531129	955321	5.000–12.500	12.500	POS KBU 10010/M14 INOX 0,35
115	10	30	M14x2	0,35	806784	-	5.000–12.500	12.500	POS KBU 11510/M14 INOX 0,35
125	10	22	M14x2	0,35	-	104743	5.000–11.000	11.000	POS KBU 12510/M14 INOX 0,35

fonott

KBG

Agresszívan dolgozó kefeszerszám. Kiválóan alkalmas nehéz megmunkálási feladatokhoz, mint sorjátlanítás, tisztítási feladatok, rozsdátlanítás.



Előnyök:

- Optimális hozzáférést biztosít a nehezen elérhető helyekhez, mint például a belső élek, vágatok és hornyok.



Alkalmazási javaslat:

- A legjobb eredmény elérése érdekében használjon teljesítményerős sarokcsiszolót.

Rendelési információk:

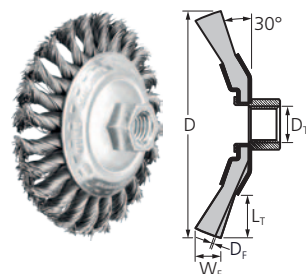
- 5 db-os csomagolási egységnél kérjük a POS kiegészítés elhagyását.



D [mm]	W _F [mm]	L _r [mm]	D _r	D _f [mm]	Fonatok száma [db]	Csomagolás		Ajánlott fordulatszám [min ⁻¹]	Max. eng. ford. szám [min ⁻¹]	Megnevezés
										
					EAN 4007220					

Acéldrót (ST)

100	13	22	M14x2	0,50	24	153529	955239	10.000–15.000	20.000	POS KBG 10013/M14 ST 0,50
115	15	26	M14x2	0,50	24	220818	955246	7.500–12.500	15.000	POS KBG 11515/M14 ST 0,50
125	15	19	M14x2	0,50	28	531167	-	7.500–12.000	15.000	POS KBG 12515/M14 ST 0,50

Rozsdamentes drót (INOX)

Valamennyi INOX-kefe zsírtalanítva van.

100	13	22	M14x2	0,35	24	220801	955253	8.600–15.000	20.000	POS KBG 10013/M14 INOX 0,35
				0,50	24	003787	003763	8.600–15.000	20.000	POS KBG 10013/M14 INOX 0,50
115	15	26	M14x2	0,35	24	220825	955260	6.000–12.500	15.000	POS KBG 11515/M14 INOX 0,35
				0,50	24	003824	003800	6.000–12.500	15.000	POS KBG 11515/M14 INOX 0,50
125	15	19	M14x2	0,35	28	531174	-	6.000–12.500	15.000	POS KBG 12515/M14 INOX 0,35
				0,50	28	003848	-	6.000–12.500	15.000	POS KBG 12515/M14 INOX 0,50

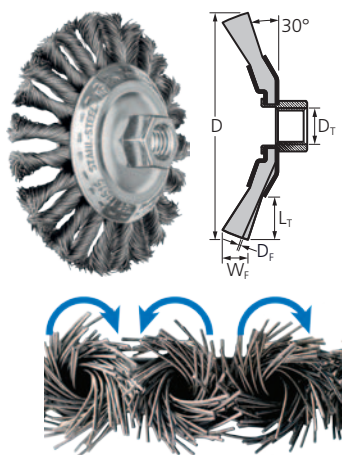

KBG CT, COMBITWIST

Rendkívül agresszívan dolgozó kefeszerszám. Kiválóan alkalmas nehéz megmunkálási feladatokhoz, mint sorják eltávolítása, tisztítási feladatok, rozsdátlanítás.

Előnyök:

- Optimális hozzáférést biztosít a nehezen elérhető helyekhez, mint például a belső élek, vágatok és hornyok.
- Kiemelkedő gazdasági hatékonyság maximális élettartam és anyagleválasztás mellett.
- Kiváló munkakomfort a csendes futás miatt, visszaütés nélküli munkavégzés.
- Alkalmas a sarkok és élek megmunkálására, mivel a drótfonatok nem tekerednek szét.

Alkalmazási javaslat:

- A legjobb eredmény elérése érdekében használjon teljesítményerős sarokcsiszolót.

Rendelési információk:

- 5 db-os csomagolási egységként kérjük a POS kiegészítést elhagyását.

PFERDVALUE:



D [mm]	W _F [mm]	L _T [mm]	D _T	D _F [mm]	Fonatok száma [db]	Csomagolás		Ajánlott fordulatszám [min ⁻¹]	Max. eng. ford. szám [min ⁻¹]	Megnevezés
						1	5			
						EAN 4007220				

Acéldrót (ST) – COMBITWIST kivitel

100	13	22	M14x2	0,50	24	593431	955277	10.000–15.000	20.000	POS KBG 10013/M14 CT ST 0,50
115	15	26	M14x2	0,50	24	593448	955284	7.500–12.500	15.000	POS KBG 11515/M14 CT ST 0,50
125	15	19	M14x2	0,50	28	593455	-	7.500–12.500	15.000	POS KBG 12515/M14 CT ST 0,50

Rozsdamentes drót (INOX) – COMBITWIST kivitel

Valamennyi INOX-kefe zsírtalanítva van.

100	13	22	M14x2	0,35	24	593462	955291	8.000–15.000	20.000	POS KBG 10013/M14 CT INOX 0,35
				0,50	24	003794	003770	8.000–15.000	20.000	POS KBG 10013/M14 CT INOX 0,50
115	15	26	M14x2	0,35	24	593479	955307	6.000–12.500	15.000	POS KBG 11515/M14 CT INOX 0,35
				0,50	24	003831	003817	6.000–12.500	15.000	POS KBG 11515/M14 CT INOX 0,50
125	15	19	M14x2	0,35	28	593486	-	6.000–12.500	15.000	POS KBG 12515/M14 CT INOX 0,35
				0,50	28	003855	-	6.000–12.500	15.000	POS KBG 12515/M14 CT INOX 0,50



RBU, sarokcsiszolóhoz

Közepesen nehéz megmunkálási feladatokhoz, mint rozsdátlanítás, hegesztési varratok tisztítása, könnyű sorjak eltávolítása.



Előnyök:

- Sarokcsiszolókkal történő munkavégzésekhez max. 80 m/s kerületi sebességig használható.
- A nagy rugalmasság miatt optimálisan illeszkedik a munkadarabok kontúrjához.
- Finom felületeket hoz létre.

Alkalmazási javaslat:

- Az optimális eredmény elérése érdekében használjon fordulatszám szabályozós sarokcsiszolót.

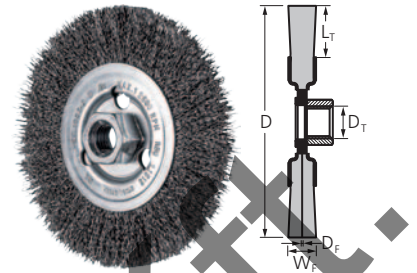

D [mm]	W _F [mm]	L _T [mm]	D _T	D _F [mm]	Csomagolás EAN 4007220	Ajánlott fordulatszám [min ⁻¹]	Max. eng. ford. szám [min ⁻¹]	Megnevezés
Acéldrót (ST)								
115	12	25	M14x2	0,30	806968	6.300–12.500	12.500	POS RBU 11512/M14 ST 0,30
125	12	15	M14x2	0,30	806975	5.500–11.000	11.000	POS RBU 12512/M14 ST 0,30
Rozsdamentes drót (INOX)								
Valamennyi INOX-kefe zsírtalanítva van.								
115	12	25	M14x2	0,30	806982	5.000–12.500	12.500	POS RBU 11512/M14 INOX 0,30
125	12	15	M14x2	0,30	806999	4.400–11.000	11.000	POS RBU 12512/M14 INOX 0,30

RBU, POLISCRATCH

Elsősorban lágy anyagok, mint alvázvédő, hangszigetelő massa eltávolításához használható. A szálak különleges geometriája miatt ideális a homokfúvott felületekhez hasonló durva felület létrehozásához.



Alkalmazási javaslat:

- Csak szabályozható fordulatszámú sarok és egyenes csiszolókon alkalmazhatók.
- Újraélezés 10x lehetséges. Ehhez nyomja rá a huzalt körülbelül 2–3 másodpercig egy élező hasábra. Élezéshez változtassa meg a forgásirányt.

PFERDVALUE:



Előnyök:

- Magas hűtési hatás; nincs elkenődés, eltömődés a nyitott kefefelépítés miatt.
- A kefeszalak élezőhasáb segítségével utánélezhető, magasabb élettartam.

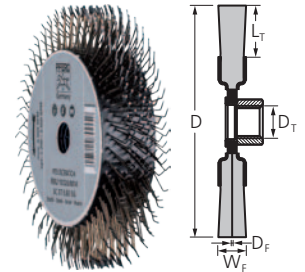

D [mm]	W _F [mm]	L _T [mm]	D _T	D _F [mm]	Csomagolás EAN 4007220	Ajánlott fordulatszám [min ⁻¹]	Max. eng. ford. szám [min ⁻¹]	Megnevezés
Acéldrót (ST)								
100	20	18	M14x2	0,60	892459	1.200–3.500	6.000	POS RBU 10020/M14 SC ST 0,60



Szerszámbefogó BO 8/M14
(EAN 4007220900482)

Biztonsági előírás: A befogó kizárólag a POLISCRATCH-kefék felfogásához használható.

További információk:

Részletes információk és rendelési adatok a megfelelő adapter készletekről és felfogókról az 55. és 56. oldalakon található.

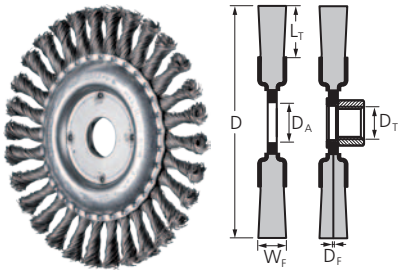

RBG

Agresszívan dolgozó kefeszerszám. Nehéz megmunkálási feladatokhoz – mint revétenítés, rozsdátlanítás, sorják eltávolítása, hegesztési varratok tisztítása, ragasztó maradványok eltávolítása – alkalmazható.

Előnyök:

- Az agresszívabb kefehatás a drótfonatok nagy merevségének köszönhető.

Alkalmazási javaslat:

- A legjobb eredmény elérése érdekében használjon teljesítményerős sarokcsiszolót.

Rendelési információk:

- 10 db-os csomagolási egységnél kérjük a POS kiegészítés elhagyását.

D [mm]	W _F [mm]	L _T [mm]	D _A / D _T	D _F [mm]	Fonatok száma [db]	Csomagolás		Ajánlott fordulatszám [min ⁻¹]	Max. eng. ford. szám [min ⁻¹]	Megnevezés
						1	10			

Acéldrót (ST)

100	12	28	M14x2	0,50	22	658970	-	10.000–15.000	20.000	POS RBG 10012/M14 ST 0,50
115	12	22	22,2	0,50	24	153512	954966	6.300–12.500	12.500	POS RBG 11512/22,2 ST 0,50
			M14x2	0,50	24	658987	-	6.300–12.500	12.500	POS RBG 11512/M14 ST 0,50
125	12	28	22,2	0,50	24	530597	952702	5.500–12.500	12.500	POS RBG 12512/22,2 ST 0,50
			M14x2	0,50	24	658994	-	5.500–12.500	12.500	POS RBG 12512/M14 ST 0,50
150	13	26	22,2	0,60	30	597996	-	5.000–10.000	10.000	POS RBG 15013/22,2 ST 0,60
178	13	38	22,2	0,50	30	153413	954973	4.500–8.500	9.000	POS RBG 17813/22,2 ST 0,50
			M14x2	0,50	30	659007	-	4.500–8.500	9.000	POS RBG 17813/M14 ST 0,50
			22,2	0,80	30	578940	-	4.500–8.500	9.000	POS RBG 17813/22,2 ST 0,80

Rozsdamentes drót (INOX)

Valamennyi INOX-kefe zsirtalanítva van.

115	12	22	22,2	0,35	24	220795	954980	5.000–12.500	12.500	POS RBG 11512/22,2 INOX 0,35
			22,2	0,50	24	003732	003459	5.000–12.500	12.500	POS RBG 11512/22,2 INOX 0,50
			M14x2	0,35	24	659014	-	5.000–12.500	12.500	POS RBG 11512/M14 INOX 0,35
			M14x2	0,50	24	003749	-	5.000–12.500	12.500	POS RBG 11512/M14 INOX 0,50
125	12	28	22,2	0,35	24	530788	954997	4.400–12.500	12.500	POS RBG 12512/22,2 INOX 0,35
			22,2	0,50	24	003510	003565	4.400–12.500	12.500	POS RBG 12512/22,2 INOX 0,50
			M14x2	0,35	24	659021	-	4.400–12.500	12.500	POS RBG 12512/M14 INOX 0,35
			M14x2	0,50	24	003527	-	4.400–12.500	12.500	POS RBG 12512/M14 INOX 0,50
178	13	38	22,2	0,35	30	220733	955000	3.600–8.500	9.000	POS RBG 17813/22,2 INOX 0,35
			22,2	0,50	30	003619	003657	3.600–8.500	9.000	POS RBG 17813/22,2 INOX 0,50
			M14x2	0,35	30	659038	-	3.600–8.500	9.000	POS RBG 17813/M14 INOX 0,35
			M14x2	0,50	30	003626	-	3.600–8.500	9.000	POS RBG 17813/M14 INOX 0,50

Szerszámartó
BO 8/22,2 100-125
(EAN 4007220751930):
fonott körkefékhez
ø 125 mm-ig és D_A 22,2 mm.



BO 12/22,2 150-180
(EAN 4007220107850):
fonott és fonatlan körkefékhez
ø 150-180 mm és
D_A 22,2 mm.

További információk:

A tartozékokról részletes információk a fejezet 55. és 56. oldalain találhatóak.

RBG CT, COMBITWIST

Rendkívül agresszívan dolgozó kefeszerszám. Nehéz megmunkálási feladatokhoz, mint revéltetés, rozsdátlanítás, sorják eltávolítása, hegesztési varratok tisztítása, ragasztó maradványok eltávolítása.



Előnyök:

- Kiemelkedő gazdasági hatékonyság maximális élettartam és anyagleválasztás mellett.
- Kiváló munkakomfort a csendes futás miatt, visszaütés nélküli munkavégzés.
- Alkalmas a sarkok és élek megmunkálására, mivel a drótfonatok nem tekerednek szét.

Alkalmazási javaslat:

- A legjobb eredmény elérése érdekében használjon teljesítményerős sarokcsiszolót.

Rendelési információk:

- 10 db-os csomagolási egységnél kérjük a POS kiegészítés elhagyását.

PFERDVALUE:

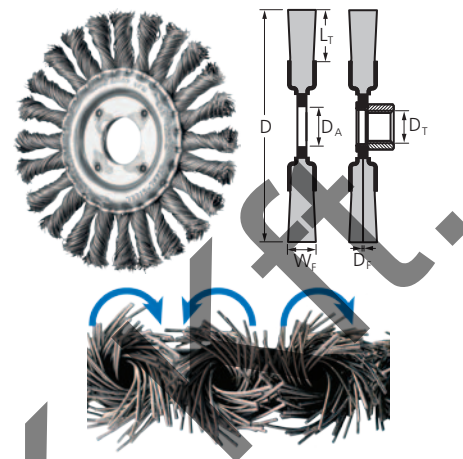
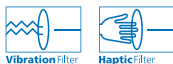

D [mm]	W _F [mm]	L _T [mm]	D _A / D _T	D _F [mm]	Fonatok száma [db]	Csomagolás		Ajánlott fordulatszám [min ⁻¹]	Max. eng. ford. szám [min ⁻¹]	Megnevezés
						1	10			
						EAN 4007220				

Acéldrót (ST) – COMBITWIST kivitel

115	12	22	22,2	0,50	24	593356	955017	6.300–12.500	12.500	POS RBG 11512/22,2 CT ST 0,50
			M14x2	0,50	24	806814	-	6.300–12.500	12.500	POS RBG 11512/M14 CT ST 0,50
125	12	28	22,2	0,50	24	593363	955024	5.500–12.500	12.500	POS RBG 12512/22,2 CT ST 0,50
			M14x2	0,50	24	806821	-	5.500–12.500	12.500	POS RBG 12512/M14 CT ST 0,50
178	13	38	22,2	0,50	30	593370	955031	4.500–8.500	9.000	POS RBG 17813/22,2 CT ST 0,50
				0,80	30	593394	-	4.500–8.500	9.000	POS RBG 17813/22,2 CT ST 0,80

Rozsdamentes drót (INOX) – COMBITWIST kivitel

Valamennyi INOX-kefe zsírtalanítva van.

115	12	22	22,2	0,35	24	593400	955048	5.000–12.500	12.500	POS RBG 11512/22,2 CT INOX 0,35
			22,2	0,50	24	003756	003480	5.000–12.500	12.500	POS RBG 11512/22,2 CT INOX 0,50
			M14x2	0,35	24	806838	-	5.000–12.500	12.500	POS RBG 11512/M14 CT INOX 0,35
			M14x2	0,50	24	003466	-	5.000–12.500	12.500	POS RBG 11512/M14 CT INOX 0,50
125	12	28	22,2	0,35	24	593417	955055	4.400–12.500	12.500	POS RBG 12512/22,2 CT INOX 0,35
			22,2	0,50	24	003541	003602	4.400–12.500	12.500	POS RBG 12512/22,2 CT INOX 0,50
			M14x2	0,35	24	806845	-	4.400–12.500	12.500	POS RBG 12512/M14 CT INOX 0,35
			M14x2	0,50	24	003572	-	4.400–12.500	12.500	POS RBG 12512/22,2 CT INOX 0,50
178	13	38	22,2	0,35	30	593424	955062	3.600–8.500	9.000	POS RBG 17813/22,2 CT INOX 0,35
				0,50	30	003633	003664	3.600–8.500	9.000	POS RBG 17813/22,2 CT INOX 0,50

Szerszámtartó

BO 8/22,2 100-125
(EAN 4007220751930):
fonott körkefékhez
ø 125 mm-ig és D_A 22,2 mm.



BO 12/22,2 150-180
(EAN 4007220107850):
fonott és fonatlan körkefék-
hez ø 150-180 mm és
D_A 22,2 mm.

További információk:

A tartozékokról részletes információk a fejezet 55. és 56. oldalain találhatóak.

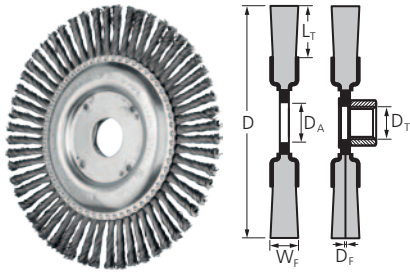

RBG PIPE, Pipeline

Agresszív, stabil kefeszerszám magas mechanikai igénybevételekhez. Csővezeték (Pipeline)- és tartályépítésnél nehéz tisztítási munkákhoz optimálisan alkalmazható.



Előnyök:

- A rendkívül keskeny kialakítás miatt optimális hozzáférést biztosít a nehezen elérhető helyekhez, például a gyökvarratokhoz.
- Az agresszívabb kefehatás a drótfónatok nagy merevségének köszönhető.

Alkalmazási javaslat:

- A legjobb eredmény elérése érdekében használjon teljesítményerős sarokcsiszolót.

D [mm]	W _F [mm]	L _T [mm]	D _A / D _T	Fónatok száma [db]	D _F [mm]	Csomagolás	Ajánlott fordulatszám [min ⁻¹]	Max. eng. ford. szám [min ⁻¹]	Megnevezés
						 EAN 4007220			
Acéldrót (ST)									
100	6	19	16,0	32	0,50	750810	10.000–15.000	20.000	RBG 10006/16,0 PIPE ST 0,50
115	6	21	22,2	36	0,50	750926	6.300–12.500	12.500	RBG 11506/22,2 PIPE ST 0,50
			M14x2	36	0,50	750933	6.300–12.500	12.500	RBG 11506/M14 PIPE ST 0,50
125	6	18	22,2	48	0,50	750957	6.300–12.500	12.500	RBG 12506/22,2 PIPE ST 0,50
			M14x2	48	0,50	750995	6.300–12.500	12.500	RBG 12506/M14 PIPE ST 0,50
150	6	27	22,2	56	0,50	751015	5.000–10.000	10.000	RBG 15006/22,2 PIPE ST 0,50
			M14x2	56	0,50	751022	5.000–10.000	10.000	RBG 15006/M14 PIPE ST 0,50
178	6	28	22,2	56	0,50	751077	4.500–8.500	9.000	RBG 17806/22,2 PIPE ST 0,50 56Z
			M14x2	56	0,50	751084	4.500–8.500	9.000	RBG 17806/M14 PIPE ST 0,50 56Z
			22,2	76	0,50	751107	4.500–8.500	9.000	RBG 17806/22,2 PIPE ST 0,50 76Z
			M14x2	76	0,50	751114	4.500–8.500	9.000	RBG 17806/M14 PIPE ST 0,50 76Z

Rozsdamentes drót (INOX)

Valamennyi INOX-kefe zsirtalanítva van.

100	6	19	16,0	32	0,50	751220	8.000–15.000	20.000	RBG 10006/16,0 PIPE INOX 0,50
115	6	21	22,2	36	0,50	751275	5.000–12.500	12.500	RBG 11506/22,2 PIPE INOX 0,50
			M14x2	36	0,50	751305	5.000–12.500	12.500	RBG 11506/M14 PIPE INOX 0,50
125	6	18	22,2	48	0,50	751329	5.000–12.500	12.500	RBG 12506/22,2 PIPE INOX 0,50
			M14x2	48	0,50	751343	5.000–12.500	12.500	RBG 12506/M14 PIPE INOX 0,50
150	6	27	22,2	56	0,50	751367	4.000–10.000	10.000	RBG 15006/22,2 PIPE INOX 0,50
			M14x2	56	0,50	751374	4.000–10.000	10.000	RBG 15006/M14 PIPE INOX 0,50
178	6	28	22,2	76	0,50	751398	3.600–8.500	9.000	RBG 17806/22,2 PIPE INOX 0,50 76Z
			M14x2	76	0,50	751404	3.600–8.500	9.000	RBG 17806/M14 PIPE INOX 0,50 76Z



További szerszámok találhatóak a csővezeték (Pipeline)-építéshez használható szerszámokról a „PFERD-szerszámok csővezeték (Pipeline)-építéshez” című prospektusban.



A csővezeték építés tisztítókörmegkeféiről részletes információk és rendelési adatok a Katalógus 6-os fejezetében találhatóak.

RBG PIPE CT, Pipeline COMBITWIST

Rendkívül agresszív, stabil kefeszerszám magas mechanikai igénybevételekhez. Nehéz megmunkálási feladatokhoz, elsősorban a csővezeték építés -Pipeline- és tartálygyártás területén.

Előnyök:

- A rendkívül keskeny kialakítás miatt optimális hozzáférést biztosít a nehezen elérhető helyekhez, például a gyökvarratokhoz.
- Kiemelkedő gazdasági hatékonyság maximális élettartam és anyagleválasztás mellett.
- Kiváló munkakomfort a csendes futás miatt, visszaütés nélküli munkavégzés.
- Alkalmas a sarkok és élek megmunkálására, mivel a drótfonatok nem tekerednek szét.

Alkalmazási javaslat:

- A legjobb eredmény elérése érdekében használjon teljesítményerős sarokcsiszolót.

PFERDVALUE:

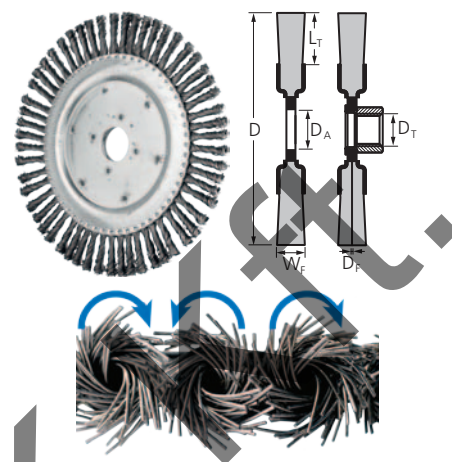

D [mm]	W _F [mm]	L _T [mm]	D _A / D _T	Fonatok száma [db]	D _F [mm]	Csomagolás	Ajánlott fordulatszám [min ⁻¹]	Max. eng. ford. szám [min ⁻¹]	Megnevezés
						10 EAN 4007220			
Acéldrót (ST) – COMBITWIST kivétel									
125	6	18	22,2	48	0,50	107799	6.300–12.500	12.500	RBG 12506/22,2 PIPE CT ST 0,50
			M14x2	48	0,50	107805	6.300–12.500	12.500	RBG 12506/M14 PIPE CT ST 0,50
178	6	28	22,2	72	0,50	751190	4.500–8.500	9.000	RBG 17806/22,2 PIPE CT ST 0,50 72Z
			M14x2	72	0,50	751206	4.500–8.500	9.000	RBG 17806/M14 PIPE CT ST 0,50 72Z

Körkefék, fonott

RBG, telepített

Agresszív, stabil kefeszerszám magas mechanikai igénybevételekhez. Minden nehéz megmunkálási feladathoz, telepített gépeken, automatizált alkalmazásokhoz mint pl. sorjázás megfelelő.



Előnyök:

- Az agresszívabb kefehatás a drótfonatok nagy merevségének köszönhető.
- A változtatható furat \varnothing -vel valamennyi, a kereskedelemben kapható szabványos állványos meghajtógépen használható.

Rendelési információk:

- Kérjük a megnevezést a kívánt drótszályanyag \varnothing -vel (D_F) kiegészíteni.
- Szemcseméret DIA 270 = D 64, szemcseméret DIA 400 = D 46

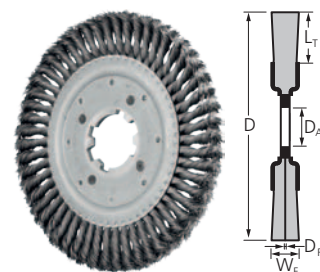

D [mm]	W _F [mm]	L _T [mm]	D _A [mm]	Fonatok száma [db]	D _F [mm]		Ajánlott fordulatszám [min ⁻¹]	Max. eng. ford. szám [min ⁻¹]		Megnevezés
					0,35	0,50				
Acéldrót (ST)										
200	16	44	50,8	34	956540	956557	4.000–6.500	8.500	1	RBG 20016/50,8 ST ...
250	16	41	50,8	54	956564	956571	2.000–3.400	4.500	1	RBG 25016/50,8 ST ...
Rozsdamentes drót (INOX) – gyémántszemcsés (DIA)										
190	30	50	22,2	24	-	107898	1.000–2.000	8.000	1	POS RBG 19030/22,2 INOX 0,50 DIA 270
					107911	1.000–2.000	8.000	1	POS RBG 19030/22,2 INOX 0,50 DIA 400	



Szerszámtartó BO 12/22,2 200 (EAN 4007220107867): fonott és fonatlan körkefékhez \varnothing 200 mm és D_A 22,2 mm.

Megjegyzés: szerszámtartóval való használathoz az

APM 50,8/22,2-30 (EAN 4007220900390) adapterpár alkalmazása szükséges.



Adapterpár APM 50,8/...: Használatával a furat \varnothing a kívánt méretre csökkenthető. Az \varnothing 200-250 mm-es fonott, valamint a fonatlan sorjázó kefékhez alkalmazható.

További információk:

A tartozékokról részletes információk a fejezet 55. és 56. oldalain találhatóak.

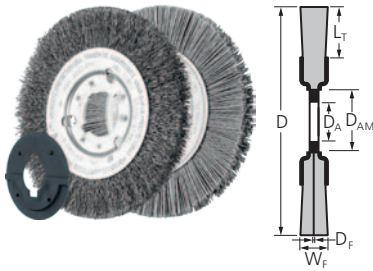

RBU, keskeny kivitel

Kiválóan alkalmas nagy felületek közepesen nehéz megmunkálási feladataihoz kézi és gépi vezetési meghajtógépekkel.

Előnyök:

- A változtatható furat \varnothing -vel valamennyi, a kereskedelemben kapható szabványos állványos meghajtógépen használható.
- Hézagmentes pakettálás szélesebb hengerek építéséhez a speciális konstrukciónak köszönhetően lehetséges.

- A nagy rugalmasság miatt optimálisan illeszkedik a munkadarabok kontúrjához.

Rendelési információk:

- Az AK 32 adapterkészletet kérjük külön megrendelni.
- Az \varnothing 100-as és 125 mm-es körkefék nem használhatók az AK 32 adapterkészlettel.

D [mm]	W _F [mm]	L _T [mm]	D _A [mm]	D _{AM} [mm]	D _F [mm]	Csomagolás	Ajánlott fordulatszám [min ⁻¹]	Max. eng. ford. szám [min ⁻¹]	Megnevezés
						EAN 4007220			

Acéldrót (ST)

100	12	24	14,0	-	0,15	597866	4.000–6.000	8.000	RBU 10012/14,0 ST 0,15
						597873	4.000–6.000	8.000	RBU 10012/14,0 ST 0,30
125	12	32	14,0	-	0,30	806791	4.000–6.000	8.000	RBU 12512/14,0 ST 0,30
150	12	28	22,2	31,8	0,25	530412	3.000–4.500	6.000	RBU 15012/22,2 ST 0,25
180	12	43	22,2	31,8	0,30	658734	3.000–4.500	6.000	RBU 18012/22,2 ST 0,30
200	16	44	22,2	31,8	0,25	530436	3.000–4.500	6.000	RBU 20016/22,2 ST 0,25
250	20	70	22,2	31,8	0,25	530443	1.800–2.700	3.600	RBU 25020/22,2 ST 0,25

Rozsdamentes drót (INOX)

Valamennyi INOX-kefe zsrítalanítva van.

125	12	32	14,0	-	0,30	806807	3.200–5.200	8.000	RBU 12512/14,0 INOX 0,30
150	12	28	22,2	31,8	0,30	597880	2.400–3.900	6.000	RBU 15012/22,2 INOX 0,30
180	12	43	22,2	31,8	0,30	658796	2.400–3.900	6.000	RBU 18012/22,2 INOX 0,30
200	16	44	22,2	31,8	0,30	597910	2.400–3.900	6.000	RBU 20016/22,2 INOX 0,30
250	20	70	22,2	31,8	0,30	597927	1.400–2.300	3.600	RBU 25020/22,2 INOX 0,30

Műanyag szál, szilíciumkarbid szemcse (SiC)

100	12	22	12,0	-	1,00	597903	3.200–5.200	8.000	RBU 10012/12,0 SiC 80 1,00
					0,90	220870	3.200–5.200	8.000	RBU 10012/12,0 SiC 180 0,90
150	16	32	12,0	31,8	1,00	530467	2.400–3.900	8.000	RBU 15016/12,0 SiC 80 1,00
					0,90	220894	2.400–3.900	8.000	RBU 15016/12,0 SiC 180 0,90
200	16	32	22,2	31,8	1,00	530474	1.800–2.900	4.500	RBU 20016/22,2 SiC 80 1,00
					0,90	220917	1.800–2.900	4.500	RBU 20016/22,2 SiC 180 0,90
250	16	38	22,2	31,8	1,00	530481	1.400–2.300	3.600	RBU 25016/22,2 SiC 80 1,00
					0,90	220948	1.400–2.300	3.600	RBU 25016/22,2 SiC 180 0,90

Műanyag szál, kerámia szemcse (CO)

100	12	22	12,0	-	1,10	837269	3.200–5.200	8.000	RBU 10012/12,0 CO 120 1,10
150	16	28	12,0	31,8	1,10	837276	2.400–3.900	6.000	RBU 15016/12,0 CO 120 1,10
200	16	38	22,2	31,8	1,10	837283	1.800–2.900	4.500	RBU 20016/22,2 CO 120 1,10

Műanyag szál, szemcsebevonat nélkül (Nylon)

100	12	22	12,0	-	0,40	899298	3.200–5.200	8.000	RBU 10012/12,0 Nylon 0,40
150	16	32	12,0	31,8	0,40	899304	3.200–5.200	8.000	RBU 15016/12,0 Nylon 0,40
200	16	32	22,2	31,8	0,40	899311	2.400–3.900	6.000	RBU 20016/22,2 Nylon 0,40

Szerszámtartó BO

8/12-14 100-125 (EAN 4007220**107843**): fonatlan körkefékhez \varnothing 100–125 mm és D_A / D_{AM} 12 mm és 14 mm.

BO 12/22,2 150-180 (EAN 4007220**107850**): fonott és fonatlan körkefékhez \varnothing 150–180 mm és D_A 22,2 mm.



BO 12/22,2 200 (EAN 4007220**107867**): fonott és fonatlan körkefékhez \varnothing 200 mm és D_A 22,2 mm.

Adapterkészlet AK 32 (EAN 4007220**608593**) A készletben található furat \varnothing -k mm (col): 20 / 18 / 14 / 12 / 25,4 (1) / 22,2 (7/8) / 16 (5/8) / 12,7 (1/2)

További információk: A tartozékokról részletes információk a fejezet 55. és 56. oldalain találhatóak.

RBUs keskeny, telepített kivitel

A műanyag elemi szákkal kiválóan alkalmazható komplikált alkatrészek, mint pl. hengerfejek vagy fogaskerek megmunkálásához. A hosszabb és rugalmasabb szálhossznak köszönhetően ideálisan alkalmazható alumíniumból készült alkatrészek megmunkálására. Helyhez kötött, telepített gépeken, megmunkáló központokban és robotokban használható.

Előnyök:

- Hézagmentes pakettálás szélesebb hengerek építéséhez a speciális konstrukciónak köszönhetően lehetséges.
- A nagy rugalmasság miatt optimálisan illeszkedik a munkadarabok kontúrjához.

Alkalmazási javaslat:

- Rendkívül agresszív munkavégzéshez és a magas felületi minőség eléréséhez válassza a CO (kerámia) szemcsével bevont szálananyagot.

Rendelési információk:

- Kérjük a megnevezést a kívánt szemcsemérettel és a drótszálananyag \varnothing -vel (D_f) kiegészíteni.

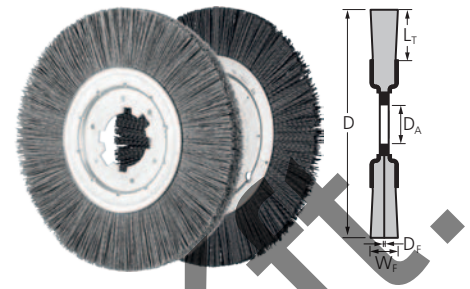

D [mm]	W _f [mm]	L _T [mm]	D _A [mm]	Szemcse / D _f [mm]				Ajánlott fordulatszám [min ⁻¹]	Max. eng. ford. szám [min ⁻¹]	IP	Megnevezés
				120,055	120,110	180,090	320,055				
EAN 4007220											

Műanyag szál, szilíciumkarbid szemcse (SiC)

200	13	43	50,8	807248	-	807255	807262	2.400-3.900	6.000	1	RBUS 20013/50,8 SiC ...
250	15	55	50,8	807279	-	807286	807293	1.400-2.300	3.600	1	RBUS 25015/50,8 SiC ...

Műanyag szál, kerámia szemcse (CO)

200	13	46	50,8	-	837290	-	-	2.400-3.900	6.000	1	RBUS 20013/50,8 CO ...
250	15	63	50,8	-	837306	-	-	1.400-2.300	3.600	1	RBUS 25015/50,8 CO ...



Szerszámtartó BO 12/22,2

200 (EAN 4007220107867): fonott és fonatlan körkefékhez \varnothing 200 mm és D_A 22,2 mm.

Megjegyzés: szerszámtartóval való használathoz az

APM 50,8/22,2-30

(EAN 4007220900390)

adapterpár alkalmazása szükséges.

Adapterpár APM 50,8/...:

Használatával a furat \varnothing a kívánt méretre csökkenthető. Az \varnothing 200-250 mm-es fonott, valamint a fonatlan sorjázó kefékhez alkalmazható.

További információk:

A tartozékokról részletes információk a fejezet 55. és 56. oldalain találhatóak.

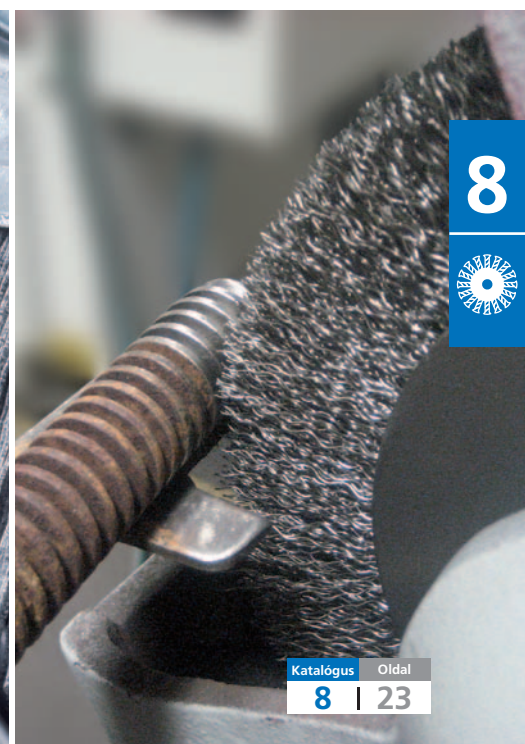

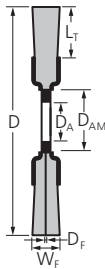

RBU, széles kivitel, univerzálisan használható

Kiválóan alkalmas nagy felületeken közepesen nehéz munkákra, kézi vezetésű és telepített gépeken egyaránt. Műhelyek számára univerzális alkalmazásra kifejlesztett szerszám.

Előnyök:

- A változtatható furat \varnothing -vel valamennyi, a kereskedelemben kapható szabványos állványos meghajtógépen használható.

Rendelési információk:

- Az \varnothing 150–200 mm-es körkeféket AK 32-2-es adapterkészlettel szállítjuk.
- Az \varnothing 100–125 mm-es korongok változtatható furattal szállíthatók.

D [mm]	W _F [mm]	L _T [mm]	D _A [mm]	D _{AM} [mm]	D _F [mm]	Csomagolás EAN 4007220	Ajánlott fordulatszám [min ⁻¹]	Max. eng. ford. szám [min ⁻¹]	Megnevezés
--------	---------------------	---------------------	---------------------	----------------------	---------------------	-------------------------------	--	---	------------

Acéldrót (ST)

100	20	25	12/14/18/22,2/25,4	30,0	0,30	956236	4.000–6.000	8.000	POS RBU 10020/14,0 ST 0,30
	28	25	12/14/18/22,2/25,4	30,0	0,30	956243	4.000–6.000	8.000	POS RBU 10028/14,0 ST 0,30
125	20	30	12/14/18/22,2/25,4	30,0	0,30	956250	3.000–4.500	6.000	POS RBU 12520/14,0 ST 0,30
	28	30	12/14/18/22,2/25,4	30,0	0,30	956274	3.000–4.500	6.000	POS RBU 12528/14,0 ST 0,30
150	25	25	AK 32-2	50,8	0,20	956281	3.000–4.500	6.000	POS RBU 15025/AK32-2 ST 0,20
	25	25	AK 32-2	50,8	0,30	956304	3.000–4.500	6.000	POS RBU 15025/AK32-2 ST 0,30
	38	25	AK 32-2	50,8	0,20	956298	3.000–4.500	6.000	POS RBU 15038/AK32-2 ST 0,20
	38	25	AK 32-2	50,8	0,30	956311	3.000–4.500	6.000	POS RBU 15038/AK32-2 ST 0,30
180	25	40	AK 32-2	50,8	0,20	956335	3.000–4.500	6.000	POS RBU 18025/AK32-2 ST 0,20
	25	40	AK 32-2	50,8	0,30	956342	3.000–4.500	6.000	POS RBU 18025/AK32-2 ST 0,30
	38	40	AK 32-2	50,8	0,30	956359	3.000–4.500	6.000	POS RBU 18038/AK32-2 ST 0,30
200	25	50	AK 32-2	50,8	0,20	956366	2.300–3.400	4.500	POS RBU 20025/AK32-2 ST 0,20
	25	50	AK 32-2	50,8	0,30	956373	2.300–3.400	4.500	POS RBU 20025/AK32-2 ST 0,30
	38	50	AK 32-2	50,8	0,30	956380	2.300–3.400	4.500	POS RBU 20038/AK32-2 ST 0,30

Rozsdamentes drót (INOX)

100	20	25	12/14/18/22,2/25,4	30,0	0,30	956397	3.200–5.200	8.000	POS RBU 10020/14,0 INOX 0,30
	28	25	12/14/18/22,2/25,4	30,0	0,30	956403	3.200–5.200	8.000	POS RBU 10028/14,0 INOX 0,30
125	20	30	12/14/18/22,2/25,4	30,0	0,30	956410	2.400–3.900	6.000	POS RBU 12520/14,0 INOX 0,30
	28	30	12/14/18/22,2/25,4	30,0	0,30	956434	2.400–3.900	6.000	POS RBU 12528/14,0 INOX 0,30
150	25	25	AK 32-2	50,8	0,20	956441	2.400–3.900	6.000	POS RBU 15025/AK32-2 INOX 0,20
	25	25	AK 32-2	50,8	0,30	956465	2.400–3.900	6.000	POS RBU 15025/AK32-2 INOX 0,30
	38	25	AK 32-2	50,8	0,20	956458	2.400–3.900	6.000	POS RBU 15038/AK32-2 INOX 0,20
	38	25	AK 32-2	50,8	0,30	956472	2.400–3.900	6.000	POS RBU 15038/AK32-2 INOX 0,30
180	25	40	AK 32-2	50,8	0,20	956489	2.400–3.900	6.000	POS RBU 18025/AK32-2 INOX 0,20
	25	40	AK 32-2	50,8	0,30	956496	2.400–3.900	6.000	POS RBU 18025/AK32-2 INOX 0,30
	38	40	AK 32-2	50,8	0,30	956502	2.400–3.900	6.000	POS RBU 18038/AK32-2 INOX 0,30
200	25	50	AK 32-2	50,8	0,20	956519	1.800–2.900	4.500	POS RBU 20025/AK32-2 INOX 0,20
	25	50	AK 32-2	50,8	0,30	956526	1.800–2.900	4.500	POS RBU 20025/AK32-2 INOX 0,30
	38	50	AK 32-2	50,8	0,30	956533	1.800–2.900	4.500	POS RBU 20038/AK32-2 INOX 0,30

Műanyag szál, szilíciumkarbid szemcse (SiC)

150	25	25	AK 32-2	50,8	0,55	069707	2.400–3.900	6.000	POS RBU 15025/AK32-2 SiC 120 0,55
					1,10	069691	2.400–3.900	6.000	POS RBU 15025/AK32-2 SiC 120 1,10
					0,55	069714	2.400–3.900	6.000	POS RBU 15025/AK32-2 SiC 320 0,55
200	25	50	AK 32-2	50,8	1,10	069721	2.400–3.900	6.000	POS RBU 20025/AK32-2 SiC 120 1,10

Szerszám tartó BO 8/12-14 100-125 (EAN 4007220107843): fonatlan körkefékhez \varnothing 100–125 mm és D_A / D_{AM} 12 mm és 14 mm.

BO 12/22,2 150-180 (EAN 4007220107850): fonott és fonatlan körkefékhez \varnothing 150–180 mm és D_A 22,2 mm.



BO 12/22,2 200 (EAN 4007220107867): fonott és fonatlan körkefékhez \varnothing 200 mm és D_A 22,2 mm.



Adapter készlet AK 32-2 (EAN 4007220806890): A készletben található furat \varnothing -k mm (col): 31,75 / 20 / 18 / 14 / 12 / 25,4 (1) / 22,2 (7/8) / 19,2 (.750) / 16 (5/8) / 12,7 (1/2).

Megjegyzés: nagy hőterhelésnek és erőhatásnak kitett munkavégzésnél az **AM 50,8-es adapterpár** D_{AM} 50,8 mm-es mérettel alkalmazható.

RBU, széles kivitel, ipari felhasználásra

Kiválóan alkalmas nagy felületeken közepesen nehéz munkákra, kézi vezetésű és telepített gépeken egyaránt. Kifejezetten ipari felhasználásra kifejlesztett termék.

Előnyök:

- A változtatható furat \varnothing -vel valamennyi, a kereskedelemben kapható szabványos állványos meghajtógépen használható.
- Kiemelkedő gazdaságosság a nagyon hosszú élettartam miatt.

Rendelési információk:

- Az \varnothing 150–250 mm-es körkeféket AK 32-2-es adapterkészlettel szállítjuk.
- Az \varnothing 100 mm-es korong változtatható furattal szállítható.

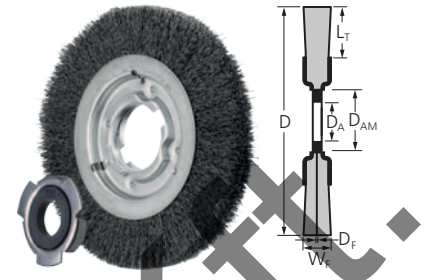

D [mm]	W _F [mm]	L _T [mm]	D _A [mm]	D _{AM} [mm]	D _F [mm]	Csomagolás	Ajánlott fordulatszám [min ⁻¹]	Max. eng. ford. szám [min ⁻¹]	Megnevezés
						 EAN 4007220			

Acéldrót (ST)

100	20	24	14,0/18,0/22,2	25,4	0,30	658710	4.000–6.000	8.000	RBU 10020/14,0 ST 0,30
	28	24	14,0/18,0/22,2	25,4	0,30	153604	4.000–6.000	8.000	RBU 10028/14,0 ST 0,30
150	25	25	AK 32-2	50,8	0,30	658727	3.000–4.500	6.000	RBU 15025/AK32-2 ST 0,30
	38	25	AK 32-2	50,8	0,30	153628	3.000–4.500	6.000	RBU 15038/AK32-2 ST 0,30
180	25	40	AK 32-2	50,8	0,30	658741	3.000–4.500	6.000	RBU 18025/AK32-2 ST 0,30
200	25	38	AK 32-2	50,8	0,30	658765	2.300–3.400	4.500	RBU 20025/AK32-2 ST 0,30
	38	38	AK 32-2	50,8	0,30	153635	2.300–3.400	4.500	RBU 20038/AK32-2 ST 0,30
250	30	50	AK 32-2	50,8	0,30	658772	1.800–2.700	3.600	RBU 25030/AK32-2 ST 0,30
	48	50	AK 32-2	50,8	0,30	220924	1.800–2.700	3.600	RBU 25048/AK32-2 ST 0,30
300	40	40	50,8	117,5	0,30	616086	1.500–2.500	3.000	RBU 30040/50,8 ST 0,30

Rozsdamentes drót (INOX)

Valamennyi INOX-kefe zírítalanítva van.

150	25	25	AK 32-2	50,8	0,30	658789	2.400–3.900	6.000	RBU 15025/AK32-2 INOX 0,30
	38	25	AK 32-2	50,8	0,30	220887	2.400–3.900	6.000	RBU 15038/AK32-2 INOX 0,30
180	25	40	AK 32-2	50,8	0,30	658871	2.400–3.900	6.000	RBU 18025/AK32-2 INOX 0,30
200	25	38	AK 32-2	50,8	0,30	658895	1.800–2.900	4.500	RBU 20025/AK32-2 INOX 0,30
	38	38	AK 32-2	50,8	0,30	220900	1.800–2.900	4.500	RBU 20038/AK32-2 INOX 0,30
250	30	50	AK 32-2	50,8	0,30	658901	1.400–2.300	3.600	RBU 25030/AK32-2 INOX 0,30
	48	50	AK 32-2	50,8	0,30	220931	1.400–2.300	3.600	RBU 25048/AK32-2 INOX 0,30



Szerszámtartó BO 8/12-14 100-125 (EAN 4007220107843): fonatlan körkefékhez \varnothing 100–125 mm és D_A / D_{AM} 12 mm és 14 mm.

BO 12/22,2 150-180 (EAN 4007220107850): fonott és fonatlan körkefékhez \varnothing 150–180 mm és D_A 22,2 mm.

BO 12/22,2 200 (EAN 4007220107867): fonott és fonatlan körkefékhez \varnothing 200 mm és D_A 22,2 mm.



Adapter készlet AK 32-2 (EAN 4007220806890): A készletben található furat \varnothing -k mm (col): 31,75 / 20 / 18 / 14 / 12 / 25,4 (1) / 22,2 (7/8) / 19,2 (.750) / 16 (5/8) / 12,7 (1/2).

Megjegyzés: nagy hőterhelésnek és erőhatásnak kitett munkavégzésnél az **AM 50,8-es adapterpár** D_{AM} 50,8 mm-es mérettel alkalmazható.

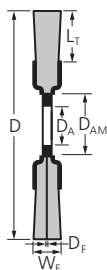

RBU, sorjázókefe

Kiválóan alkalmazható csövek, vágott élek sorjáinak eltávolításához telepített gépeken.

Nehéz munkavégzésekhez a keféket sodrott elemi drótszálakból (LIT = sodrott sárgarézzel bevont acéldrót) gyártják. A speciális szárfelépítés még agresszívabb kefehatást eredményez.



Előnyök:

- Az ütésmentesség ellenőrzésére végzett egyenkénti szerszámteszt garantálja a nagypontosságú körbefutást.
- A hosszú élettartam a tömör szálsűrűségnek köszönhető.

Rendelési információk:

- Kérjük a megnevezést a kívánt drótszálanyag \varnothing -vel (D_F) kiegészíteni.
- Az APM 50,8 adapterpárt kérjük külön rendelni.

D [mm]	W _F [mm]	L _T [mm]	D _A [mm]	D _{AM} [mm]	D _F [mm]				Ajánlott fordulatszám [min ⁻¹]	Max. eng. ford. szám [min ⁻¹]	IP	Megnevezés
					0,20	0,35	0,50	1,10				
EAN 4007220												

Acéldrót (ST)

LIT ST = sodrott sárgarézzel bevont acéldrót

250	60	50	50,8	100,0	807040	807057	807064	-	1.800-2.700	3.600	1	RBU 25060/50,8 ST ...
	60	50	50,8	100,0	-	807118	-	-	1.800-2.700	3.600	1	RBU 25060/50,8 LIT ST ...
	80	50	50,8	100,0	-	807071	-	-	1.800-2.700	3.600	1	RBU 25080/50,8 ST ...
	80	50	50,8	100,0	-	807125	-	-	1.800-2.700	3.600	1	RBU 25080/50,8 LIT ST ...
	100	50	50,8	100,0	-	807095	807101	-	1.800-2.700	3.600	1	RBU 250100/50,8 ST ...

Rozsdamentes drót (INOX)

LIT INOX = sodrott INOX-drót

250	60	50	50,8	100,0	807132	807149	807156	-	1.400-2.300	3.600	1	RBU 25060/50,8 INOX ...
	60	50	50,8	100,0	-	807200	-	-	1.400-2.300	3.600	1	RBU 25060/50,8 LIT INOX ...
	100	50	50,8	100,0	-	807187	807194	-	1.400-2.300	3.600	1	RBU 250100/50,8 INOX ...

Műanyag szál, szilíciumkarbid szemcse (SiC)

250	60	45	50,8	100,0	-	-	-	069738	1.400-2.300	3.600	1	RBU 25060/50,8 SiC 120 ...
-----	----	----	------	-------	---	---	---	--------	-------------	-------	---	----------------------------



Adapterpár APM 50,8/...:

Használatával a furat \varnothing a kívánt méretre csökkenthető. Az \varnothing 200-250 mm-es fonott, valamint a fonatlan sorjázó kefékhez alkalmazható.

További információk:

A tartozékokról részletes információk a fejezet 55. és 56. oldalain található.

A PFERD kompozit kefék kifejezetten ipari, automatizált használatra készültek. Különböző megmunkálási feladatokra alkalmasak, és számos különböző meghajtógépen használhatók változó befogási lehetőségeiknek köszönhetően. Ez azt az előnyt kínálja, hogy a munkadarab előállítás és a szükséges utómunkálatok ugyanazon a gépen végezhetők el. Ez csökkentheti a bérköltségigényes, manuális munkát és reprodukálható eredményeket érhet el rövid ciklusidővel.

A szabványos verziójú kompozit kefék olyan feladatokhoz alkalmazhatók, amelyeknél agresszív kefevelkedésre van szükség. A FLEX változat rugalmasabb, mint a szabványos változat, a hosszabb szálanagnak és a kefe speciális elrendezésének köszönhetően, különösen alkalmas egyenetlen felületek megmunkálására.

A hatékony felhasználáshoz számos alkalmazás paraméter, mint pl. a megmunkálási idő, az előtolás összehangolása és a megfelelő kefeszerszám kiválasztása szükséges. A PFERD széles körű programot kínál a különböző alkalmazásokhoz. Tapasztalt értékesítési tanácsadók és műszaki ügyfélszolgálati tanácsadók is rendelkezésre állnak a helyszínen. Világszerte elérhető értékesítési címünk: www.pferd.com.



Körkefék, fonatlan

RBUP

Különösen agresszívan dolgozó kefeszerszám. A műanyag elemi szálakkal kiválóan alkalmazható komplikált alkatrészek, mint pl. hengerfejek vagy fogaskerekek megmunkálásához. Kifejezetten ipari alkalmazásra fejlesztett szerszám.

Előnyök:

- Hosszú élettartam és agresszív kefehatás a nagyon nagy állománysűrűség miatt.
- Rendkívül egyenletes futás a szálállomány egyenletes elosztása miatt.

Alkalmazási javaslat:

- Rendkívül agresszív munkavégzéshez és a magas felületi minőség eléréséhez válassza a CO (kerámia) szemcsével bevont szálanagnak.
- Az agresszív kefehatás eléréséhez válassza az SiC szemcsézetű REC (négyzetes alakú) szálanagnak kivitelét.

Rendelési információk:

- Kérjük a megnevezést a kívánt szemcsemérettel és a drótszálanagnak \varnothing -vel (D_F) kiegészíteni.
- Az APM 50,8 adapterpárt kérjük külön rendelni.

PFERDVALUE:



D [mm]	W _F [mm]	L _T [mm]	D _A [mm]	Szemcse / D _F [mm]					Ajánlott fordulatszám [min ⁻¹]	Max. eng. ford. szám [min ⁻¹]	IP	Megnevezés
				80 1,10	80 1,14	120 0,55	120 1,10	320 0,55				
EAN 4007220												

Műanyag szál, szilíciumkarbid szemcse (SiC)

150	25	32	50,8	-	956588	-	-	-	900-1.500	3.600	1	RBUP 15025/50,8 REC SiC ...
				956618	-	-	956649	956670				
200	25	32	50,8	-	956595	-	-	-	900-1.500	3.600	1	RBUP 20025/50,8 REC SiC ...
				956625	-	-	956656	956687				
250	25	38	50,8	-	956601	-	-	-	900-1.500	3.600	1	RBUP 25025/50,8 REC SiC ...
				956632	-	039175	956663	956694				

Műanyag szál, kerámia szemcse (CO)

150	25	32	50,8	956700	-	-	-	-	900-1.500	3.600	1	RBUP 15025/50,8 CO ...
200	25	32	50,8	956717	-	-	-	-	900-1.500	3.600	1	RBUP 20025/50,8 CO ...
250	25	38	50,8	956724	-	-	-	-	900-1.500	3.600	1	RBUP 25025/50,8 CO ...

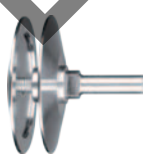

**Szerszám tartó
BO 12/22,2 150-180**
(EAN 4007220107850): fonott és fonatlan körkefékhez \varnothing 150-180 mm és D_A 22,2 mm.



BO 12/22,2 200
(EAN 4007220107867): fonott és fonatlan körkefékhez \varnothing 200 mm és D_A 22,2 mm.

Megjegyzés: szerszám tartóval való használathoz az **AM 50,8/22,2** (EAN 4007220806906) adapterpár alkalmazása szükséges.



Adapterpár APM 50,8/22,2: Használatával a furat \varnothing a kívánt méretre csökkenthető. \varnothing 150 mm-től széles kivitelű körkefékhez, valamint kompozit kefékhez alkalmazható.

Kefék műanyag magtesttel/Composite kefék

Körkefék, fonatlan



RBUP, FLEX

Rugalmas kefeszerszám, amely tökéletesen illeszkedik a munkadarabok kontúrjaihoz. A műanyag elemi szálakkal kiválóan alkalmazhatók komplikált alkatrészek, mint pl. hengerfejek vagy fogaske-rek megmunkálásához. Kifejezetten ipari alkalmazásra fejlesztett szerszám.

Előnyök:

- Hosszú élettartam és agresszív kefehatás a nagyon nagy állománysűrűség miatt.
- Rendkívül egyenletes futás a szálállomány egyenletes elosztása miatt.
- Optimális illeszkedés a munkadarabok kontúrához és a nagy rugalmasság miatt alacsonyabb a hőbevitel.

Alkalmazási javaslat:

- Rendkívül agresszív munkavégzéshez és a magas felületi minőség eléréséhez válassza a CO (kerámia) szemcsével bevont szálanyagot.

- Az agresszív kefehatás eléréséhez válassza az SiC szemcsézetű REC (négyzetes alakú) szálanyag kivitel.

Rendelési információk:

- Kérjük a megnevezést a kívánt szemcsemérettel és a drótszálanyag ϕ -vel (D_f) kiegészíteni.
- Csomagolási egység: 1 db

PFERDVALUE:



D [mm]	W _f [mm]	L _t [mm]	D _A [mm]	Ékpálya [mm]	Szemcse / D _f [mm]					Ajánlott fordulatszám [min ⁻¹]	Max. eng. ford. szám [min ⁻¹]	Megnevezés
					80 1,10	80 1,14	120 1,10	180 0,90	320 0,55			
EAN 4007220												

Műanyag szál, szilíciumkarbid szemcse (SiC) – flexibilis kivitel

200	25	57	50,8	-	-	039298	-	-	-	900-1.500	3.600	RBUP 20025/50,8 REC SiC... FLEX
						038840	-	039151	038895	900-1.500	3.600	RBUP 20025/50,8 SiC ... FLEX
250	25	83	50,8	-	-	038505	-	-	-	900-1.500	3.600	RBUP 25025/50,8 REC SiC... FLEX
		83	50,8	-	-	038499	-	038871	039168	900-1.500	3.600	RBUP 25025/50,8 SiC ... FLEX
		70	50,8	6,3 x 12,7	-	-	-	038666	-	900-1.500	3.600	RBUP 25025/50,8 SiC ... FLEX
300	25	60	50,8	6,3 x 12,7	038772	-	038765	038741	-	500-800	1.800	RBUP 30025/50,8 SiC ... FLEX
350	25	89	50,8	6,3 x 12,7	038710	-	-	038680	-	500-800	1.800	RBUP 35025/50,8 SiC ... FLEX

Műanyag szál, kerámia szemcse (CO) – flexibilis kivitel

300	25	60	50,8	6,3 x 12,7	038796	-	038802	-	-	500-800	1.800	RBUP 30025/50,8 CO ... FLEX
350	25	89	50,8	6,3 x 12,7	038826	-	038819	-	-	500-800	1.800	RBUP 35025/50,8 CO ... FLEX



BO 12/22,2 200

(EAN 4007220107867): fonott és fonatlan körkefékhez ϕ 200 mm és D_A 22,2 mm.

Megjegyzés: szerszám-tartóval való használathoz az AM 50,8/22,2

(EAN 4007220806906)

adapterpár alkalmazása szükséges.

Adapterpár APM 50,8/...:

Használatával a furat ϕ a kívánt méretre csökkenthető. ϕ 150 mm-től széles kivitelű körkefékhez, valamint kompozit kefékhez alkalmazható.

További információk:

A tartozékokról részletes információk a fejezet 55. és 56. oldalain találhatóak.

DBUR határológyűrűvel

Különösen agresszívan dolgozó kefeszerszám. Különösen alkalmas a telepített gépeken sorjázásra és felületkezelésre.

Előnyök:

- Hosszú élettartam és agresszív kefehatás a nagyon nagy állománysűrűség miatt.
- Rendkívül egyenletes futás a száállomány egyenletes elosztása miatt.

Alkalmazási javaslat:

- Rendkívül agresszív munkavégzéshez és a magas felületi minőség eléréséhez válassza a CO (kerámia) szemcsével bevont száanyagot.
- Az agresszív kefehatás eléréséhez válassza az SiC szemcsézettü REC (négyzetes alakú) száanyag kivitel.
- Ha a drótszálak a határológyűrűig elkopnak, akkor a gyűrű eltávolítható, ezáltal a maradék drótszálhossz felszabadul és teljes egészében elhasználható.
- Nagy szétnyílási átmérőigény vagy nehezen elérhető helyek megmunkálásakor távolítsa el a határológyűrűt a munka megkezdésekor.

- A 75 mm \varnothing -jú kefék M 14-es menettel változtatható fordulatszámú sarokcsiszolókra felfoghatók.

Rendelési információk:

- Kérjük a megnevezést a kívánt szemcsemérettel és a drótszáanyag \varnothing -vel (D_F) kiegészíteni.
- Minden \varnothing 22,2 mm furatú tányérkefének két \varnothing 6,5 mm-es menesztő furat található. Lyukkör - \varnothing 31 mm.

PFERDVALUE:

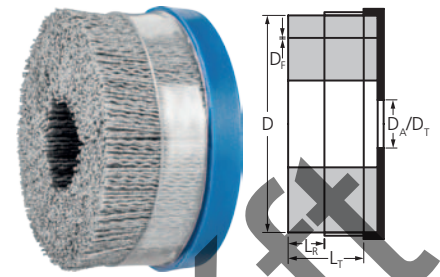

D [mm]	L _R [mm]	L _T [mm]	D _A / D _T	Szemcse / D _F [mm]					Ajánlott fordulatszám [min ⁻¹]	Max. eng. ford. szám [min ⁻¹]	IP	Megnevezés
				80 1,10	80 1,14	120 0,55	120 1,10	320 0,55				
EAN 4007220												

Műanyag szál, szilíciumkarbid szemcse (SiC)

75	19	38	22,2	-	032787	-	-	-	2.400–3.900	4.500	1	DBUR 75/22,2 REC SiC ...					
				22,2	032794	-	033517	033500					033524	2.400–3.900	4.500	1	DBUR 75/22,2 SiC ...
				M14x2	-	899373	-	-					-	2.400–3.900	6.000	1	DBUR 75/M14 REC SiC ...
				M14x2	899380	-	-	-					-	2.400–3.900	6.000	1	DBUR 75/M14 SiC ...
100	19	38	22,2	-	808740	-	-	-	1.400–2.300	3.500	1	DBUR 100/22,2 REC SiC ...					
				808757	-	-	808764	808771					1.400–2.300	3.500	1	DBUR 100/22,2 SiC ...	
125	19	38	22,2	-	808795	-	-	-	1.200–2.000	3.000	1	DBUR 125/22,2 REC SiC ...					
				808788	-	-	808801	808818					1.200–2.000	3.000	1	DBUR 125/22,2 SiC ...	
150	19	38	22,2	808849	-	-	808856	808863	1.000–1.600	2.500	1	DBUR 150/22,2 SiC ...					
				808825	-	-	-	-					1.000–1.600	2.500	1	DBUR 150/22,2 REC SiC ...	

Műanyag szál, kerámia szemcse (CO)

75	19	38	22,2	-	-	-	033593	-	2.400–3.900	4.500	1	DBUR 75/22,2 CO ...
100	19	38	22,2	-	-	-	837221	-	1.400–2.300	3.500	1	DBUR 100/22,2 CO ...
125	19	38	22,2	-	-	-	837245	-	1.200–2.000	3.000	1	DBUR 125/22,2 CO ...
150	19	38	22,2	-	-	-	837252	-	1.000–1.600	2.500	1	DBUR 150/22,2 CO ...

Szerszámtartó BO 12/22,2 75-100 (EAN 4007220808887): valamennyi tányérkeféhez \varnothing 75–100 mm és D_A 22,2 mm.

BO 12/22,2 125-150 (EAN 4007220808894): valamennyi tányérkeféhez \varnothing 125–150 mm és D_A 22,2 mm.

További információk:

A tartozékokról részletes információk a fejezet 55. és 56. oldalain találhatóak.



További PFERD szerszámokat, valamint értékes alkalmazási tanácsokat talál az alumínium megmunkáláshoz a „PFERD-PRAXIS alumíniumok megmunkálásához” kiadványunkban. Keresse műszaki és értékesítési tanácsadóinkat.

Kefék műanyag magtesttel/Composite kefék

Tányérkefék, fonatlan

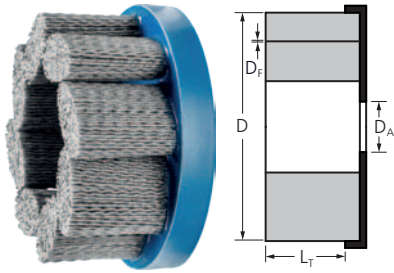

DBU, FLEX

Különösen rugalmas kefeszerszám. Különösen alkalmas a telepített gépeken sorjázásra és felületkezelésre.

Előnyök:

- Hosszú élettartam és agresszív kefehatás a nagyon nagy állománysűrűség miatt.
- Rendkívül egyenletes futás a szállállomány egyenletes elosztása miatt.
- Optimális illeszkedés a munkadarabok kontúrajához, és a szálelrendezés speciális kialakítása miatt alacsonyabb a hőbevitel.
- Az agresszív kefehatás eléréséhez válassza az SiC szemcsézettű REC (négyzetes alakú) szálananyag kivittelt.

Rendelési információk:

- Kérjük a megnevezést a kívánt szemcsemérettel és a drótszálananyag \varnothing -vel (D_f) kiegészíteni.
- Minden \varnothing 22,2 mm furatú tányérkefén két \varnothing 6,5 mm-es menesztő furat található. Lyukkör- \varnothing 31 mm.

PFERDVALUE:



D [mm]	L_r [mm]	D_A [mm]	Szemcse / D_f [mm]				Ajánlott fordulatszám [min ⁻¹]	Max. eng. ford. szám [min ⁻¹]	IP	Megnevezés
			80 1,10	80 1,14	120 1,10	320 0,55				
EAN 4007220										

Műanyag szál, szilíciumkarbid szemcse (SiC) – flexibilis kivittel

75	38	22,2	-	033647	-	-	2.400–3.900	4.500	1	DBU 75/22,2 REC SiC ... FLEX
			033678	-	033685	033708	2.400–3.900	4.500	1	DBU 75/22,2 SiC ... FLEX
100	38	22,2	-	033715	-	-	1.400–2.300	3.500	1	DBU 100/22,2 REC SiC ... FLEX
			033739	-	033746	033760	1.400–2.300	3.500	1	DBU 100/22,2 SiC ... FLEX
150	38	22,2	-	033777	-	-	1.000–1.600	2.500	1	DBU 150/22,2 REC SiC ... FLEX
			033791	-	033807	033821	1.000–1.600	2.500	1	DBU 150/22,2 SiC ... FLEX

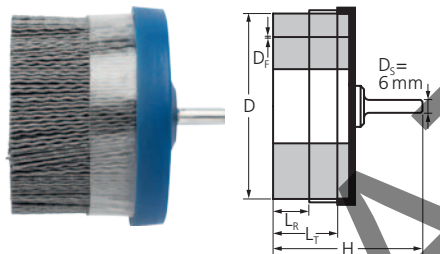

DBUR csappal és határológyűrűvel

Különösen agresszívan dolgozó kefeszerszám. Különösen alkalmas a telepített gépeken sorjázásra és felületkezelésre.

Előnyök:

- Hosszú élettartam és agresszív kefehatás a nagyon nagy állománysűrűség miatt.
- Rendkívül egyenletes futás a szállállomány egyenletes elosztása miatt.

Alkalmazási javaslat:

- Rendkívül agresszív munkavégzéshez és a magas felületi minőség eléréséhez válassza a CO (kerámia) szemcsével bevont szálananyagot.
- Ha a drótszálak a határológyűrűig elkopnak, akkor a gyűrű eltávolítható, ezáltal a maradék drótszálhossz felszabadul és teljes egészében elhasználható.

- Nagy szétnyílási átmérőigény vagy nehezen elérhető helyek megmunkálásakor távolítsa el a határológyűrűt a munka megkezdésekor.

Rendelési információk:

- Kérjük a megnevezést a kívánt drótszálananyag \varnothing -vel (D_f) kiegészíteni.

PFERDVALUE:



D [mm]	L_r [mm]	L_r [mm]	H [mm]	Szemcse / D_f [mm]			Ajánlott fordulatszám [min ⁻¹]	Max. eng. ford. szám [min ⁻¹]	IP	Megnevezés
				120 0,55	120 1,00	120 1,10				
EAN 4007220										

Műanyag szál, szilíciumkarbid szemcse (SiC)

50	19	38	80	101582	104262	-	1.500–3.500	5.000	1	DBUR 50/6 SiC 120 ...
63	19	38	80	104675	104682	-	1.500–3.500	5.000	1	DBUR 63/6 SiC 120 ...

Műanyag szál, kerámia szemcse (CO)

50	19	38	80	-	-	104699	1.500–3.500	5.000	1	DBUR 50/6 CO 120 ...
63	19	38	80	-	-	104705	1.500–3.500	5.000	1	DBUR 63/6 CO 120 ...



Szerszám tartó BO 12/22,2 75-100 (EAN 4007220808887): valamennyi tányérkeféhez \varnothing 75–100 mm és D_A 22,2 mm.



BO 12/22,2 125-150 (EAN 4007220808894): valamennyi tányérkeféhez \varnothing 125–150 mm és D_A 22,2 mm.

További információk:

A tartozékokról részletes információk a fejezet 55. és 56. oldalain találhatóak.

PBUPR, határológyűrűvel

Különösen alkalmas a telepített gépeken sorjázásra és felületkezelésre.

Előnyök:

- Hosszú élettartam és agresszív kefehatás a nagyon nagy állománysűrűség miatt.
- Rendkívül egyenletes futás a szálállomány egyenletes elosztása miatt.
- Optimális hozzáférést biztosít a nehezen elérhető helyekhez, például lyukakhoz és üregekhez, az elemi szálak forgatás közben történő kihajlása által.

Alkalmazási javaslat:

- Rendkívül agresszív munkavégzéshez és a magas felületi minőség eléréséhez válassza a CO (kerámia) szemcsével bevont szálananyagot.
- Ha a drótszálak a határológyűrűig elkopotak, akkor a gyűrű eltávolítható, ezáltal a maradék drótszálhossz felszabadul és teljes egészében elhasználható.
- Különösen rugalmas használatra, nagy szétnyílási átmérőigény vagy nehezen elérhető helyek megmunkáláskor távolítsa el a határológyűrűt a munka megkezdésekor.

Rendelési információk:

- Kérjük a megnevezést a kívánt szemcsemérettel és a drótszálananyag \varnothing -vel (D_p) kiegészíteni.
- Minden kefét határológyűrűvel szállítunk.

PFERDVALUE:

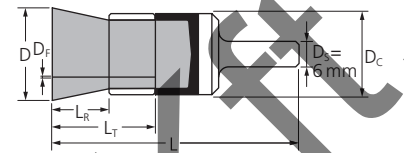

D [mm]	D _C [mm]	L _R [mm]	L _T [mm]	L [mm]	Szemcse / D _F [mm]			Ajánlott fordulatszám [min ⁻¹]	Max. eng. ford. szám [min ⁻¹]	IP	Megnevezés	
					120 0,55	120 1,00	120 1,10					
					EAN 4007220							

Műanyag szál, szilíciumkarbid szemcse (SiC)

25	28	14	28	70	070383	070369	-	2.400–3.900	6.000	1	PBUPR 2528/6 SiC ...
38	38	14	28	77	070390	070376	-	2.000–3.200	5.000	1	PBUPR 3838/6 SiC ...

Műanyag szál, kerámia szemcse (CO)

25	28	14	28	70	-	-	104712	2.400–3.900	6.000	1	PBUPR 2528/6 CO ...
38	38	14	28	77	-	-	104729	2.000–3.200	5.000	1	PBUPR 3838/6 CO ...



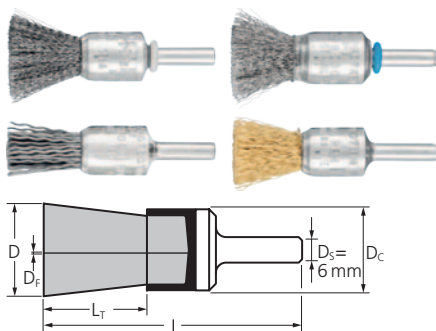

PBU

Mindenféle könnyű megmunkálási feladathoz, mint a sorjázás, tisztítás és rozsdátlanítás alkalmazható.



Előnyök:

- Optimális hozzáférést biztosít a nehezen elérhető helyekhez, például lyukakhoz és üregekhez, az elemi szálak forgatás közben történő kihajlása által.

Alkalmazási javaslat:

- A legjobb teljesítmény elérése érdekében használjon legalább 300 watt teljesítményű meghajtógépet.

Rendelési információk:

- POS kivétel rendelése esetén kérjük a POS kiegészítés megadását.

D [mm]	D _c [mm]	L _r [mm]	D _f [mm]	L [mm]	Csomagolás		Ajánlott fordulatszám [min ⁻¹]	Max. eng. ford. szám [min ⁻¹]	Megnevezés
					10x 1	10			
EAN 4007220									
Acéldrót (ST)									
10	10	20	0,20	65	-	530887	10.000–15.000	20.000	PBU 1010/6 ST 0,20
			0,35	65	-	153277	10.000–15.000	20.000	PBU 1010/6 ST 0,35
13	12	20	0,20	65	-	562574	10.000–15.000	20.000	PBU 1312/6 ST 0,20
			0,35	65	-	562581	10.000–15.000	20.000	PBU 1312/6 ST 0,35
15	16	22	0,20	65	894491	530894	9.000–13.500	18.000	PBU 1516/6 ST 0,20
			0,35	65	532256	153253	9.000–13.500	18.000	PBU 1516/6 ST 0,35
20	22	25	0,20	70	894514	530900	9.000–13.500	18.000	PBU 2022/6 ST 0,20
			0,50	70	532263	153222	9.000–13.500	18.000	PBU 2022/6 ST 0,50
30	29	25	0,20	70	-	530917	7.500–11.300	15.000	PBU 3029/6 ST 0,20
			0,50	70	-	153192	7.500–11.300	15.000	PBU 3029/6 ST 0,50

Rozsdamentes drót (INOX)

Műanyagbevonatos kefezzel szállítjuk. Valamennyi INOX kefe zsfitalanítva van.

10	10	20	0,15	65	-	598023	8.000–13.000	20.000	PBU 1010/6 INOX 0,15
			0,20	65	-	530924	8.000–13.000	20.000	PBU 1010/6 INOX 0,20
			0,35	65	-	153291	8.000–13.000	20.000	PBU 1010/6 INOX 0,35
13	12	20	0,15	65	-	598030	8.000–13.000	20.000	PBU 1312/6 INOX 0,15
			0,20	65	-	562598	8.000–13.000	20.000	PBU 1312/6 INOX 0,20
			0,35	65	-	562604	8.000–13.000	20.000	PBU 1312/6 INOX 0,35
15	16	22	0,15	65	-	598047	7.200–11.700	18.000	PBU 1516/6 INOX 0,15
			0,20	65	894545	530931	7.200–11.700	18.000	PBU 1516/6 INOX 0,20
			0,35	65	532287	153260	7.200–11.700	18.000	PBU 1516/6 INOX 0,35
20	22	25	0,15	70	-	598054	7.200–11.700	18.000	PBU 2022/6 INOX 0,15
			0,20	70	894552	530948	7.200–11.700	18.000	PBU 2022/6 INOX 0,20
			0,50	70	532294	153246	7.200–11.700	18.000	PBU 2022/6 INOX 0,50
30	29	25	0,15	70	-	598061	6.000–9.800	15.000	PBU 3029/6 INOX 0,15
			0,20	70	-	530955	6.000–9.800	15.000	PBU 3029/6 INOX 0,20
			0,50	70	-	153215	6.000–9.800	15.000	PBU 3029/6 INOX 0,50

Sárgaréz drót (MES)

10	10	20	0,30	65	-	153284	8.000–13.000	20.000	PBU 1010/6 MES 0,30
13	12	20	0,30	65	-	562611	8.000–13.000	20.000	PBU 1312/6 MES 0,30
15	16	22	0,30	65	-	220672	7.200–11.700	18.000	PBU 1516/6 MES 0,30
20	22	25	0,50	70	-	153239	7.200–11.700	18.000	PBU 2022/6 MES 0,50
30	29	25	0,50	70	-	153208	6.000–9.800	15.000	PBU 3029/6 MES 0,50

Műanyag szál, szilíciumkarbid szemcse (SiC)

10	10	20	0,90	65	-	220696	8.000–13.000	20.000	PBU 1010/6 SiC 180 0,90
13	12	20	0,90	65	-	562628	8.000–13.000	20.000	PBU 1312/6 SiC 180 0,90
15	16	22	0,90	65	532348	220689	7.200–11.700	18.000	PBU 1516/6 SiC 180 0,90
20	22	25	0,90	70	532355	220665	7.200–11.700	18.000	PBU 2022/6 SiC 180 0,90
30	29	25	0,90	70	-	220658	6.000–9.800	15.000	PBU 3029/6 SiC 180 0,90

PBUL, hosszú / PBUS, hegyes

Könnyű megmunkálási feladatokra alkalmas, mint például sorjázás és rozsda eltávolítása. Különleges megmunkálási feladatokhoz speciális kivitelű szerszámok.

PBUL: különlegesen hosszú forma nehezen hozzáférhető helyekre.

PBUS: hegyes formában végződő kefeszerszám, pontszerű munkavégzésre, nehezen hozzáférhető helyeken.

Előnyök:

- A nehezen hozzáférhető helyek optimálisan elérhetőek.

Alkalmazási javaslat:

- A legjobb teljesítmény elérése érdekében használjon legalább 300 watt teljesítményű meghajtógépet.

Rendelési információk:

- Kérjük a megnevezést a kívánt drótszályanyag \varnothing -vel (D_F) kiegészíteni.

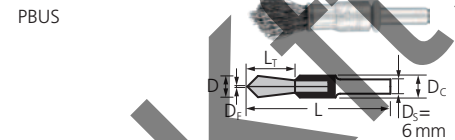
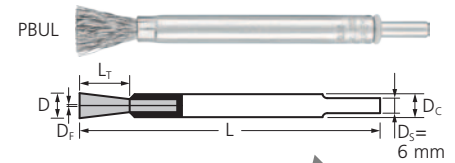

D [mm]	D _c [mm]	L _r [mm]	L [mm]	D _f [mm]		Ajánlott fordulatszám [min ⁻¹]	Max. eng. ford. szám [min ⁻¹]	IP	Megnevezés
				0,20	0,30				
Acéldrót (ST)									
10	10	20	120	659199	659205	4.000–9.500	20.000	10	PBUL 1010/6 ST ...
			60	-	659243	10.000–15.000	20.000	10	PBUS 1010/6 ST ...
Rozsdamentes drót (INOX)									
Műanyagbevonatos kefestettel szállítjuk. Valamennyi INOX kefe zsírtalanítva van.									
10	10	20	120	659212	659229	3.500–9.000	20.000	10	PBUL 1010/6 INOX ...
			60	-	659250	8.000–13.000	20.000	10	PBUS 1010/6 INOX ...

PBV, vulkanizált

Közepesen nehéz megmunkálási feladatokhoz, sorjázáshoz, tisztításhoz és rozsdtalanításhoz alkalmas.

Előnyök:

- A nagy formastabilitás, pontszerű munkavégzés.
- A hosszú élettartam biztosított, mivel a drótszálak korai kitörése megakadályozható.

Alkalmazási javaslat:

- A legjobb teljesítmény elérése érdekében használjon legalább 300 watt teljesítményű meghajtógépet.
- Különösen intenzív kefehatás eléréshez használja a kefe homlokfelületét.

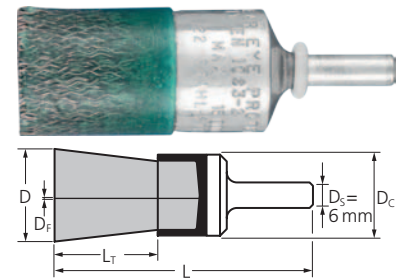

D [mm]	D _c [mm]	L _r [mm]	D _f [mm]	L [mm]	Csomagolás	Ajánlott fordulatszám [min ⁻¹]	Max. eng. ford. szám [min ⁻¹]	Megnevezés
					10 EAN 4007220			
Acéldrót (ST)								
22	22	25	0,25	70	153321	6.500–9.800	13.000	PBV 2222/6 ST 0,25
30	29	25	0,35	70	531112	6.500–9.800	13.000	PBV 3029/6 ST 0,35



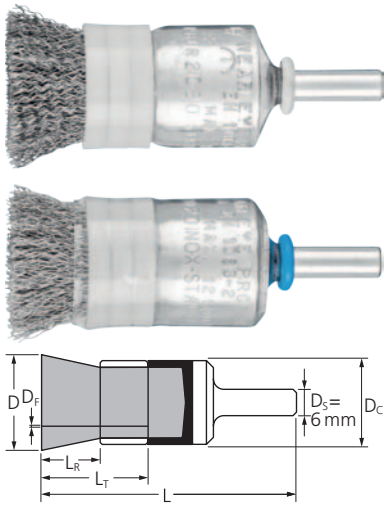

PBUR, határológyűrűvel

Könnyű megmunkálási feladatokhoz, sorjázáshoz, tisztításhoz és rozsdátlanításhoz alkalmas.



Előnyök:

- A határológyűrű miatt a drótszálak nem tudnak oldalirányban kitérni.
- A levehető műanyag gyűrűk segítségével a drótszálak forgás közbeni szétterjedése és rugalmassága kiválóan szabályozható.
- Optimális hozzáférést biztosít a nehezen elérhető helyekhez, például a mélyedésekhez és furatokhoz.

Alkalmazási javaslat:

- A legjobb teljesítmény elérése érdekében használjon legalább 300 watt teljesítményű meghajtógépet.

Rendelési információk:

- Kérjük a megnevezést a kívánt drótszáanyag \varnothing -vel (D_p) kiegészíteni.

D [mm]	D_c [mm]	L_r [mm]	L_t [mm]	L [mm]	D_f [mm]			Ajánlott fordulatszám [min ⁻¹]	Max. eng. ford. szám [min ⁻¹]	IP	Megnevezés
					0,20	0,35	EAN 4007220				

Acéldrót (ST)

13	16	13	25	70	530962	530979	7.500–11.300	15.000	10	PBUR 1316/6 ST ...
20	22	13	25	70	530986	530993	6.300–9.400	12.500	10	PBUR 2022/6 ST ...
25	30	13	25	70	531006	531013	6.300–9.400	12.500	10	PBUR 2530/6 ST ...

Rozsdamentes drót (INOX)

Műanyagbevonatos kefezetettel szállítjuk. Valamennyi INOX kefe zsírtalanítva van.

13	16	13	25	70	531020	-	6.000–9.800	15.000	10	PBUR 1316/6 INOX ...
20	22	13	25	70	531037	-	5.000–8.100	12.500	10	PBUR 2022/6 INOX ...
25	30	13	25	70	531044	-	5.000–8.100	12.500	10	PBUR 2530/6 INOX ...

fonott

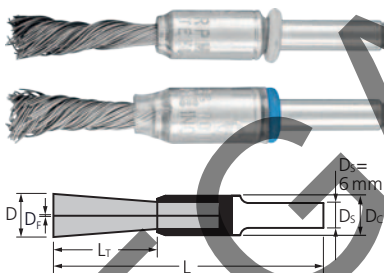

PBGS, SINGLETWIST

Különlegesen rugalmas, egysoros sörtéjű, speciális feladatokhoz kifejlesztett kefeszerszám.



Előnyök:

- Optimális hozzáférést biztosít a nehezen elérhető helyekhez, például a belső sarokba, mert a drótfonatok nem csavarodnak szét.

Alkalmazási javaslat:

- Az optimális eredmény elérése érdekében használjon fordulatszám szabályozós meghajtógépeket.
- A legjobb teljesítmény elérése érdekében használjon legalább 300 watt teljesítményű meghajtógépet.

Rendelési információk:

- Kérjük a megnevezést a kívánt drótszáanyag \varnothing -vel (D_p) kiegészíteni.

D [mm]	D_c [mm]	L_t [mm]	L [mm]	D_f [mm]			Ajánlott fordulatszám [min ⁻¹]	Max. eng. ford. szám [min ⁻¹]	IP	Megnevezés
				0,20	0,35	0,50				

Acéldrót (ST) – SINGLETWIST kivitel

10	10	25	65	659267	659274	659281	5.000–7.500	10.000	10	PBGS 1010/6 ST ...
12	10	28	71	807002	-	-	5.000–7.500	10.000	10	PBGS 1210/6 ST ...

Rozsdamentes drót (INOX) - SINGLETWIST kivitel

Műanyagbevonatos kefezetettel szállítjuk. Valamennyi INOX kefe zsírtalanítva van.

10	10	25	65	659298	659304	659311	4.000–6.500	10.000	10	PBGS 1010/6 INOX ...
12	10	28	71	807019	-	-	4.000–6.500	10.000	10	PBGS 1210/6 INOX ...

PBG

Agresszív dolgozó kefeszerszám, alkalmas közepesen nehéz megmunkálási feladatokhoz, mint sorjázás, tisztítás és rozsdátlanítás.

Előnyök:

- Optimális hozzáférést biztosít a nehezen elérhető helyekhez, például a mélyedésekhez és furatokhoz.

Rendelési információk:

- POS kivétel rendelése esetén kérjük a POS kiegészítés megadását.

Alkalmazási javaslat:

- A drótszalak szétnyílásának kontrollálásához használjon szabályozható fordulatszámú meghajtógépet.
- A legjobb teljesítmény elérése érdekében használjon legalább 500 watt teljesítményű meghajtógépet.

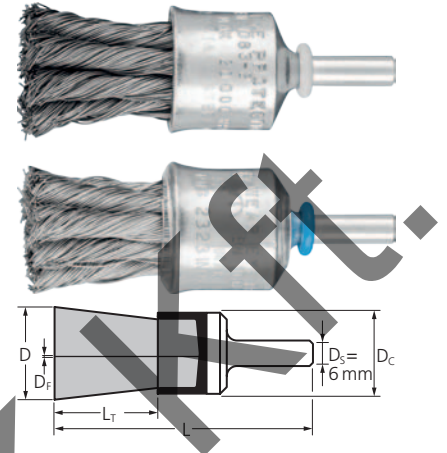

D [mm]	D _c [mm]	L _T [mm]	D _f [mm]	L [mm]	Fonatok száma [db]	Csomagolás		Ajánlott fordulatszám [min ⁻¹]	Max. eng. ford. szám [min ⁻¹]	Megnevezés	
						10x					
						EAN 4007220					

Acéldrót (ST)

19	19	28	0,25	68	6	-	936580	10.000–15.000	20.000	PBG 1919/6 ST 0,25
			0,35	68	6	532416	153314	10.000–15.000	20.000	PBG 1919/6 ST 0,35
			0,50	68	6	894361	531051	10.000–15.000	20.000	PBG 1919/6 ST 0,50
23	23	28	0,25	68	8	-	936603	10.000–15.000	20.000	PBG 2323/6 ST 0,25
			0,35	68	8	-	936610	10.000–15.000	20.000	PBG 2323/6 ST 0,35
			0,50	68	8	-	936627	10.000–15.000	20.000	PBG 2323/6 ST 0,50
30	28	25	0,25	68	12	-	936672	8.000–11.300	20.000	PBG 3028/6 ST 0,25
			0,35	68	12	532423	531068	8.000–11.300	20.000	PBG 3028/6 ST 0,35
			0,50	68	12	894422	531075	8.000–11.300	20.000	PBG 3028/6 ST 0,50

Rozsdamentes drót (INOX)

Műanyagbevonatos kefestettel szállítjuk. Valamennyi INOX kefe zsírtalanítva van.

19	19	28	0,15	68	6	-	598078	8.000–13.000	20.000	PBG 1919/6 INOX 0,15
			0,25	68	6	-	936597	8.000–13.000	20.000	PBG 1919/6 INOX 0,25
			0,35	68	6	532430	220702	8.000–13.000	20.000	PBG 1919/6 INOX 0,35
			0,60	68	6	-	531082	8.000–13.000	20.000	PBG 1919/6 INOX 0,60
23	23	28	0,15	68	8	-	936634	8.000–13.000	20.000	PBG 2323/6 INOX 0,15
			0,25	68	8	-	936641	8.000–13.000	20.000	PBG 2323/6 INOX 0,25
			0,35	68	8	-	936658	8.000–13.000	20.000	PBG 2323/6 INOX 0,35
			0,60	68	8	-	936665	8.000–13.000	20.000	PBG 2323/6 INOX 0,60
30	28	25	0,15	68	12	-	598085	6.000–9.800	20.000	PBG 3028/6 INOX 0,15
			0,25	68	12	-	936689	6.000–9.800	20.000	PBG 3028/6 INOX 0,25
			0,35	68	12	532447	531099	6.000–9.800	20.000	PBG 3028/6 INOX 0,35
			0,60	68	12	-	531105	6.000–9.800	20.000	PBG 3028/6 INOX 0,60

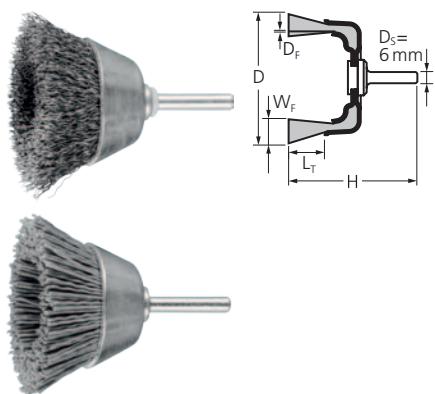

TBU

Univerzálisan alkalmazható tisztításra, rozsdátlanításra, fényesítésre, korrózió és lakkok eltávolítására. A fazékkékék homlokoldalukon a teljes drótszálfelülettel dolgoznak. Előnyösen alkalmazhatók nagy sík és könnyen hozzáférhető munkafelületeken.

Előnyök:

- A nagy rugalmasság miatt optimálisan illeszkedik a munkadarabok kontúrájához.

Alkalmazási javaslat:

- A legjobb teljesítmény elérése érdekében használjon legalább 300 watt teljesítményű meghajtógépet.

Rendelési információk:

- POS kivitel rendelése esetén kérjük a POS kiegészítés megadását.

D [mm]	W _F [mm]	L _T [mm]	D _F [mm]	H [mm]	Csomagolás		Ajánlott fordulatszám [min ⁻¹]	Max. eng. ford. szám [min ⁻¹]	Megnevezés
					5x 1	10 10			
					EAN 4007220				
Acéldrót (ST)									
30	10	15	0,20	60	-	004517	5.300–7.900	10.500	TBU 3010/6 ST 0,20
40	15	20	0,20	70	-	004524	5.300–7.900	10.500	TBU 4015/6 ST 0,20
50	10	20	0,30	75	532171	153345	5.300–7.900	10.500	TBU 5010/6 ST 0,30
60	15	20	0,30	85	-	153352	2.200–3.400	4.500	TBU 6015/6 ST 0,30
70	15	22	0,20	80	-	004531	3.000–4.500	6.000	TBU 7015/6 ST 0,20
			0,30	80	-	004555	3.000–4.500	6.000	TBU 7015/6 ST 0,30
Rozsdamentes drót (INOX)									
Műanyagbevonatos keféstesttel szállítjuk.									
30	10	15	0,20	60	-	004562	4.200–6.800	10.500	TBU 3010/6 INOX 0,20
40	15	20	0,20	70	-	004579	4.200–6.800	10.500	TBU 4015/6 INOX 0,20
50	10	20	0,30	75	894651	579107	4.200–6.800	10.500	TBU 5010/6 INOX 0,30
60	15	20	0,30	85	-	579114	1.800–2.900	4.500	TBU 6015/6 INOX 0,30
70	15	22	0,20	80	-	004586	2.400–4.000	6.000	TBU 7015/6 INOX 0,20
			0,30	80	-	004593	2.400–4.000	6.000	TBU 7015/6 INOX 0,30
Műanyag szál, szilíciumkarbid szemcse (SiC)									
50	10	20	0,90	75	894668	220719	4.200–6.800	10.500	TBU 5010/6 SiC 180 0,90
60	15	20	0,90	85	-	220726	1.800–2.900	4.500	TBU 6015/6 SiC 180 0,90
Műanyag szál, kerámia szemcse (CO)									
50	15	22	1,10	75	-	004609	4.200–6.800	10.500	TBU 5015/6 CO 120 1,10

KBU

Kiválóan alkalmazható közepesen nehéz megmunkálási feladatokhoz, mint sorják eltávolítása, tisztítás és rozsdátlanítás.



Előnyök:

- Optimális hozzáférést biztosít a nehezen elérhető helyekhez, mint például a belső élek, vágatok és hornyok.

Alkalmazási javaslat:

- A legjobb teljesítmény elérése érdekében használjon legalább 300 watt teljesítményű meghajtógépet.

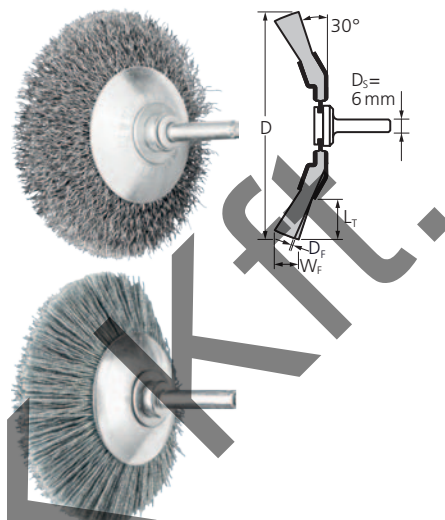

D [mm]	W _f [mm]	L _r [mm]	D _f [mm]	H [mm]	Csomagolás	Ajánlott fordulatszám [min ⁻¹]	Max. eng. ford. szám [min ⁻¹]	Megnevezés
					 EAN 4007220			
Acéldrót (ST)								
50	10	10	0,20	49	936351	7.500–11.300	15.000	KBU 5010/6 ST 0,20
70	10	15	0,30	58	936368	7.500–11.300	15.000	KBU 7010/6 ST 0,30
80	10	20	0,30	62	936375	6.000–9.000	12.000	KBU 8010/6 ST 0,30
95	10	25	0,30	62	899397	6.000–9.000	12.000	KBU 9510/6 ST 0,30
Rozsdamentes drót (INOX)								
Valamennyi INOX-kefe zírítalanítva van.								
50	10	10	0,20	49	936382	6.000–9.800	15.000	KBU 5010/6 INOX 0,20
70	10	15	0,15	58	936399	6.000–9.800	15.000	KBU 7010/6 INOX 0,15
			0,20	58	936405	6.000–9.800	15.000	KBU 7010/6 INOX 0,20
80	10	20	0,30	62	936412	4.800–7.800	12.000	KBU 8010/6 INOX 0,30
95	10	25	0,30	62	899403	4.800–7.800	12.000	KBU 9510/6 INOX 0,30
Műanyag szál, szilíciumkarbid szemcse (SiC)								
70	10	15	0,55	58	004456	6.000–9.800	15.000	KBU 7010/6 SiC 120 0,55
80	10	20	0,55	62	004470	4.800–7.800	12.000	KBU 8010/6 SiC 120 0,55
95	10	25	1,10	62	004494	4.800–7.800	12.000	KBU 9510/6 SiC 120 1,10
Műanyag szál, kerámia szemcse (CO)								
70	10	15	0,55	58	004463	6.000–9.800	15.000	KBU 7010/6 CO 120 0,55
80	10	20	0,55	62	004487	4.800–7.800	12.000	KBU 8010/6 CO 120 0,55
95	10	25	1,10	62	004500	4.800–7.800	12.000	KBU 9510/6 CO 120 1,10



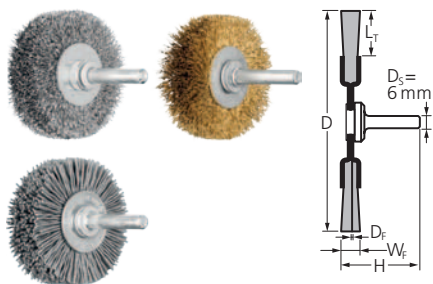

RBU

Univerzálisan alkalmazható tisztításra, rozsdátlanításra, fényezésre, hegesztési varratok tisztítására, gyenge sorják, korrózió és lakkok eltávolítására.

Előnyök:

- A nagy rugalmasság miatt optimálisan illeszkedik a munkadarabok kontúrájához.

Alkalmazási javaslat:

- A legjobb teljesítmény elérése érdekében használjon legalább 300 watt teljesítményű meghajtógépet.

Rendelési információk:

- POS kivétel rendelése esetén kérjük a POS kiegészítés megadását.

D [mm]	W _F [mm]	L _r [mm]	D _f [mm]	H [mm]	Csomagolás		Ajánlott fordulatszám [min ⁻¹]	Max. eng. ford. szám [min ⁻¹]	Megnevezés
					10x 1	10			
					EAN 4007220				

Acéldrót (ST)

20	4	3	0,20	37	-	152980	10.000–15.000	20.000	RBU 2004/6 ST 0,20
30	6	7	0,20	40	531808	153017	10.000–15.000	20.000	RBU 3006/6 ST 0,20
	9	7	0,20	42	-	899250	10.000–15.000	20.000	RBU 3009/6 ST 0,20
40	9	9	0,20	46	-	153048	9.000–13.500	18.000	RBU 4009/6 ST 0,20
50	4	9	0,20	41	-	806593	7.500–11.300	15.000	RBU 5004/6 ST 0,20
	10	13	0,20	50	-	104767	7.500–11.300	15.000	RBU 5010/6 ST 0,20
	15	13	0,20	50	531822	153079	7.500–11.300	15.000	RBU 5015/6 ST 0,20
60	10	15	0,20	50	-	104781	7.500–11.300	15.000	RBU 6010/6 ST 0,20
	15	15	0,20	50	-	658437	7.500–11.300	15.000	RBU 6015/6 ST 0,20
70	4	9	0,20	41	-	806609	7.500–11.300	15.000	RBU 7004/6 ST 0,20
	10	19	0,30	50	-	658444	7.500–11.300	15.000	RBU 7010/6 ST 0,30
	15	19	0,30	50	894606	153109	7.500–11.300	15.000	RBU 7015/6 ST 0,30
80	4	10	0,20	41	-	806616	6.000–9.000	12.000	RBU 8004/6 ST 0,20
	15	19	0,30	50	-	153130	6.000–9.000	12.000	RBU 8015/6 ST 0,30
100	10	25	0,30	50	894613	658451	6.000–9.000	12.000	RBU 10010/6 ST 0,30



Rozsdamentes drót (INOX)

20	4	3	0,20	37	-	153000	8.000–13.000	20.000	RBU 2004/6 INOX 0,20
30	6	7	0,20	40	531884	153031	8.000–13.000	20.000	RBU 3006/6 INOX 0,20
	9	7	0,20	42	-	899267	8.000–13.000	20.000	RBU 3009/6 INOX 0,20
40	9	9	0,20	46	-	153062	7.200–11.700	18.000	RBU 4009/6 INOX 0,20
50	4	9	0,20	41	-	806623	6.000–9.800	15.000	RBU 5004/6 INOX 0,20
	10	13	0,20	50	-	104774	6.000–9.800	15.000	RBU 5010/6 INOX 0,20
	15	13	0,20	50	531891	153093	6.000–9.800	15.000	RBU 5015/6 INOX 0,20
60	10	15	0,20	50	-	104798	6.000–9.800	15.000	RBU 6010/6 INOX 0,20
	15	15	0,20	50	-	658468	6.000–9.800	15.000	RBU 6015/6 INOX 0,20
70	4	9	0,20	41	-	806630	6.000–9.800	15.000	RBU 7004/6 INOX 0,20
	10	19	0,20	50	-	597835	6.000–9.800	15.000	RBU 7010/6 INOX 0,20
	15	19	0,15	50	-	597842	6.000–9.800	15.000	RBU 7015/6 INOX 0,15
	15	19	0,30	50	894620	153123	6.000–9.800	15.000	RBU 7015/6 INOX 0,30
80	4	10	0,20	41	-	806647	4.800–7.800	12.000	RBU 8004/6 INOX 0,20
	10	19	0,20	50	-	578919	4.800–7.800	12.000	RBU 8010/6 INOX 0,20
	15	19	0,15	50	-	597859	4.800–7.800	12.000	RBU 8015/6 INOX 0,15
100	15	19	0,30	50	-	153154	4.800–7.800	12.000	RBU 8015/6 INOX 0,30
	10	25	0,30	50	894637	658475	4.800–7.800	12.000	RBU 10010/6 INOX 0,30

Sárgaréz drót (MES)

20	4	3	0,20	37	-	152997	8.000–13.000	20.000	RBU 2004/6 MES 0,20
30	6	7	0,20	40	-	153024	8.000–13.000	20.000	RBU 3006/6 MES 0,20
40	9	9	0,20	46	-	153055	7.200–11.700	18.000	RBU 4009/6 MES 0,20
50	15	13	0,20	50	-	153086	6.000–9.800	15.000	RBU 5015/6 MES 0,20
70	15	19	0,30	50	-	153116	6.000–9.800	15.000	RBU 7015/6 MES 0,30
80	15	19	0,30	50	-	153147	4.800–7.800	12.000	RBU 8015/6 MES 0,30

Folytatást lásd a következő oldalon.

D [mm]	W _F [mm]	L _T [mm]	D _F [mm]	H [mm]	Csomagolás		Ajánlott fordulatszám [min ⁻¹]	Max. eng. ford. szám [min ⁻¹]	Megnevezés
					10x 	10 			
					EAN 4007220				

Műanyag szál, szilíciumkarbid szemcse (SiC)

50	4	10	0,55	50	-	936511	6.000–9.800	15.000	RBU 5004/6 SiC 120 0,55
	10	13	0,90	50	-	104750	6.000–9.800	15.000	RBU 5010/6 SiC 180 0,90
	15	13	0,90	50	531945	220610	6.000–9.800	15.000	RBU 5015/6 SiC 180 0,90
70	8	19	0,55	50	-	936528	6.000–9.800	15.000	RBU 7008/6 SiC 120 0,55
	15	19	0,90	50	894644	220627	6.000–9.800	15.000	RBU 7015/6 SiC 180 0,90
80	8	19	0,55	50	-	936535	4.800–7.800	12.000	RBU 8008/6 SiC 120 0,55
	15	19	0,90	50	-	220634	4.800–7.800	12.000	RBU 8015/6 SiC 180 0,90

Műanyag szál, kerámia szemcse (CO)

50	4	10	0,55	50	-	936542	6.000–9.800	15.000	RBU 5004/6 CO 120 0,55
	15	13	1,10	50	-	899342	6.000–9.800	15.000	RBU 5015/6 CO 120 1,10
70	8	19	0,55	50	-	936559	6.000–9.800	15.000	RBU 7008/6 CO 120 0,55
	15	19	1,10	50	-	899359	6.000–9.800	15.000	RBU 7015/6 CO 120 1,10
80	8	19	0,55	50	-	936566	4.800–7.800	12.000	RBU 8008/6 CO 120 0,55
	15	19	1,10	50	-	899366	4.800–7.800	12.000	RBU 8015/6 CO 120 1,10

RBV vulkanizált

Közepesen nehéz megmunkálási feladatokhoz, mint sorjátlanítás, tisztítás, valamint rozsdá eltávolításhoz alkalmazható.

Előnyök:

- A nagy formastabilitás, pontszerű munkavégzés.

Alkalmazási javaslat:

- A legjobb teljesítmény elérése érdekében használjon legalább 300 watt teljesítményű meghajtógépet.

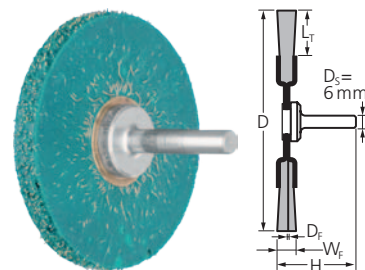

D [mm]	W _F [mm]	L _T [mm]	D _F [mm]	H [mm]	Csomagolás	Ajánlott fordulatszám [min ⁻¹]	Max. eng. ford. szám [min ⁻¹]	Megnevezés
					1 			
					EAN 4007220			

Acéldrót (ST)

ST = sárgarézbe bevont acéldrót

63	7	20	0,30	40	220955	7.500–11.300	15.000	RBV 6307/6 ST 0,30
----	---	----	------	----	--------	--------------	--------	--------------------

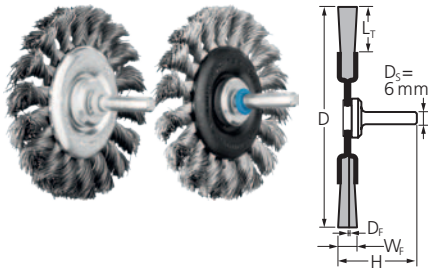

RBG

Agresszívan dolgozó kefeszerszám tisztításhoz, sorjázáshoz és rozsdá eltávolításához, valamint varratok megmunkálásához alkalmazható.



Előnyök:

- Optimális hozzáférést biztosít a nehezen elérhető helyekhez, például hornyokhoz és mélyedésekhez.
- Az agresszívbbr kefehatás a drótfonatok nagy merevségének köszönhető.

Alkalmazási javaslat:

- A legjobb teljesítmény elérése érdekében használjon legalább 500 watt teljesítményű meghajtógépet.

Rendelési információk:

- POS kivitel rendelése esetén kérjük a POS kiegészítés megadását.

D [mm]	W _F [mm]	L _T [mm]	D _F [mm]	H [mm]	Fonatok száma [db]	Csomagolás		Ajánlott fordulatszám [min ⁻¹]	Max. eng. ford. szám [min ⁻¹]	Megnevezés
						10x	10			
EAN 4007220										
Acéldrót (ST)										
76	6	16	0,35	42	18	531969	153161	12.500-18.800	25.000	RBG 7006/6 ST 0,35
	6	16	0,50	42	18	894569	530177	12.500-18.800	25.000	RBG 7006/6 ST 0,50
	12	16	0,35	42	18	-	658482	12.500-18.800	25.000	RBG 7012/6 ST 0,35
	12	16	0,50	42	18	-	658680	12.500-18.800	25.000	RBG 7012/6 ST 0,50
100	12	19	0,35	42	22	-	530351	10.000-15.000	20.000	RBG 10012/6 ST 0,35
			0,50	42	22	-	530399	10.000-15.000	20.000	RBG 10012/6 ST 0,50

Rozsdamentes drót (INOX)

Valamennyi INOX-kefe zsrítalanítva van.

76	6	16	0,35	42	18	531976	220641	10.000-16.300	25.000	RBG 7006/6 INOX 0,35
	6	16	0,50	42	18	-	530603	10.000-16.300	25.000	RBG 7006/6 INOX 0,50
	12	16	0,35	42	18	-	658697	10.000-16.300	25.000	RBG 7012/6 INOX 0,35
	12	16	0,50	42	18	-	659472	10.000-16.300	25.000	RBG 7012/6 INOX 0,50
100	12	19	0,35	42	22	-	530405	8.000-13.000	20.000	RBG 10012/6 INOX 0,35
			0,50	42	22	-	530610	8.000-13.000	20.000	RBG 10012/6 INOX 0,50

Kefe készletek



BSO

Különböző kör-, fazék- és ecsetkefekészlet 6 mm átmérőjű csappal.

BSO 5500 ST készlet, tartalom: 80 db

- 10 x RBU 3006/6 ST 0,20
- 10 x RBU 4009/6 ST 0,20
- 10 x RBU 5015/6 ST 0,20
- 10 x RBU 7015/6 ST 0,30
- 10 x TBU 5010/6 ST 0,30
- 10 x PBU 1010/6 ST 0,35
- 10 x PBU 1516/6 ST 0,35
- 10 x PBU 2022/6 ST 0,50

- 10 x PBU 2022/6 ST 0,50
- 5 x RBU 5015/6 ST 0,20
- 4 x RBG 7006/6 ST 0,35

BSO 5600 INOX készlet, tartalom: 23 db

- 4 x TBU 5010/6 INOX 0,30
- 10 x PBU 2022/6 INOX 0,50
- 5 x RBU 5015/6 INOX 0,20
- 4 x RBG 7006/6 INOX 0,35

BSO 5600 ST készlet, tartalom: 23 db

- 4 x TBU 5010/6 ST 0,30

Előnyök:

- A legkeresettebb méretek választéka.
- Promóciós kartondoboz.

EAN 4007220	IP	Megnevezés
220962	1	BSO 5500 ST
808368	1	BSO 5600 ST
808375	1	BSO 5600 INOX

WBU, szatináló gépekhez

Nagyfelületű munkadarabok felületsztrukturálási munkáihoz kiválóan alkalmazható.

A sodrott drótszálból (LIT) készült kefehenger a különleges szálelrendezésnek köszönhetően különösen nehéz munkákhoz alkalmasak, agresszív kefehatással bíró szerszámok.

Előnyök:

- Minden a kereskedelemben kapható szabványos 4 nütös szatinológépen használható.

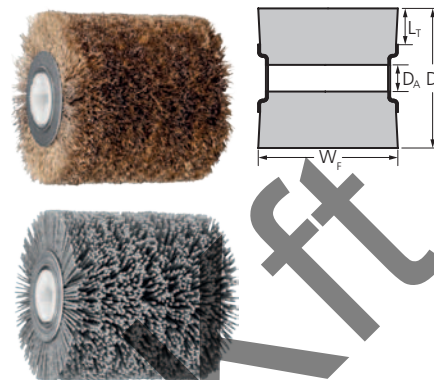

D [mm]	W _F [mm]	L _T [mm]	D _A [mm]	D _F [mm]	Csomagolás	Ajánlott fordulatszám [min ⁻¹]	Max. eng. ford. szám [min ⁻¹]	Megnevezés
					 EAN 4007220			
Acéldrót (LIT ST)								
LIT ST = sodrott sárgarézbe bevont acéldrót								
100	100	26	19,1	0,27	773086	3.000–4.500	6.000	WBU 100100/19,1 LIT ST 0,27
Rozsdamentes drót (INOX)								
100	100	26	19,1	0,20	773079	2.400–3.900	6.000	WBU 100100/19,1 INOX 0,20
Műanyag szál, szilíciumkarbid szemcse (SiC)								
100	100	26	19,1	1,27	773062	2.400–3.900	6.000	WBU 100100/19,1 SiC 80 1,27



Részletes információk és megrendelési adatok további hengeres szerszámokról és hengeres szerszám készletekről a Katalógus 4-es fejezetében találhatók.



Részletes információk és megrendelési adatok a hengeres kefékhez alkalmazható meghajtásokról a Katalógus 9-es fejezetében találhatók.



A rozsdamentes (INOX) anyagok megmunkálásához a PFERD az INOX elemi drótszalakból készült keféin túl INOX-TOTAL kivitelben is kínál kefeszerszámokat. A legalkalmasabb szerszámok különösen kritikus környezetben való használatra.

További részletes információk a rozsdamentes (INOX) anyagok megmunkálásáról és a PFERD INOX-TOTAL műszaki keféiről a fejezet 10. oldalán található.

Előnyök:

- A legmagasabb védelem a korrózió ellen, mivel minden alkatrész 1.4310 (V2A) rozsdamentes (INOX) acélból készült.

Iparágak:

- vegyipari és technológiai berendezések
- élelmiszeripar
- nukleáris ipar



További PFERD szerszámokat, valamint értékes alkalmazási tanácsokat talál az INOX anyagok megmunkálásához a „PFERD-PRAXIS INOX anyagok megmunkálásához” c. kiadványunkban. Keresse műszaki és értékesítési tanácsadóinkat.

Furatos INOX-TOTAL körkefék felépítése

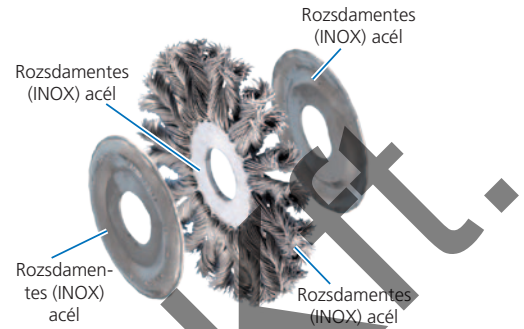

Körkefék

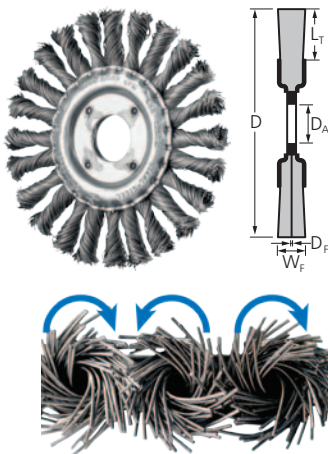

RBGIT CT, COMBITWIST / RBGIT PIPE CT, Pipeline, COMBITWIST

RBGIT CT: nagyon agresszívan dolgozó kefeszerszám. Nehéz megmunkálási feladatokhoz alkalmas, mint elszíneződés eltávolítása, sorjátlanítás, valamint hegesztési varratok tisztítási munkái és a ragasztóanyag maradványok eltávolítása.

RBGIT PIPE CT: nagyon agresszív és stabil kefeszerszám, a nagy mechanikai igénybevételnek kiválóan ellenáll. A csővezeték- és tartályépítésnél nehéz megmunkálási feladatokhoz alkalmas.

Előnyök:

- Kiemelkedő gazdasági hatékonyság maximális élettartam és anyagválasztás mellett.
- Kiváló munkakomfort a csendes futás miatt, visszaütés nélküli munkavégzés.
- Alkalmas a sarkok és élek megmunkálására, mivel a drótfonatok nem tekerednek szét.
- RBGIT PIPE CT: Az extrém keskeny kialakításnak köszönhetően optimálisan alkalmazható a nehezen elérhető helyeken, például gyökvarratok megmunkálásánál.

Alkalmazási javaslat:

- A legjobb eredmény elérése érdekében használjon teljesítményerős fordulatszám szabályozós sarokcsiszolót.

PFERDVALUE:

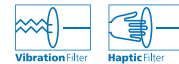

D [mm]	W _F [mm]	L _T [mm]	D _A [mm]	D _F [mm]	Fonatok száma [db]	Csomagolás	Ajánlott fordulatszám [min ⁻¹]	Max. eng. ford. szám [min ⁻¹]	Megnevezés
						EAN 4007220			

Rozsdamentes drót (INOX) – COMBITWIST kivitel

Valamennyi INOX-kefe zsírtalanítva van.

115	12	22	22,2	0,35	24	808528	5.000–12.500	12.500	POS RBGIT 11512/22,2 CT INOX 0,35
	6	21	22,2	0,50	36	808511	5.000–12.500	12.500	POS RBGIT 11506/22,2 PIPE CT INOX 0,50

Szerszámbe fogó

BO 8/22,2 100-125

(EAN 4007220751930)

alkalmas az összes fonott

körkeféhez 125 mm

átmérőig, ø 22,2 mm furattal.

További információk:

Részletes információk és rendelési adatok a megfelelő adapter készletekről és felfogókról az 55. és 56. oldalakon található.

PBUIT / PBGSIT, SINGLETWIST

Könnyű megmunkálási feladatokhoz kiválóan alkalmazhatók, mint sorjázás, tisztítás és elszíneződés eltávolítására.

Előnyök:

■ **PBUIT:** forgó mozgásnál a kefeszalak szétnyílnak, így elsősorban nehezen hozzáférhető helyeken, furatok és üregek megmunkálásához alkalmazhatók.

■ **PBGSIT:** nehezen elérhető helyek, mint belső sarkok optimális megmunkáló szerszáma, mivel a drótfonatok nem csavarodnak szét.

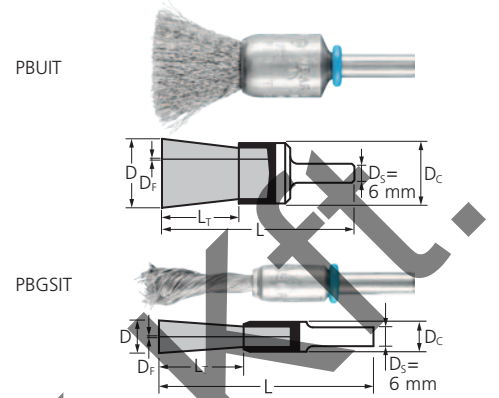

D [mm]	D _c [mm]	L _T [mm]	D _F [mm]	L [mm]	Csomagolás	Ajánlott fordulatszám [min ⁻¹]	Max. eng. ford. szám [min ⁻¹]	Megnevezés
					EAN 4007220			

Rozsdamentes drót (INOX)

Valamennyi INOX-kefe zsírtalanítva van. fonatlan

15	16	22	0,15	65	808382	7.200–11.700	18.000	PBUIT 1516/6 INOX 0,15
			0,20	65	808399	7.200–11.700	18.000	PBUIT 1516/6 INOX 0,20
20	22	25	0,15	70	808405	7.200–11.700	18.000	PBUIT 2022/6 INOX 0,15
			0,20	70	808412	7.200–11.700	18.000	PBUIT 2022/6 INOX 0,20
fonott – SINGLETWIST-fonat								
10	10	25	0,20	65	808429	4.000–6.500	10.000	PBGSIT 1010/6 INOX 0,20
			0,35	65	808436	4.000–6.500	10.000	PBGSIT 1010/6 INOX 0,35

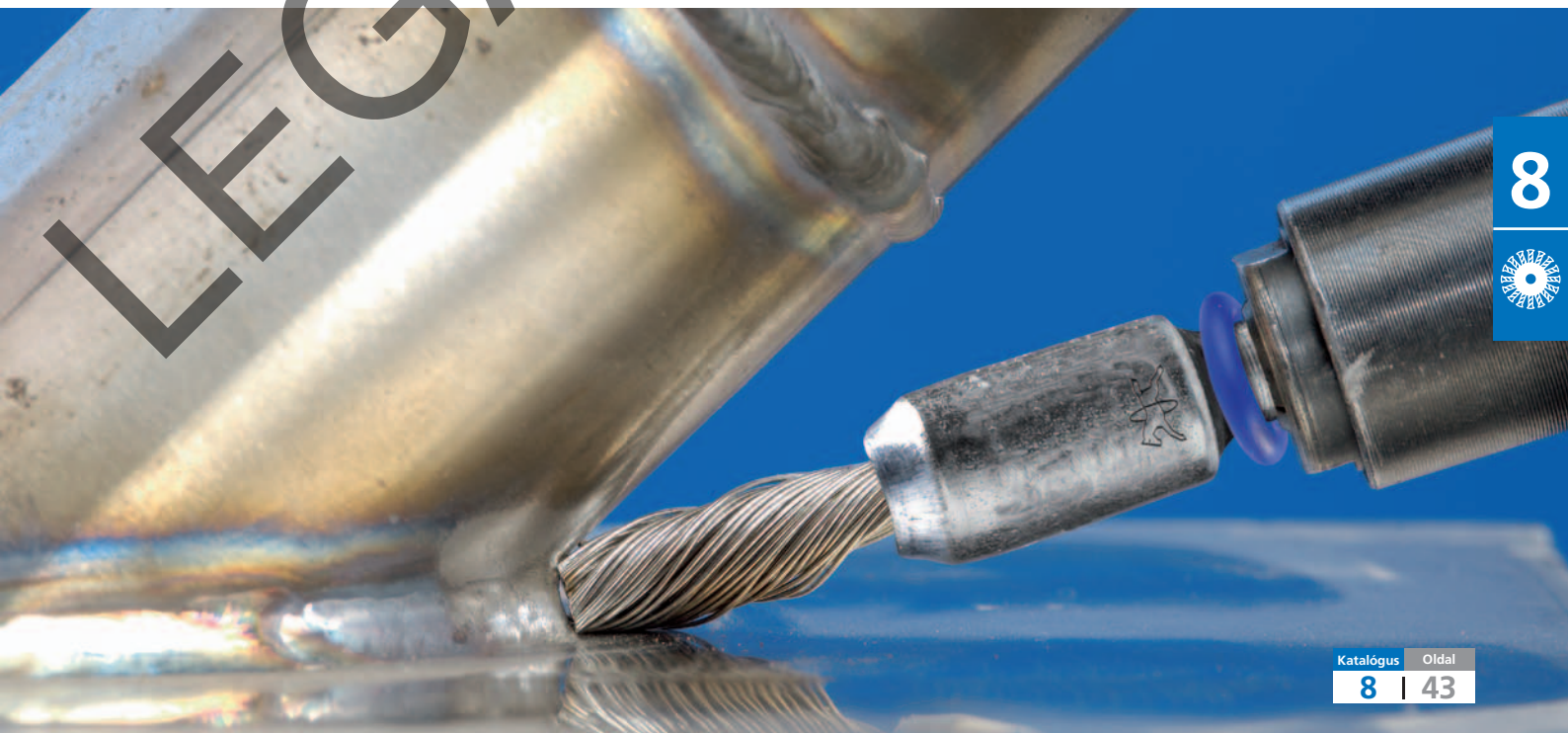

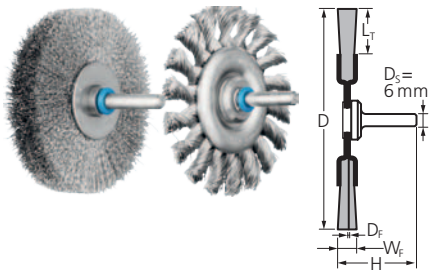

RBUIT / RBGIT

Univerzálisan alkalmazható tisztításhoz, sorjázáshoz és felületi elszíneződések eltávolításához.

Előnyök:

■ **RBUIT:** optimális alkalmazkodás a munkadarabok kontúrjához a nagyfokú rugalmasság miatt.

■ **RBGIT:** Az agresszívabb kefehatás a drótfonatok nagy merevségének köszönhető.

D [mm]	W _f [mm]	L _t [mm]	D _f [mm]	Fonatok száma [db]	H [mm]	Csomagolás	Ajánlott fordulatszám [min ⁻¹]	Max. eng. ford. szám [min ⁻¹]	Megnevezés
						EAN 4007220			

Rozsdamentes drót (INOX)

Valamennyi INOX-kefe zsírtalanítva van.
fonatlan

30	6	7	0,20	-	40	808443	8.000–13.000	20.000	RBUIT 3006/6 INOX 0,20
50	15	13	0,20	-	50	808450	6.000–9.800	15.000	RBUIT 5015/6 INOX 0,20
70	15	19	0,15	-	50	808467	6.000–9.800	15.000	RBUIT 7015/6 INOX 0,15
			0,30	-	50	808474	6.000–9.800	15.000	RBUIT 7015/6 INOX 0,30
80	15	19	0,15	-	50	808481	4.800–7.800	12.000	RBUIT 8015/6 INOX 0,15
			0,30	-	50	808498	4.800–7.800	12.000	RBUIT 8015/6 INOX 0,30

fonott

76	6	16	0,35	18	42	808504	10.000–16.300	25.000	RBGIT 7006/6 INOX 0,35
----	---	----	------	----	----	--------	---------------	--------	------------------------

Csapos kúpos kialakítású kefék

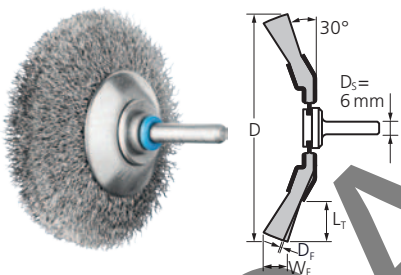

KBUIT

Kiválóan alkalmazhatók közepesen nehéz megmunkálási feladatokhoz, mint sorjázás, tisztítás és elszíneződések eltávolítása.

Előnyök:

■ Optimális hozzáférést biztosít a nehezen elérhető helyekhez, mint például a belső élek, vágatok és hornyok.

Alkalmazási javaslat:

■ A legjobb teljesítmény elérése érdekében használjon legalább 300 watt teljesítményű meghajtógépet.

D [mm]	W _f [mm]	L _t [mm]	D _f [mm]	H [mm]	Csomagolás	Ajánlott fordulatszám [min ⁻¹]	Max. eng. ford. szám [min ⁻¹]	Megnevezés
						EAN 4007220		

Rozsdamentes drót (INOX)

Valamennyi INOX-kefe zsírtalanítva van.

50	10	10	0,20	49	936474	6.000–9.800	15.000	KBUIT 5010/6 INOX 0,20
70	10	15	0,15	58	936481	6.000–9.800	15.000	KBUIT 7010/6 INOX 0,15
			0,20	58	936498	6.000–9.800	15.000	KBUIT 7010/6 INOX 0,20
80	10	20	0,30	62	936504	4.800–7.800	12.000	KBUIT 8010/6 INOX 0,30

A PFERD a miniatűr kefék széles választékát kínálja precíziós munkákhoz. Meghajtógépeik flexibilis tengelyű, mikromotoros vagy elektromos hajtások lehetnek.

Előnyök:

- Filigrán munkadarabok nagy pontosságú és nagy hatékonyságú megmunkálása.

Iparágak:

- gyógyszeripar
- ékszeripar
- villamosipar
- légi közlekedési ágazat
- szerszám- és formagyártás

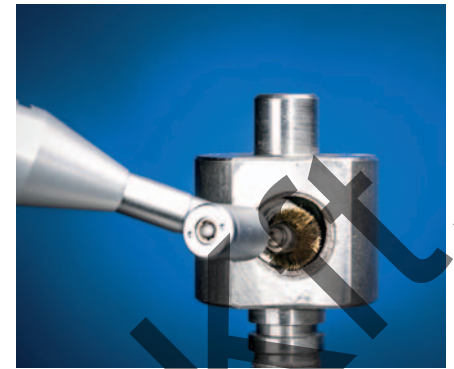

Csapos ecsetkefe, fonatlan

PBU

Könnyű műszaki kefékkel végzendő munkákhoz, mint sorjázás, valamint tisztítási és polírozási munkákhoz alkalmazható.

Előnyök:

- Optimális hozzáférést biztosít a nehezen elérhető helyekhez, például lyukakhoz és üregekhez, az elemi szálak forgatás közben történő kihajlása által.

Alkalmazási javaslat:

- Alkalmazzon a természetes szálanyagú kefékhez polírozópasztákat az optimális polírozási hatás eléréséhez. A polírozópasztákról további részletes információk és rendelési adatok találhatóak a Katalógus 4-es fejezetében.

Rendelési információk:

- Kérjük a megnevezést a kívánt befogócsap \varnothing -vel (D_s) kiegészíteni.
- Szemcseméret DIA 400 = D 64

Tartozékok:

- Polírpaszták

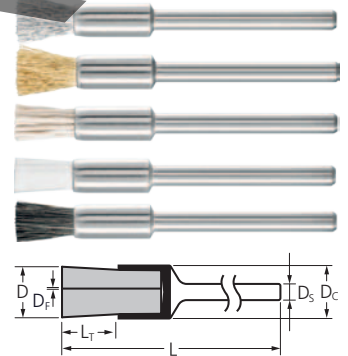

D [mm]	D _c [mm]	L _t [mm]	D _f [mm]	L [mm]	D _s [mm]		Ajánlott fordulatszám [min ⁻¹]	Max. eng. ford. szám [min ⁻¹]	IP	Megnevezés
					2,34	3				
EAN 4007220										
Acéldrót (ST)										
5	5	8	0,10	45	032855	032978	5.000–15.000	25.000	10	PBU 0505/... ST 0,10
Rozsdamentes drót (INOX)										
5	5	8	0,10	45	032879	032985	4.000–10.000	25.000	10	PBU 0505/... INOX 0,10
Sárgaréz drót (MES)										
5	5	8	0,10	45	032886	032992	4.000–10.000	25.000	10	PBU 0505/... MES 0,10
Műanyag szál, szilíciumkarbid szemcse (SiC)										
5	5	8	0,55	45	032954	033067	1.200–5.000	25.000	10	PBU 0505/... SiC 320 0,55
			0,25	45	032961	033074	1.200–5.000	25.000	10	PBU 0505/... SiC 800 0,25
Műanyag szál, alumínium-oxid szemcse (AO)										
5	5	8	0,50	45	032947	033050	1.200–5.000	25.000	10	PBU 0505/... AO 320 0,50
			0,30	45	032930	033043	1.200–5.000	25.000	10	PBU 0505/... AO 600 0,30
Műanyag szál, gyémánt szemcse (DIA)										
5	5	8	0,40	45	-	072844	1.200–5.000	25.000	10	PBU 0505/... DIA 400 0,40
Műanyag szál, szemcsebevonat nélkül (Nylon)										
5	5	8	0,20	45	032923	033036	1.200–5.000	25.000	10	PBU 0505/... Nylon 0,20
Természetes szálanyagú kefék fehér (SBW)										
5	5	8	-	45	032893	033005	4.000–10.000	25.000	10	PBU 0505/... SBW
Természetes szálanyagú kefék fekete (SBS)										
5	5	8	-	45	032909	033012	4.000–10.000	25.000	10	PBU 0505/... SBS
Természetes szálanyagú kefék kecskeszőr (ZHW)										
5	5	8	-	45	032916	033029	4.000–10.000	25.000	10	PBU 0505/... ZHW

Kefék 3,18 mm-es befogócsap átmérővel ajánlatkérésre szállíthatók.

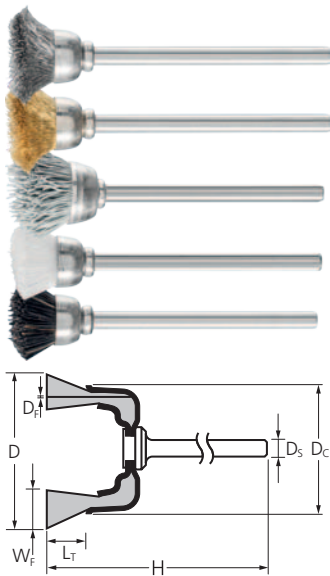

TBU

Könnyű műszaki kefékkel végzendő munkákhoz, sorjázáshoz, valamint tisztítási és polírozási munkákhoz alkalmazható. A homlokfelületen a teljes kefefelület végez munkát, ezáltal kis felületek megmunkálásához alkalmazható.



Előnyök:

- A nagy rugalmasság miatt optimálisan illeszkedik a munkadarabok kontúrájához.

Alkalmazási javaslat:

- Alkalmazzon a természetes szálananyagú kefékhez polírozópasztákat az optimális polírozási hatás eléréséhez. A polírozópasztákról további részletes információk és rendelési adatok találhatóak a Katalógus 4-es fejezetében.

Rendelési információk:

- Kérjük a megnevezést a kívánt befogócsap \varnothing -vel (D) kiegészíteni.
- Szemcseméret DIA 400 = D 64

Tartozékok:

- Polírpszták

D [mm]	D _c [mm]	W _f [mm]	L _t [mm]	D _f [mm]	H [mm]	D _s [mm]		Ajánlott fordulatszám [min ⁻¹]	Max. eng. ford. szám [min ⁻¹]		Megnevezés
						2,34	3				
EAN 4007220											
Acéldrót (ST)											
15	8	3	5	0,10	45	033081	033289	5.000–10.000	20.000	10	TBU 1503/... ST 0,10
18	10	3	6	0,10	45	033098	033296	5.000–10.000	18.000	10	TBU 1803/... ST 0,10
Rozsdamentes drót (INOX)											
15	8	3	5	0,10	45	033104	033302	4.000–10.000	20.000	10	TBU 1503/... INOX 0,10
18	10	3	6	0,10	45	033111	033319	4.000–10.000	18.000	10	TBU 1803/... INOX 0,10
Sárgaréz drót (MES)											
15	8	3	5	0,10	45	033128	033326	4.000–10.000	20.000	10	TBU 1503/... MES 0,10
18	10	3	6	0,10	45	033135	033333	4.000–10.000	18.000	10	TBU 1803/... MES 0,10
Műanyag szál, szilíciumkarbid szemcse (SiC)											
18	10	3	6	0,55	45	033265	033456	1.200–5.000	18.000	10	TBU 1803/... SiC 320 0,55
				0,25	45	033272	033463	1.200–5.000	18.000	10	TBU 1803/... SiC 800 0,25
Műanyag szál, alumínium-oxid szemcse (AO)											
18	10	3	6	0,50	45	033258	033449	1.200–5.000	18.000	10	TBU 1803/... AO 320 0,50
				0,30	45	033241	033432	1.200–5.000	18.000	10	TBU 1803/... AO 600 0,30
Műanyag szál, gyémánt szemcse (DIA)											
18	10	3	6	0,40	45	-	072950	4.000–10.000	18.000	10	TBU 1803/... DIA 400 0,40
Műanyag szál, szemcsebevonat nélkül (Nylon)											
15	8	3	5	0,15	45	033203	033388	1.200–5.000	20.000	10	TBU 1503/... Nylon 0,15
18	10	3	6	0,15	45	033210	033395	1.200–5.000	18.000	10	TBU 1803/... Nylon 0,15
Természetes szálananyagú kefék fehér (SBW)											
15	8	3	5	-	45	033142	033340	4.000–10.000	20.000	10	TBU 1503/... SBW
18	10	3	6	-	45	033159	033357	4.000–10.000	18.000	10	TBU 1803/... SBW
Természetes szálananyagú kefék fekete (SBS)											
15	8	3	5	-	45	033166	033364	4.000–10.000	20.000	10	TBU 1503/... SBS
18	10	3	6	-	45	033173	033371	4.000–10.000	18.000	10	TBU 1803/... SBS
Természetes szálananyagú kefék kecskeszőr (ZHW)											
15	8	3	5	-	45	033227	033418	4.000–10.000	20.000	10	TBU 1503/... ZHW
18	10	3	6	-	45	033234	033425	4.000–10.000	18.000	10	TBU 1803/... ZHW

Kefék 3,18 mm-es befogócsap átmérővel ajánlatkérésre szállíthatók.

RBU

Könnyű műszaki kefékkel végzendő munkákhoz, mint sorjázás, valamint tisztítási és polírozási munkákhoz alkalmas.



Előnyök:

- Pontszerű munkavégzés a nehezen elérhető helyeken.

Alkalmazási javaslat:

- Alkalmazzon a természetes száanyagú kefékhez polírozópasztákat az optimális polírozási hatás eléréséhez. A polírozópasztákról további részletes információk és rendelési adatok találhatóak a Katalógus 4-es fejezetében.

Rendelési információk:

- Kérjük a megnevezést a kívánt befogócsap \varnothing -vel (D_s) kiegészíteni.
- Szemcseméret DIA 400 = D 64

Tartozékok:

- Polírpaszták

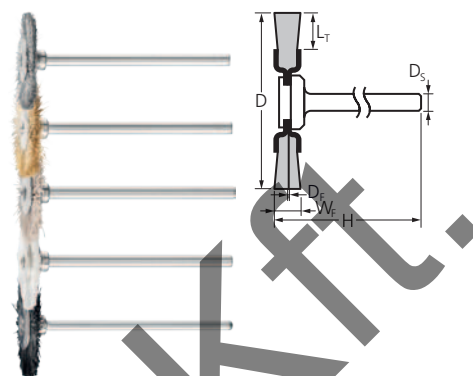

D [mm]	W _F [mm]	L _T [mm]	D _F [mm]	H [mm]	D _s [mm]		Ajánlott fordulatszám [min ⁻¹]	Max. eng. ford. szám [min ⁻¹]	IP	Megnevezés	
					2,34	3					
					EAN 4007220						

Acéldrót (ST)

16	2	3	0,10	46	031957	032541	5.000–10.000	12.000	10	RBU 1602/... ST 0,10
19	2	5	0,10	46	032022	032558	5.000–10.000	12.000	10	RBU 1902/... ST 0,10
22	2	6	0,10	46	032244	032565	5.000–10.000	12.000	10	RBU 2202/... ST 0,10
32	2	10	0,10	46	-	107812	5.000–10.000	12.000	10	RBU 3202/... ST 0,10

Rozsdamentes drót (INOX)

16	2	3	0,10	46	032251	032572	4.000–10.000	12.000	10	RBU 1602/... INOX 0,10
19	2	5	0,10	46	032268	032589	4.000–10.000	12.000	10	RBU 1902/... INOX 0,10
22	2	6	0,10	46	032275	032596	4.000–10.000	12.000	10	RBU 2202/... INOX 0,10
32	2	10	0,10	46	-	107829	4.000–10.000	12.000	10	RBU 3202/... INOX 0,10

Sárgarézt drót (MES)

16	2	3	0,10	46	032282	032619	4.000–10.000	12.000	10	RBU 1602/... MES 0,10
19	2	5	0,10	46	032299	032626	4.000–10.000	12.000	10	RBU 1902/... MES 0,10
22	2	6	0,10	46	032305	032602	4.000–10.000	12.000	10	RBU 2202/... MES 0,10

Műanyag szál, szilíciumkarbid szemcse (SiC)

22	2	6	0,55	46	032527	032763	1.200–5.000	12.000	10	RBU 2202/... SiC 320 0,55
			0,25	46	032534	032770	1.200–5.000	12.000	10	RBU 2202/... SiC 800 0,25

Műanyag szál, alumínium-oxid szemcse (AO)

22	2	6	0,50	46	032510	032756	1.200–5.000	12.000	10	RBU 2202/... AO 320 0,50
			0,30	46	032497	032749	1.200–5.000	12.000	10	RBU 2202/... AO 600 0,30

Műanyag szál, gyémánt szemcse (DIA)

22	2	6	0,40	46	-	070628	1.200–5.000	12.000	10	RBU 2202/... DIA 400 0,40
----	---	---	------	----	---	--------	-------------	--------	----	---------------------------

Műanyag szál, szemcsebevonat nélkül (Nylon)

22	2	6	0,15	46	032466	032718	1.200–5.000	12.000	10	RBU 2202/... Nylon 0,15
----	---	---	------	----	--------	--------	-------------	--------	----	-------------------------

Természetes száanyagú kefék fehér (SBW)

16	2	3	-	46	032329	032633	4.000–10.000	12.000	10	RBU 1602/... SBW
19	2	5	-	46	032336	032640	4.000–10.000	12.000	10	RBU 1902/... SBW
22	2	6	-	46	032343	032657	4.000–10.000	12.000	10	RBU 2202/... SBW

Természetes száanyagú kefék fekete (SBS)

16	2	3	-	46	032350	032664	4.000–10.000	12.000	10	RBU 1602/... SBS
19	2	5	-	46	032367	032688	4.000–10.000	12.000	10	RBU 1902/... SBS
22	2	6	-	46	032374	032695	4.000–10.000	12.000	10	RBU 2202/... SBS

Természetes száanyagú kefék kecskeszőr (ZHW)

16	2	3	-	46	032473	032725	4.000–10.000	12.000	10	RBU 1602/... ZHW
22	2	6	-	46	032480	032732	4.000–10.000	12.000	10	RBU 2202/... ZHW

Kefék 3,18 mm-es befogócsap átmérővel ajánlatkérésre szállíthatók.

Hengeres testű kefék (belső kefék)

Hengeres testű kefék (belső kefék)

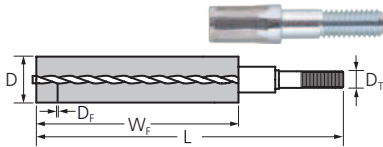
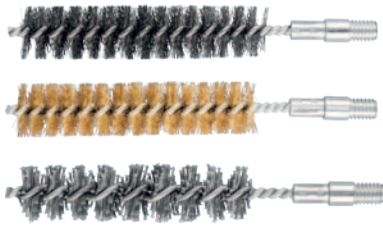

IBU, menetes

Speciális szerszám csövek, menetek, csatlakozások és összekötő idomok sorjázásához, tisztításához. A menetes kivitel mellett egyes változatok szárral kerülnek szállításra:

M6 menet = 6 mm szár
3/8 menet = 10 mm szár

Előnyök:

- Az integrált szártoldással megoldott a befogópátronokba történő befogás.

Alkalmazási javaslat:

- A forgatás megkezdése előtt helyezze a szerszámot a munkadarabra.
- Az óramutató járásával megegyező irányban használható.

Rendelési információk:

- A SiC szemcsézettű szálakkal készült kefék szálátmérője 1,00 mm.

- Kérjük a megnevezést a kívánt drótszályanyag minőséggel és a drótszályanyag \varnothing -vel (D_T) kiegészíteni.
- BSW = British Standard Whitworth

Biztonságtechnikai ajánlás:

- Belső kefék használatakor csövekben, furatokban, hornyokban vagy hasonló helyeken történő munkavégzéseknél a PFERD-del konzultálva eltérhet a megadott maximális megengedett sebességtől.

D [mm]	W _F [mm]	D _T	D _F [mm]	L [mm]	A kefe szályanyaga				Max. eng. ford. szám [min ⁻¹]	IP	Megnevezés
					Acél	INOX	Sárgaréz	SiC 180			
EAN 4007220											
8	80	M6	0,15	120	659533	659540	659557	659564	1.000	10	IBU 0880/M6 ...
10	80	M6	0,15	120	659571	659588	659595	659601	1.000	10	IBU 1080/M6 ...
12	80	M6	0,15	120	659618	659625	659632	659649	1.000	10	IBU 1280/M6 ...
13	80	M6	0,20	120	660447	660454	660461	660478	1.000	10	IBU 1380/M6 ...
15	80	M6	0,20	120	660485	660515	660522	660539	1.000	10	IBU 1580/M6 ...
16	80	M6	0,20	120	660546	660553	660560	660577	1.000	10	IBU 1680/M6 ...
18	80	M6	0,20	120	660584	660591	660607	660614	1.000	10	IBU 1880/M6 ...
20	80	M6	0,20	120	660621	660638	660645	660652	1.000	10	IBU 2080/M6 ...
22	100	3/8	0,20	170	660669	660676	660683	660690	1.000	10	IBU 22100/3/8 BSW ...
25	100	3/8	0,20	170	660706	660713	660720	660737	1.000	10	IBU 25100/3/8 BSW ...
30	100	3/8	0,20	170	660744	660751	660768	660775	1.000	10	IBU 30100/3/8 BSW ...
32	100	1/2	0,25	170	749425	749449	749456	-	1.000	10	IBU 32100/1/2 BSW ...
38	100	1/2	0,30	170	749463	749470	749487	-	1.000	10	IBU 38100/1/2 BSW ...
40	100	1/2	0,30	170	749494	749500	749517	-	1.000	10	IBU 40100/1/2 BSW ...
44	100	1/2	0,30	170	749524	749531	749548	-	1.000	10	IBU 44100/1/2 BSW ...
50	100	1/2	0,35	170	749555	-	-	-	1.000	5	IBU 50100/1/2 BSW ...
57	100	1/2	0,35	170	749562	-	-	-	1.000	5	IBU 57100/1/2 BSW ...
63	100	1/2	0,35	170	749579	-	-	-	1.000	5	IBU 63100/1/2 BSW ...
69	100	1/2	0,35	170	749586	-	-	-	1.000	5	IBU 69100/1/2 BSW ...
75	100	1/2	0,35	170	749593	-	-	-	1.000	1	IBU 75100/1/2 BSW ...
82	100	1/2	0,35	170	749609	-	-	-	1.000	1	IBU 82100/1/2 BSW ...
101	100	1/2	0,50	170	749616	-	-	-	1.000	1	IBU 101100/1/2 BSW ...



Gyorsbefogó SWG

Belső kefékkel történő kézi munkavégzéseknél alkalmazhatók.

Az SWG-6 gyorsbefogó minden, a 10-es patroncsoportba tartozó befogópatronnal további csapátmérők befogására alkalmazható. További részletes információk és rendelési adatok a Katalógus 9-es fejezetében, a „Szerszámhajtások” c. fejezetben található.

Előnyök:

- Kényelmes kezelés az ergonomikus kialakításnak köszönhetően.

Alkalmazási javaslat:

- A nehezen elérhető területek eléréséért IBUV hosszabbítókkal kombinálva. A lehetséges hosszabbítási kombinációkat megtalálja lejjebb.

Rendelési információk:

- Kérjük a megnevezést a kívánt menettel kiegészíteni.
- BSW = British Standard Withworth

PFERDVALUE:



L [mm]	Menet			Befogópatron 6 mm	IP	Megnevezés
	M6	3/8 BSW	1/2 BSW			
EAN 4007220						
135	721803	723036	749333	-	1	SWG-...
150	-	-	-	723043	1	SWG-6

IBUV hosszabbító, IBUS tartó drótszár

Menetes belső kefével történő munkához alkalmas. Kérjük, vegye figyelembe a csatlakozás külső átmérőjét:

- M6 = 12 mm
- 3/8 = 12 mm
- 1/2 = 16 mm

Előnyök:

- A nehezen hozzáférhető helyek optimálisan elérhetőek.

Alkalmazási javaslat:

- A nagyobb teljes hosszúság eléréséhez kombinálja az IBUV és az IBUS tartókat egymással vagy az SWG gyorscsatlakozóval.

Rendelési információk:

- Kérjük a megnevezést a kívánt menettel kiegészíteni.

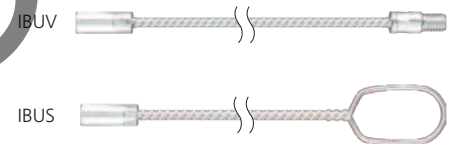

Hosszabbító	SWG [mm]	IBUS 300 [mm]	IBUV 1000 [mm]
nélkül	135	300	1.000
IBUV 300	435	600	1.300
IBUV 1000	1.135	1.300	2.000

L [mm]	Menet			IP	Megnevezés
	M6	3/8 BSW	1/2 BSW		
EAN 4007220					
300	726884	726891	750032	1	IBUV ... 300
1.000	660782	660799	750049	1	IBUV ... 1000
300	726907	726914	750094	1	IBUS ... 300
1.000	660805	660812	750100	1	IBUS ... 1000

Hengeres testű kefék (belső kefék)

Hengeres testű kefék (belső kefék)

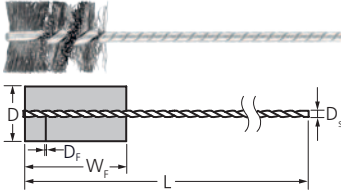

IBU, befogószárral

Könnyű tisztító és sorjaeltávolító munkához alkalmas menetfuratokban vagy bevágásokon, bemélyedéseken (pl.: fogazott munkadarabok).

Előnyök:

- A nagy rugalmasság miatt optimálisan illeszkedik a munkadarabok kontúrjához.
- Magasabb élettartam a csavart huzal konstrukció által.

Alkalmazási javaslat:

- A forgatás megkezdése előtt helyezze a szerszámot a munkadarabba.
- Az óramutató járásával megegyező irányban használható.

Rendelési információk:

- Kérjük a megnevezést a kívánt drótszáanyag minőséggel és a drótszáanyag σ -vel (D_s) kiegészíteni.

Biztonságtechnikai ajánlás:

- Belső kefék használatakor csövekben, furatokban, hornyokban vagy hasonló helyeken történő munkavégzéseknél a PFERD-dal konzultálva eltérhet a megadott maximális megengedett sebességtől.

D [mm]	W _F [mm]	D _s	L [mm]	Kefe száanyag / D _F [mm]				Max. eng. ford. szám [min ⁻¹]	IP	Megnevezés
				Acél 0,12	Acél 0,20	INOX 0,12	INOX 0,20			
EAN 4007220										
6	25	3,2	90	036761	-	036938	-	3.500	10	IBU 0625/3,2 ...
8	25	3,2	90	036778	-	-	-	3.500	10	IBU 0825/3,2 ...
10	25	3,2	90	036785	036853	037065	-	3.500	10	IBU 1025/3,2 ...
13	25	3,2	90	036792	036860	036952	-	3.500	10	IBU 1325/3,2 ...
16	25	3,2	90	036808	036877	036969	037003	3.000	10	IBU 1625/3,2 ...
19	25	3,2	90	036815	036884	036976	037010	3.000	10	IBU 1925/3,2 ...
22	25	3,8	90	036822	036891	036983	-	3.000	10	IBU 2225/3,8 ...
25	25	3,8	90	036846	036907	036990	037027	3.000	10	IBU 2525/3,8 ...
29	25	3,8	90	-	036914	-	-	3.000	10	IBU 2925/3,8 ...
32	25	3,8	90	-	036921	-	037034	3.000	10	IBU 3225/3,8 ...

IBU, befogószárral

Furatok és keresztfuratok sorjázásához és tisztításához alkalmas.

Előnyök:

- A filigrán munkadarabokon nagy pontosságú és hatékonyabb munkavégzést tesz lehetővé.
- A nagy rugalmasság miatt optimálisan illeszkedik a munkadarabok kontúrjához.
- A munkadarabok méretbeli pontossága nem változik.

Alkalmazási javaslat:

- A forgatás megkezdése előtt helyezze a szerszámot a munkadarabra.
- Az óramutató járásával megegyező irányban használható.

Biztonságtechnikai ajánlás:

- Belső kefék használatakor csövekben, furatokban, hornyokban vagy hasonló helyeken történő munkavégzéseknél a PFERD-del konzultálva elérhető a megadott maximális megengedett sebességtől.

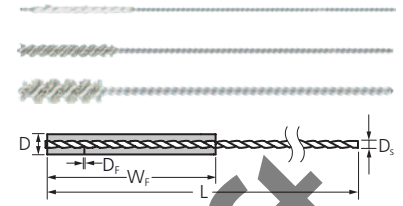

D [mm]	W _f [mm]	D _s [mm]	D _f [mm]	L [mm]	Csomagolás	Max. eng. ford. szám [min ⁻¹]	Megnevezés
					 EAN 4007220		

Műanyag szál, alumínium-oxid szemcse (AO) 2000

0,7	12	0,4	0,20	100	037089	1.000	IBU 0,712/0,4 AO 2000 0,20
-----	----	-----	------	-----	--------	-------	----------------------------

Műanyag szál, szilíciumkarbid szemcse (SiC) – flexibilis kivitel 1000

1,2	12	0,5	0,25	100	037096	1.000	IBU 1,212/0,5 SiC 1000 0,25
1,9	18	0,7	0,25	100	037102	1.000	IBU 1,918/0,7 SiC 1000 0,25
2,2	18	0,9	0,25	100	037119	1.000	IBU 2,218/0,9 SiC 1000 0,25
2,6	25	1	0,25	100	037133	1.000	IBU 2,625/1,0 SiC 1000 0,25
3,2	25	1,7	0,25	100	037164	1.000	IBU 3,225/1,7 SiC 1000 0,25
3,5	25	1,7	0,25	100	037195	1.000	IBU 3,525/1,7 SiC 1000 0,25

Műanyag szál, alumínium-oxid szemcse (AO) 600

4,2	25	2,2	0,30	125	037218	1.000	IBU 4,225/2,2 AO 600 0,30
4,8	25	2,2	0,30	125	037225	1.000	IBU 4,825/2,2 AO 600 0,30
5,5	25	2,2	0,30	125	037249	1.000	IBU 5,525/2,2 AO 600 0,30
6,6	25	2,9	0,30	125	037263	1.000	IBU 6,625/2,9 AO 600 0,30
8,2	25	2,9	0,30	125	037270	2.000	IBU 8,225/2,9 AO 600 0,30
9,8	25	3,2	0,30	125	037294	2.000	IBU 9,825/3,2 AO 600 0,30
11,5	25	3,2	0,30	125	037317	2.000	IBU 11,525/3,2 AO 600 0,30
13	25	3,7	0,30	125	037324	2.000	IBU 1325/3,7 AO 600 0,30
16	25	3,7	0,30	125	037386	2.000	IBU 1625/3,7 AO 600 0,30
20	25	4,7	0,30	125	037393	2.000	IBU 2025/4,7 AO 600 0,30
25	25	4,7	0,30	125	037409	2.000	IBU 2525/4,7 AO 600 0,30

Hengeres testű kefék (belső kefék)

Hengeres testű kefék (belső kefék)

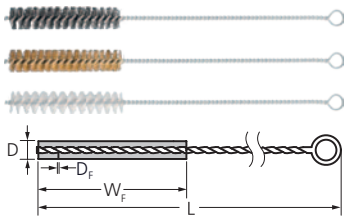

IBU, gyűrűvel

Különösen alkalmas kézi szerszámvezetésű munkákhoz.

Előnyök:

- A filigrán munkadarabokon nagy pontosságú és hatékonyságú munkavégzést tesz lehetővé.
- Optimális hozzáférést biztosít a nehezen elérhető helyekhez, például a csövek és lyukak belső felületéhez.

Rendelési információk:

- Kérjük a megnevezést a kívánt drótszályanyag minőséggel és a drótszályanyag \varnothing -vel (D_f) kiegészíteni.

D [mm]	W _F [mm]	L [mm]	Kefe szályanyaga / D _f [mm]										IP	Megnevezés
			Acél 0,10	Acél 0,15	INOX 0,10	INOX 0,16	Sárgaréz 0,10	Sárgaréz 0,15	Nylon 0,10	Nylon 0,15	Nylon 0,20	Nylon 0,30		
EAN 4007220														
3	100	300	035740	-	036198	-	036570	-	036617	-	-	-	10	IBU 03100 ...
4	100	300	-	035801	-	036501	-	036587	-	036624	-	-	10	IBU 04100 ...
5	100	300	-	035993	-	036426	-	036594	-	036631	-	-	10	IBU 05100 ...
6	100	300	-	748923	-	748930	-	748947	-	-	748961	-	10	IBU 06100 ...
8	100	300	-	748985	-	748992	-	749005	-	-	749012	-	10	IBU 08100 ...
10	100	300	-	749036	-	749050	-	749043	-	-	749067	-	10	IBU 10100 ...
12	100	300	-	749074	-	749081	-	749098	-	-	-	749104	10	IBU 12100 ...
15	100	300	-	749111	-	749128	-	749142	-	-	-	749159	10	IBU 15100 ...
18	100	300	-	036082	-	036563	-	036600	-	-	-	036648	10	IBU 18100 ...
20	100	300	-	749166	-	749173	-	749180	-	-	-	749197	10	IBU 20100 ...
25	100	300	-	749203	-	749210	-	749227	-	-	-	749708	10	IBU 25100 ...
30	100	300	-	749241	-	749258	-	749265	-	-	-	749272	10	IBU 30100 ...



A PFERD különböző alakú és drótszalanyagú kézi kefék széles választékát kínálja.

Előnyök:

- A felkasztható kivétel optimális megjelenítést biztosít a PFERD TOOL-CENTER-en, valamint informál az EAN kódról, a megnevezésről és a drótszalanyagáról.

Rendelési információ:

- Rendelésnél kérjük a megnevezést a drótszalanyagminőségével és a drótszalanyag- \varnothing -vel kiegészíteni.



HBU univerzális alkalmazás

Univerzálisan alkalmazható könnyű tisztítási és rozsdátlanítási munkákhoz.

Sorok száma	L _T [mm]	L [mm]	Kefe szálanyaga / D _F [mm]			IP	Megnevezés
			Acél 0,35	INOX 0,30	Sárgaréz 0,30		
EAN 4007220							
1	25	290	659489	659496	-	10	HBU 10 ...
2	25	290	572191	572221	572528	10	HBU 20 ...
3	25	290	572207	572238	572535	10	HBU 30 ...
4	25	290	572214	572245	572542	10	HBU 40 ...
5	25	290	153741	572252	572559	10	HBU 50 ...
6	25	290	713341	713365	-	10	HBU 60 ...
Nagy kiserelés							
3	25	290	808320	-	-	50	HBU 30 GP ...
4	25	290	808337	808351	-	50	HBU 40 GP ...
5	25	290	808344	-	-	50	HBU 50 GP ...

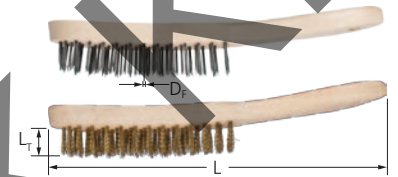

HBU LH, hosszú markolattal

Felületeken tisztítási, rozsdátlanítási, hegesztési varratok tisztítási munkáihoz alkalmazható. Extra hosszú nyéllel.

Sorok száma	L _T [mm]	L [mm]	Kefe szálanyaga / D _F [mm]		IP	Megnevezés
			Acél 0,35	INOX 0,35		
EAN 4007220						
3	25	350	616840	-	10	HBU LH 30 ...
4	25	350	616857	-	10	HBU LH 40 ...



HBK sarokvarratokhoz

A V formakialakításnak megfelelően ékpályák rozsdátlanításához, tisztításához, ill. egyéb V alakú varratokhoz.

Sorok száma	L _T [mm]	L [mm]	Kefe szálanyaga / D _F [mm]		IP	Megnevezés
			Acél 0,35	INOX 0,35		
EAN 4007220						
3	35	290	572481	572498	10	HBK 30 ...



HBG ívelt

Kiválóan alkalmazható nehezen hozzáférhető sarkok, csövek stb. tisztításához. Acél = sárgarézbevonatú acéldrót.

Sorok száma	L _T [mm]	L [mm]	Kefe szálanyaga / D _F [mm]			IP	Megnevezés
			Acél 0,30	INOX 0,30	Sárgaréz 0,30		
EAN 4007220							
1	25	265	153727	153734	572672	10	HBG 10 ...

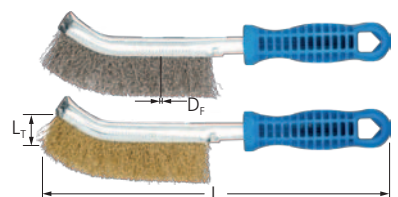

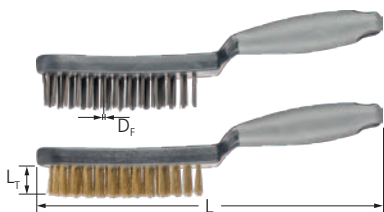

HBUP, műanyag testtel

Univerzálisan alkalmazható minden könnyű tisztítási és rozsdátlanítási munkához. A rozsdamentes drótszálakkal készült kefék használata az élelmiszeriparban is engedélyezett.

Előnyök:

- Biztonságos és ergonomikus munkavégzés az ívelt kétkomponensű markolatnak köszönhetően.

Sorok száma	L _T [mm]	L [mm]	Kefe szálanyaga / D _F [mm]			IP	Megnevezés
			Acél 0,40	INOX 0,40	Sárgaréz 0,30		
EAN 4007220							
1	25	290	906583	906743	-	10	HBUP 10 ...
2	25	290	906590	906750	906712	10	HBUP 20 ...
3	25	290	906644	906767	906729	10	HBUP 30 ...
4	25	290	906651	906774	906736	10	HBUP 40 ...
5	25	290	906705	906781	-	10	HBUP 50 ...



HBZ gyújtógyertyákhoz

Gyújtógyertyák és egyéb kisméretű munkadarabok tisztításához.

Sorok száma	L _T [mm]	L [mm]	Kefe szálanyaga / D _F [mm]			IP	Megnevezés
			Sárgaréz 0,15				
EAN 4007220							
3	15	145	572566			10	HBZ 30 ...



HBB hasábkefék markolattal

Kézi kefe markolattal felületek tisztítási munkáihoz.

Sorok száma	L _T [mm]	L [mm]	Kefe szálanyaga / D _F [mm]			IP	Megnevezés
			Acél 0,45				
EAN 4007220							
8	35	235	647295			12	HBB 80 ...

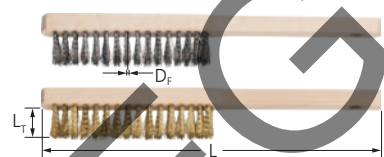

HBFM kézi kefék műszerészek részére

Kiválóan alkalmas finom felületeken könnyű tisztítási munkákhoz.

A 0,15 mm-es elemi drótszál vastagság a szerszám puha működését eredményezi, egyúttal finom felület érhető el.

Sorok száma	L _T [mm]	L [mm]	Kefe szálanyaga / D _F [mm]			IP	Megnevezés
			Acél 0,15	INOX 0,16	Sárgaréz 0,15		
EAN 4007220							
4	20	220	659502	659519	659526	10	HBFM 40 ...

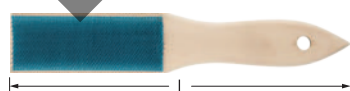

HBF reszelőkefék

Reszelők tisztításához alkalmazható.

Sorok száma	L _T [mm]	L [mm]	Kefe szálanyaga / D _F [mm]			IP	Megnevezés
			Acél				
EAN 4007220							
1	7	232	015315			5	HBF 10 ST 0,15

Furatos kefeszerszámok befogópatronos gépekbe történő befogásához a PFERD minden kefetípushoz megfelelő szerszámtartót kínál.

Előnyök:

- A nagy pontosságú felfogó szavatolja a kefe biztonságos felfogatását.

Példák a kefék szerszámtartóval történő rögzítésére



BO

Alkalmazásukkal a furatos körkefék és tányérkefék felfoghatók a befogópatronnal ellátott elektromos egyenes csiszolókra és flexibilis tengelyű hajtásokra.

Biztonságtechnikai ajánlás:

- A felfogókat csak max. 200 mm kefe átmérőig lehet alkalmazni.

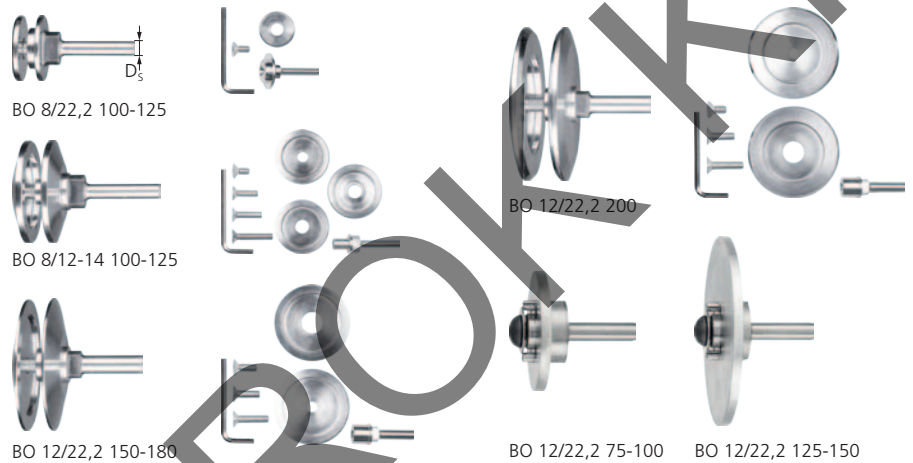

D _S [mm]	Megfelelő az alábbi kefeátmérőhöz [mm]	Megfelelő az alábbi furatátmérőhöz D _A / D _M [mm]	Megfelelő az alábbi szerszámokhoz	Oldal	EAN 4007220	IP	Megnevezés
Felfogó körkefékhez							
8	100–125	12/14	Körkefék fonatlan (RBU)	22, 24, 25	107843	1	BO 8/12-14 100-125
		22,2	Körkefe, fonott (RBG)	18, 19, 20, 21, 42	751930	1	BO 8/22,2 100-125
12	150–180	22,2	Körkefék fonatlan (RBU), Körkefe, fonott (RBG)	18, 19, 20, 21, 22, 24, 25, 27	107850	1	BO 12/22,2 150-180
		200	Körkefék fonatlan (RBU), Körkefe, fonott (RBG)	21, 22, 23, 24, 25, 27, 28	107867	1	BO 12/22,2 200
Felfogó tányérkefékhez							
12	75–100	22,2	Tányérkefék, (DBU)	29, 30	808887	1	BO 12/22,2 75-100
	125–150	22,2	Tányérkefék, (DBU)	29, 30	808894	1	BO 12/22,2 125-150

BO, POLISCRATCH

A POLISCRATCH-kefe felfogó egyenes csiszolókra, flexibilis tengelyű hajtásokra vagy fűrőgépekre történő felfogáshoz alkalmazható.

Biztonságtechnikai ajánlás:

- Csak POLISCRATCH kefékhez használható



D _T	D _S [mm]	Megfelelő az alábbi szerszámokhoz	Oldal	EAN 4007220	IP	Megnevezés
M14x2	8	fonatlan körkefék (RBU), POLISCRATCH kivitel	17	900482	1	BO 8/M14

A PFERD a furatos körkeféihez különféle adapterkészleteket kínál.

Előnyök:

- Lehetővé teszik a kefék minden meghajtógépre történő felfogatását, a furat \emptyset -nek a megfelelő méretre történő igazításával.
- A méretpontosságnak köszönhetően biztonságos a kefék felfogatása.

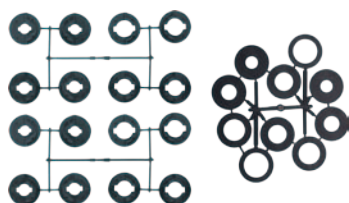

Adapter készlet AK 32 és AK 32-2

AK 32: a keskeny kivitelű, \emptyset 150 mm-től körkefékhez alkalmazható.

AK 32-2: a széles kivitelű, \emptyset 150 mm-től körkefékhez alkalmazható.

Alkalmazási javaslat:

- Alacsony hőterhelésnek és erőhatásnak kitett munkavégzésekhez ajánlott.

Megfelelő az alábbi szerszám átmérőhöz	Oldal	A készletben az alábbi furat- \emptyset -k találhatóak D _A [mm/col]	EAN 4007220	IP	Megnevezés
RBU, keskeny kivitel, 150 mm \emptyset -től	22	20,0 /18,0 /14,0 /12,0 /25,4 (1) / 22,2 (7/8) /16,0 (5/8) /12,7 (1/2)	608593	1	AS AK 32
RBU, széles kivitel 150 mm \emptyset -től	24, 25	31,75/20,0/18,0/14,0/12,0/25,4 (1)/ 22,2 (7/8)/19,2 (.750)/16,0 (5/8)/12,7 (1/2)	806890	1	AS AK 32-2



Adapterpár AM 50,8 és APM 50,8

AM 50,8: \emptyset 150 mm-től széles kivitelű körkefékhez, valamint kompozit kefékhez alkalmazható.

APM 50,8: \emptyset 200-250 mm-es fonott, valamint fonatlan sorjázó körkefékhez alkalmazható.

Alkalmazási javaslat:

- Különösen a nagy hőterheléssel és erőhatással járó munkavégzéseknek ajánlott.

Rendelési információk:

- AM 50,8:** egy szettben 2 külön adapter.
- APM 50,8:** egy készlet 3 adapterpárt tartalmaz.

Megfelelő az alábbi szerszám átmérőhöz	Oldal	A készletben az alábbi furat- \emptyset -k találhatóak D _A [mm/col]	EAN 4007220	IP	Megnevezés
RBU, széles kivitel 150 mm \emptyset -től, RBUP, 150 mm átmérő felett műanyag kivitel	24, 25, 27, 28	14,0	549803	1	AP AM 50,8/14,0
		16,0	548486	1	AP AM 50,8/16,0
		20,0	549834	1	AP AM 50,8/20,0
		22,2	806906	1	AP AM 50,8/22,2
		25,4	548509	1	AP AM 50,8/25,4
		30,0	806913	1	AP AM 50,8/30,0
		32,0	606605	1	AP AM 50,8/32,0
RBG, körkefék fonott, \emptyset 200–250 mm, RBU, sorjázókefe 200–250 mm \emptyset	21, 23, 26	35	004036	1	AP AM 50,8/35,0
		16,0/18,0/20,0	900376	1	APM 50,8/16-20
		22,2/25,4/30,0	900390	1	APM 50,8/22,2-30
		32,0/35,0/40,0	900406	1	APM 50,8/32-40